

Ranokršćanski sarkofazi bračko-salonitanskog tipa: korpus, kontekst, kronologija

Forker, Zvonimir

Doctoral thesis / Disertacija

2024

Degree Grantor / Ustanova koja je dodijelila akademski / stručni stupanj: **University of Split, Faculty of Humanities and Social Sciences / Sveučilište u Splitu, Filozofski fakultet**

Permanent link / Trajna poveznica: <https://um.nsk.hr/um:nbn:hr:172:927838>

Rights / Prava: [In copyright](#)/[Zaštićeno autorskim pravom.](#)

Download date / Datum preuzimanja: **2025-04-03**

Repository / Repozitorij:

[Repository of Faculty of humanities and social sciences](#)





SVEUČILIŠTE U SPLITU
FILOZOFSKI FAKULTET

POSLIJEDIPLOMSKI SVEUČILIŠNI STUDIJ
(DOKTORSKI STUDIJ) HUMANISTIČKE ZNANOSTI

DOKTORSKA DISERTACIJA

Ranokršćanski sarkofazi bračko-salonitanskog tipa:
korpus, kontekst, kronologija

Zvonimir Forker

Split, prosinac 2024.



SVEUČILIŠTE U SPLITU
FILOZOFSKI FAKULTET

POSLIJEDIPLOMSKI SVEUČILIŠNI STUDIJ
(DOKTORSKI STUDIJ) HUMANISTIČKE ZNANOSTI
MODUL: POVIJEST

DOKTORSKA DISERTACIJA

RANOKRŠĆANSKI SARKOFAZI BRAČKO-SALONITANSKOG TIPA:
KORPUS, KONTEKST, KRONOLOGIJA

Mentor:

Ivan Basić, izv. prof. dr. sc.

Doktorand:

Zvonimir Forker

Split, prosinac 2024.

Sadržaj

1. Uvod	1
2. Pregled literature o sarkofazima bračko-salonitanskog tipa	5
3. Tipologija sarkofaga bračko-salonitanskog tipa	22
3.1. Postojeće tipologije sarkofaga bračko-salonitanskog tipa	22
3.2. Prijedlog nove tipologije sarkofaga bračko-salonitanskog tipa.....	30
4. Prostorna distribucija sarkofaga bračko-salonitanskog tipa.....	46
5. Kamenolomi i radionice sarkofaga bračko-salonitanskog tipa.....	63
6. Bračko-salonitanski radionički krug	81
7. Umjetnički kontekst bračko-salonitanskih sarkofaga I: sepulkralna plastika.....	100
8. Umjetnički kontekst bračko-salonitanskih sarkofaga II: liturgijska plastika.....	115
9. Elementi kronološke stratifikacije bračko-salonitanskog tipa sarkofaga	126
9.1. Kriterij arheološko-stratigrafskog konteksta.....	126
9.2. Kriterij pripadnosti databilnom kulturnom objektu.....	133
9.3. Inventar sarkofaga	135
9.4. Kriterij tipološke i stilske kontekstualizacije	139
9.5. Crkva Sv. Agate u Ravenni kao studija slučaja kronološke stratifikacije	142
10. Zaključak	154
12. Fotografije odabranih sarkofaga/ulomaka sarkofaga bračko-salonitanskog tipa ...	258
13. Grafički prikazi sarkofaga bračko-salonitanskog tipa.....	277
15. Sažetak	371
16. Popis priloga	375
17. Životopis autora.....	377
18. Izjava o akademskoj čestitosti.....	378
19. Izjava o pohrani i objavi ocjenskog rada	379

1. Uvod

Povijest istočne obale Jadrana tijekom 6. stoljeća obilježena je vladanjem dviju sila – Ostrogotskog Kraljevstva i Istočnog Rimskog Carstva. Godine 525. proglasio je istočnorimski car Justin I. svoga nećaka Justinijana cesarom. U travnju 527. godine Justinijan je proglašen augustom, da bi četiri mjeseca kasnije, po Justinovoj smrti, Justinijan naslijedio prijestolje. Oduševljavala ga je ideja o ponovnoj uspostavi nekadašnjih granica Rimskog Carstva. Neki potezi koje je Justinijan povukao dali su nagovijestiti kako bi se takva ideja uistinu i mogla realizirati. Rat s Perzijom, koji je izbio 526., okončan je 532. godine sklapanjem tzv. Vječnog mira. U ljeto 533. godine poslani su u sjevernu Afriku ekspedicijske snage protiv Vandalskog Kraljevstva pod zapovjedništvom Belizara, a kralj Gelimer predao se već sljedeće 534. godine.

Godine 488. Teoderik i ostrogotska vojska su krenuli iz Trakije prema Apeninskom poluotoku. Da se riješi ostrogotske opasnosti, Zenon je predložio Teoderiku da krene prema Italiji i napadne kralja Odoakra. Teoderik je stigao na Apeninski poluotok 489. godine, sukobljavao se s Odoakrom naredne četiri godine te iz tog sukoba naposljetku izašao kao pobjednik. Vrlo brzo po uspostavi vlasti na Apeninskom poluotoku Ostrogoti su svoju ekspanziju usmjerili prema istoku te su zauzeli istočnu obalu Jadrana.

Teoderik umire 526. godine. Kako nije imao muškog potomka, za nasljednika je predodredio unuka Atalarika. Njegova majka Amalasueta je vladala kao regentica za vrijeme sinovljeve maloljetnosti. Godine 534. Atalarik je umro. Amalasueta je tada ponudila titulu kralja rođaku Teodatu, pod uvjetom da ona i dalje drži vlast. Teodat je na to pristao i bio proglašen kraljem. Vrlo brzo Amalasueta je bila uhvaćena, zatvorena i naposljetku ubijena. Njeno ubojstvo poslužilo je Justinijanu kao izlika za pokretanje rata s Ostrogotima.

U proljeće i ljeto 535. godine carska vojska nije krenula direktno prema Ravenni. Trebalo je prvo stvoriti povoljnu stratešku situaciju za osvajanje središnjeg područja ostrogotske države te je Justinijan naredio Mundu da ode u Dalmaciju, a istovremeno je Belizar s vojskom krenuo na Siciliju. Mundovim osvajanjem Dalmacije stvorili bi se preduvjeti za kontrolu nad Jadranom, a osvajanjem Sicilije pružila bi se mogućnost prelaska na italsko tlo. Mundo je vrlo brzo zauzeo Salonu, dok je Belizar osvojio Siciliju.

Da li zbog činjenice kako bi se gubitkom Dalmacije našli u izrazito nepovoljnoj strateškoj situaciji ili zato što su smatrali Munda glavnim prijetnjom, Ostrogoti šalju vojsku u Dalmaciju krajem 535. i početkom 536. godine. U bitci kod Salone pobjeda je otišla na stranu istočnorimске vojske, no Mundo je izgubio život. Justinijan na to šalje Konstancijana prema

Saloni. Ostrogotski zapovjednik Grippa dobiva izvještaje o pretjeranoj snazi istočnorimske vojske te se odlučuje na povlačenje prema Ravenni.

Zbog pasivnosti u ratu Teodat je svrgnut u studenom 536. godine, a za novog ostrogotskog kralja izabran je Vitigis. Situacija koju je zatekao nije bila nimalo jednostavna. Konstancijan je zauzeo Dalmaciju, dok je Belizar nakon zauzimanja Napulja stupao prema Rimu. Stoga je Vitigis s ostrogotskom vojskom ušao u Rim. Nakon toga se okrenuo prema Dalmaciji kamo je početkom 537. godine poslao vojsku, koja je stavila Salonu pod opsadu i s mora i s kopna, no Ostrogoti nisu uspjeli osvojiti grad.

Belizar je osvojio Rim i izdržao godinu dana dugu opsadu grada 537.-538. godine. Godine 540. zauzeo je Ravennu i zarobio Vitigisa, no to nije dovelo do kraja rata s Ostrogotima. Štoviše, situacija se vrlo brzo okrenula u ostrogotsku korist. Totila je preuzeo vlast nad Ostrogotima 541. godine i nizom vojnih pohoda povratio pod ostrogotsku vlast velik dio Apeninskog poluotoka. Na ruku su mu išli i brojni problemi koji su pogodili Istočno Carstvo. Tijekom 30-ih godina 6. stoljeća javilo se pogoršanje klimatskih uvjeta što je izazivalo česte gladi. Još pogubniji učinak imala je epidemija kuge koja se počela širiti Carstvom iz Egipta 541. godine. Ako tome pridodamo i činjenicu kako je Carstvo ponovo bilo u sukobu s Perzijom, te je fokus bio usmjeren na to bojište, ne iznenađuju Totilini uspjesi.

Ratna sreća cijelo je naredno desetljeće mijenjala stranu te je Justinijan uvidio kako samo sakupljanjem velike vojne sile i zadavanjem odlučnog udarca Ostrogotima može okončati rat. Kao što je odigrala svoju ulogu na početku rata s Ostrogotima, tako je Salona imala ulogu i na završetku rata. Upravo je iz Salone 552. godine Narzes poveo vojsku koja će nanijeti Ostrogotima dva odlučujuća poraza. U bitci kod Busta Gallorum iste godine, ne samo da je ostrogotska vojska bila poražena, već je i Totila izgubio svoj život. Narzes je potom krenuo prema Rimu, osvojio ga te konačno porazio Ostrogote pod novim kraljem Tejom u bitci kod Mons Lactarius, u blizini Vezuva, na prijelazu iz 552. u 553. godinu.

Materijalni ostaci na prostoru provincije Dalmacije iz razdoblja vladavine Ostrogotskog Kraljevstva, a potom i Istočnog Rimskog Carstva, koliko nam je poznato, nisu posebice brojni. Ipak, među arheološkim nalazima svojom brojnošću i značajem odskaku sarkofazi bračko-salonitanskog tipa, čiju važnost dodatno potencira činjenica kako predstavljaju jedini poznati proizvod od trajnog materijala koji se izvezio iz kasnoantičke Dalmacije. U ovoj disertaciji bit će obuhvaćeni svi dosada poznati sarkofazi ili ulomci sarkofaga ovog tipa sa obaju obala Jadrana. Kako veliki dio ovih spomenika nije pohranjen u muzejima od prvih se radnih početaka izrade ove disertacije pokušalo locirati i kataloški

obraditi upravo takve spomenike. Nastojalo se sabrati svu literaturu u kojoj su sarkofazi ovog tipa spomenuti i u što većoj mjeri poštivati interdisciplinarnost i multidisciplinarnost, kako bi se proučavana pitanja sagledala iz što više kutova i postigla što cjelovitija slika o sarkofazima bračko-salonitanskog tipa.

Bračko-salonitanski tip sarkofaga je, kao vezanu skupinu, u svojim radovima prvi uočio Željko Rapanić, upozorivši na nekoliko sarkofaga za koje je držao kako zasigurno pripadaju produkciji jedne radionice. Grupu je prvi definirao Igor Fisković u nizu radova u kojima je istraživao tipologiju, topografiju, stil, arhitektonski kontekst i kontinuitet radioničkih tradicija ove skupine sarkofaga. Sličan je pristup imao i Nenad Cambi koji se posebno bavio pitanjima tipologije, prostorne difuzije i kronoloških odrednica skupine, ponudivši i vlastitu tipologiju. U novije vrijeme je Ivan Basić temeljem nalaza iz Raba i Trevisa ponudio preciznije kronološko određenje bračko-salonitanske grupe sarkofaga. Od inozemnih istraživača najviše su im pozornosti posvetili Guntram Koch te autori repertorija ranokršćanskih sarkofaga koji su ih kataloški obrađivali u sklopu općih pregleda ove vrste nadgrobnih spomenika.

Bračko-salonitanski tip sarkofaga odavno je definiran u stručnoj literaturi. Posrijedi su jednostavno oblikovani sarkofazi izrađeni od bračkog kamena. Jedine ukrase na njima predstavljaju simbolički prikazi posred sanduka (različite varijante križa), koji se sporadično javljaju i na poklopcima. Tipska svojstva, ikonografske varijante i topografija ovih sarkofaga određeni su u ranijim radovima, ali njihov kompletan korpus nikad nije izrađen, dok im broj neprestano raste. Uz to, ova skupina sarkofaga nije do sada znanstveno obrađena kao jedinstvena cjelina što je zapravo bio i glavni motiv za pisanje disertacije. U disertaciji će ovaj tip sarkofaga prvi put biti monografski obrađen, pri čemu će se definirati korpus, sistematizirati tipologija, publicirati novi primjerci, precizirati kronologija radionice te kontekstualizirati njezin umjetnički doprinos i kulturna važnost u transjadranskoj razmjeni.

U zasebnom katalogu donijet će se korpus svih sarkofaga sa standardnim opisima, analizom i datacijom te opširnim bibliografskim bilješkama, uz popratni ilustrativni materijal. Katalog će po prvi put na jednom mjestu sakupiti sve grobne spomenike ovoga tipa te time stvoriti podlogu za daljnja istraživanja.

Disertacija će se temeljiti na objavljenim i neobjavljenim sarkofazima, sačuvanima u cijelosti ili fragmentarno, njihovoj izravnoj autopsiji i analizi. Analizirat će se njihovo prvotno stanje, porijeklo i mehanizmi oblikovanja sarkofaga te cirkulacija istih unutar akvatorija

jadranskog bazena. Razmatrat će se problemi poput tipologije sanduka i poklopca sarkofaga te tipologije, ikonografije i stila likovne komponente. Tipološka raščlamba uključivat će sastavne elemente sarkofagâ poput sanduka, poklopca, reljefne dekoracije, grobnoga inventara i sl., i to iz aspekta njihove forme, materijala, sadržaja i međusobnog odnosa te posljedičnog smještanja u stilsko-kronološke okvire i u sustav razvoja skulpture u regiji. Pokušat će se dati ikonografska i ikonološka analiza sarkofaga s ikoničkim prikazima, potom kontekstualizacija, odnosno pokušaj interpretativne (re)valorizacije uloge ove skupine sarkofaga u kasnoantičkom razdoblju na suprotnim obalama Jadrana. U konačnici, u tipologiji, stilu te ikonografskom repertoaru sarkofaga moći će se uočiti korelacija sa suvremenim im makroregionalnim umjetničkim strujanjima u kontekstu tzv. Justinijanove renesanse.

Ciljevi istraživanja mogu se sažeti u nekoliko točaka:

- a) definiranje cjelokupnog korpusa bračko-salonitanskih ranokršćanskih sarkofaga (s kataloškom obradom);
- b) sistematizacija tipologije;
- c) provjera dosadašnjih i eventualna uspostava novih tipoloških razreda i podtipova;
- d) objavljivanje novih primjeraka;
- e) preciziranje kronologije temeljem arheološkog konteksta unutar kojeg su sarkofazi nađeni, inventara nađenog u sarkofazima, povijesnih podataka ili drugih postupaka;
- f) smještanje produkcije u stilski kontekst temeljem ikonografskih, tipoloških i izvedbenih značajki;
- g) kontekstualizacija u suvremenu trgovačku i kulturnu razmjenu dviju jadranskih obala.

2. Pregled literature o sarkofazima bračko-salonitanskog tipa

Na području rimske provincije Dalmacije dosad je pronađeno više od dvije tisuće sarkofaga. Skroman udio u tom broju imaju sarkofazi bračko-salonitanskog tipa. Ti sarkofazi proizvedeni su u radionicama u Saloni i na Braču od kamena ubranog u bračkim kamenolomima. Te dvije geografske odrednice daju najprikladnije ime ovom tipu sarkofaga terminološki ga jasnije razlikujući od ostalih varijanti. Varijantu „solinski“, za koju se prvi opredijelio Igor Fisković, iako i sam smatra varijantu „salonitanski“ prikladnijom, treba odbaciti kao neadekvatnu uslijed kronološkog i topografskog nepodudaranja antičke Salone i ranosrednjovjekovnog Solina.¹ Varijanta „salonitanski“, za koju se prvi opredijelio Nenad Cambi, nije dovoljno precizna jer postoji pet različitih oblika sanduka iz doba serijske proizvodnje sarkofaga u Saloni, a samo posljednji od njih, jednostavni sanduk bez tabule na postolju ukrašen križem, odgovara bračko-salonitanskom tipu sarkofaga.² Varijanta „sarkofazi ukrašeni križem u središtu sanduka“ nije adekvatna jer postoje i drugi tipovi sarkofaga ukrašeni na isti način.

Postoji nekoliko karakteristika po kojima su sarkofazi bračko-salonitanskog tipa prepoznatljivi. Ti anepigrafski sarkofazi su izrađeni od kvalitetnog bračkog vapnenca te vrlo jednostavno oblikovani i ukrašeni. Po sredini prednje strane sanduka nalazi se uvijek jedini ukras ovog tipa sarkofaga – veliki reljefni križ isklesan u nekoliko varijanti. Ostale strane sanduka su neukrašene. Sanduci su sličnih dimenzija – visina im varira od 0.49 do 0.79 metara, dužina od 2 do 2.46 i širina od 0.48 do 0.87 metara, no ipak manjih dimenzija od ostalih suvremenih sarkofaga. Lako je primijetiti kako su tipologija, ikonografija i rasprostranjenost sarkofaga prilično dobro istraženi i relativno jasno definirani. Ono što pak stvara problem istraživačima jest kronologija, budući da se pojedini primjerci datiraju u rasponu od kraja 5. do početka 7. stoljeća, te neprepoznavanje pripadnosti pojedinih sarkofaga ovom tipu, što je posebno izraženo kada govorimo o fragmentima sarkofaga.³

Literatura o ovoj temi nije posebice opširna, iako su se prvi sarkofazi počeli nalaziti još početkom 20. stoljeća. Radovi Željka Rapanića, koji je prvi prepoznao ovaj tip sarkofaga kao zaseban, Igora Fiskovića, Nenada Cambija, Mirje Jarak i Ivana Basića doprinijeli su sustavnijem proučavanju bračko-salonitanskog tipa sarkofaga. Tijekom posljednjih desetak godina povećao se broj radova o ovoj temi što je važno jer broj novootkrivenih primjeraka

¹ BASIĆ 2015: 17, bilj. 20.

² CAMBI 2010a: 86.

³ BASIĆ 2015: 9.

kontinuirano raste. Ipak, treba naglasiti kako je vrlo malen broj radova posvećen isključivo ovom tipu sarkofaga. Stoga je trebalo obratiti pažnju i na brojne kraće ekskurse i digresije u kojima se obrađuju sarkofazi unutar radova šire tematike.

Prvi od istraživača koji je došao u doticaj sa sarkofazima bračko-salonitanskog tipa bio je Frane Bulić u drugoj polovici 19. stoljeća. Nalazi sarkofaga spomenutog tipa ostali su ipak tek usputne crtice u njegovim izvještajima. U bilješkama s istraživanja u Slanom 1901. godine spomenut je sarkofag ukrašen križem s dugim krakovima u obliku križeva iz 5. i 6. stoljeća.⁴ U bilješkama s istraživanja iz Vranjica 1902. godine nalaze se dva sarkofaga ukrašena „malteškim križem“.⁵ Nešto slično nalazi se i u bilješkama za 1903. godinu, kada je u Trogiru nađen dio sarkofaga ukrašen križem u obliku malteškog križa. Bulić spominje kako se takav ukras javlja na bazilikama u Saloni tijekom 5. i 6. stoljeća.⁶ U izvještajima vezanim za istraživanja 1904. godine u Sikulima, točnije vezanima za Sv. Martu u Bijaćima, Bulić je pisao za nađene ulomke sarkofaga, pogrešno ih smatrajući dijelovima pluteja, kako su ukrašeni reljefnim križem unutar kruga.⁷ Godine 1906. prilikom obavljanja radova u polju u Lovrečini na Braču nađen je sarkofag ukrašen križem jednakih krakova.⁸ U izvještaju vezanom za kaštel Rušinac u Kaštel Lukšiću iz 1912. godine spominje se sarkofag ukrašen kršćanskom ikonografijom te ističe kako su slično ukrašeni sarkofazi nađeni na Marusincu.⁹ U izvještaju o Šolti iz 1920. godine stoji kako u crkvi sv. Jele u Donjem Selu postoji sarkofag ukrašen križem koji služi kao oltarna menza.¹⁰

Zauzimanjem Frane Bulića pokrenute su publikacije *Forschungen in Salona* i *Recherches à Salone*. U drugom svesku *Forschungen in Salona* temeljem Bulićevih materijala obrađeno je ranokršćansko groblje na Manastirinama. Na lokalitetu su pronađena i dva sarkofaga ukrašena jedino reljefnim križem. Za njih su navedena mjesta na kojima se nalaze, te je donesena fotografija jednog.¹¹

⁴ BULIĆ 1901: 90-92.

⁵ BULIĆ 1914: 180-182.

⁶ BULIĆ 1904a: 23.

⁷ BULIĆ 1904b: 63-64.

⁸ BULIĆ 1909: 38.

⁹ BULIĆ 1912: 40, 41.

¹⁰ BULIĆ 1920: 115.

¹¹ EGGER 1926: 35.

Godine 1922. i 1923. Ejnar Dyggve, kao član danske arheološke komisije, uz arhitekte Johannesena Brøndsteda i Frederika Weilbacha, istraživao je ceterijalnu baziliku petorice mučenika u Kapljuču. Među nalazima je bilo i šesnaest sarkofaga, od kojih četiri pripadaju bračko-salonitanskom tipu. U knjizi u kojoj su objavljeni rezultati istraživanja doneseni su kratki opisi dvaju sarkofaga, njihove fotografije te skica ukrasa.¹²

Pišući svoje studije o Ravenni, Hans Dütschke se osvrnuo i na sarkofage bračko-salonitanske skupine koji su nađeni u tom gradu u blizini crkve S. Francesco. Radi se o četiri sarkofaga ukrašena križem koji se danas nalaze u vrtovima uokolo crkve. Za sarkofage je dan kratak opis te su im donesene mjere.¹³

U razdoblju između 1914. i 1916. godine provedeni su na bazilici S. Agata Maggiore u Ravenni, kao i uokolo nje, opsežniji građevinski radovi. U okviru tih radova provedena su i arheološka istraživanja koja je vodio Giuseppe Gerola. Unutar tih istraživanja posebno se ističu istraživanja kvadriportika bazilike unutar kojeg su nađeni brojni sarkofazi, uključujući i četiri sarkofaga bračko-salonitanskog tipa. Sarkofazi su ukratko opisani, prikazan je njihov položaj na tlocrtu bazilike, presjeci u vertikalnoj stratigrafiji, a jedan je i nacrtan. Važno je za naglasiti kako je ovo jedan od rijetkih lokaliteta koji može pomoći u razrješavanju problema datacije ovog tipa sarkofaga, budući da atrij, u kojem su nađeni sarkofazi i koji je odličan primjer grobne funkcije takvih prostora, nije istovremen bazilici. Nema sigurnih pokazatelja da je atrij mlađi od 560-ih godina te je i sam autor sklon pretpostavci kako je crkva prethodila groblju, a ne obrnuto.¹⁴ O navedenom će biti više riječi dalje u tekstu disertacije.

Nakon Bulića trebalo je proći četrdesetak godina dok hrvatska arheološka i povijesnoumjetnička literatura nije ponovno posvetila pažnju sarkofazima bračko-salonitanskog tipa. Mirko Cević pišući o kršćanskim spomenicima u Saloni opisao je dva sarkofaga s Manastirina ukrašena reljefnim križem po sredini prednje strane sanduka.¹⁵

Iako opširan, prilog Ante Dračevca o crkvi Gospe od Lužina u blizini Stona, usputno govori o arheološkim istraživanjima provedenima na obližnjem lokalitetu Gorica. Tamo je u stratigrafskom kontekstu crkve sv. Mandaljene nađen jedan od sarkofaga spomenutog tipa te

¹² BRØNDSTED 1928: 134, 135.

¹³ DÜTSCHKE 1909: 57, 58.

¹⁴ GEROLA 1934: 110-114, 119-121.

¹⁵ CECIĆ 1963: 161. Valja ipak istaknuti kako je Cevićovo djelo, objavljeno u inozemstvu na talijanskom jeziku, kompilacijskog karaktera i nema izvornu znanstvenu vrijednost.

ga Dračevac pravilno dovodi u vezu s još jednim sarkofagom ove grupe nađenim u Slanom – o kojem je već pisao Bulić. Oba sarkofaga Dračevac svrstava u tzv. ravensku grupu u koju spadaju sarkofazi proizvedeni od druge polovice 5. do 7. stoljeća ukrašeni jednim simbolom – križem, jaganjcem, paunom ili kantarosom.¹⁶ Iako je autorova kategorizacija bila pogrešna, prvi put je bilo primijećeno postojanje zatvorene skupine sarkofaga ukrašenih križem.

U svom radu o ranokršćanskim reljefima iz Dalmacije, Ivanka Nikolajević spomenula je i sarkofage ukrašene križem, kojih je većina nađena u Dalmaciji, ali koji su također bili i izvoženi. Ti križevi su ili grčki, oblikovani od dvije ili tri trake, ili latinski s proširenim krakovima i s diskom na sjecištu krakova. Uz to je spomenula i neke primjerke s križem koji je uokviren vijencem. Zbog sličnosti ukrasa na sarkofazima, ali i zbog sličnosti takvih ukrasa s onima na istovremenom crkvenom namještaju, Nikolajević smatra kako su postojali putujući klesari koji su izrađivali proizvode u radionicama Salone ili su pak u procesu izrade bili korišteni isti klesarski priručnici – grafički predlošci. Sarkofage, ali i ostali crkveni namještaj ukrašen križevima, Nikolajević je datirala u sredinu i drugu polovicu 6. stoljeća.¹⁷

Članak Ante Šonje o ranokršćanskoj bazilici u Novalji na otoku Pagu donosi opis dvaju sarkofaga ukrašenih križem sa spomenutog lokaliteta te daje prijedlog datacije – sarkofag s ukrasom *crux coronata* (križ upisan u krug) na temelju stilskih karakteristika može se datirati u 5. stoljeće.¹⁸ Iako je autorova datacija bila pogrešna, prvi put se pokušalo pobliže datirati sarkofage spomenutog tipa. Ovaj rad Šonje je nadopunio 1981. godine tvrdnjom kako su spomenuti sarkofazi dio zatvorene grupe koja potječe s istočne obale Jadrana, rađeni od vapnenca koji je ubran na otoku Braču i koji je pogodan za klesanje te se prema stilu mogu datirati u 5. i 6. stoljeće. Uz to je pokušao protumačiti i ikonografske osobine paških primjeraka.¹⁹

Tijekom 1970. i 1971. godine provedena su arheološka istraživanja katedrale Sv. Nikole u Traniju. U kripti katedrale pronađen je sarkofag ukrašen križem, naknadno reutiliziran kao grobnica. Taj sarkofag temelj je rada Mariarosarie Salvatore. Uz detaljan opis

¹⁶ DRAČEVAC 1966: 173.

¹⁷ NIKOLAJEVIĆ 1968: 18-22, 24-26. Korištenje priručnika – grafičkih predložaka je bila uobičajena praksa kada govorimo o proizvodnji sarkofaga u Rimskom Carstvu. Brojni sarkofazi sadrže motive poput Lova na kalidonskog vepra koji su svaki put izvedeni na isti (ili gotovo identičan) način. Takvi sarkofazi su najbolji pokazatelj za ono što je očito bila široko rasprostranjena praksa među klesarima: oslanjanje na tzv. knjige uzoraka. To su bile knjige s crtežima popularnih kompozicija, na koje su se kipari mogli osloniti.

¹⁸ ŠONJE 1969: 699, 704.

¹⁹ ŠONJE 1981: 12.

i fotografije uspoređuje se sarkofag sa sličnim primjercima nađenima u Apuliji i Ravenni, ali i Dalmaciji. Članak završava pitanjem je li sarkofag proizvod lokalnih apulskih radionica. Ako je suditi po rezultatima početnih petrografskih analiza onda bi odgovor bio potvrđan. No, nije zabilježeno postojanje neke lokalne radionice. Stoga autorica veže ovaj sarkofag za područje Salone gdje je nađeno najviše primjeraka ovakvih sarkofaga.²⁰

Željko Rapanić prvi se sustavnije bavio sarkofazima bračko-salonitanskog tipa. Svoje prve konstatacije o brojnim ranosrednjovjekovnim sarkofazima ukrašenima jedino križem na prednjoj strani sanduka,²¹ Rapanić je proširio prepoznavši tip jednostavno izrađenih i jednostavno ukrašenih sarkofaga koji se pojavljuju na prostoru oko nekadašnje Salone. Ti sarkofazi, kojih je dotad bilo evidentirano dvadesetak, ukrašeni su jednostavnim križem proširenih krakova te se ponekad nalaze unutar koncentričnih krugova.²² Ovo je bio prvi pokušaj tipološkog i topografskog određivanja sarkofaga. Rapanić je i imenovao sarkofage nazvavši ih salonitanskim tipom. Dodatno ih je tipološki i topografski odredio pišući kako uklesani križ, ukras izrađen pod utjecajem orijentalnih radionica, na prednjoj strani sanduka dolazi u tri oblika. Za sarkofage piše kako su rasprostranjeni u široj regiji Salone, od Šibenika do Makarske te je prvi pravilno zaključio kako bi se primjerci spomenutog tipa nađeni u Ravenni trebali smatrati importom.²³ Sintezu spoznaja Rapanić donosi u knjizi *Predromaničko doba u Dalmaciji*. Tu je detaljnije obrađen navedeni tip sarkofaga u kontekstu kontinuiteta lokalnih klesarskih radionica uz iznošenje zajedničkih tipoloških karakteristika. Prikazana je prostorna disperzija sarkofaga, istaknuta činjenica kako su izvozni proizvod te predložena datacija u drugu polovicu 6. stoljeća.²⁴

Iako istraživački fokus Igora Fiskovića nikada nije bio isključivo na razdoblju kasne antike, upravo se njega može smatrati najzaslužnijim za jasno tipološko, prostorno i kronološko definiranje bračko-salonitanskog tipa sarkofaga. Pišući o prapovijesti i antici Pelješca Fisković je opisao sarkofag nađen u blizini crkve Sv. Mandaljene kod Stona ukrašen

²⁰ SALVATORE 1979: 319-321, 328.

²¹ RAPANIĆ 1971: 294, 295.

²² RAPANIĆ 1976: 325, 332, bilj. 18.

²³ RAPANIĆ 1982: 234-235, 238, 243-244 i bilj. 41, 245. Autor je na istom mjestu objavio i dva sarkofaga ovog tipa iz periptera splitske katedrale (251, br. 4-5 i Tab. II/1-2).

²⁴ RAPANIĆ 1987: 80, 81, 102, 113, 114. Usp. o autorovoj ulozi u ocrtavanju bračko-salonitanskog tipa sarkofaga: BASIĆ 2015: 17 i bilj. 20 te komentar: BASIĆ 2022: 47 i bilj. 48.

reljefom križa. Po njemu, sarkofag je produkt kamenarskih radionica koje su djelovale oko Solina.²⁵ Slično iznosi pišući o ranokršćanskim spomenicima oko Narone opisavši sarkofag koji se danas čuva u Slanom. Taj sarkofag pripada solinskim kasnoantičkim sarkofazima.²⁶ Ivan Basić sasvim opravdano ukazuje na neprikladnost imena „solinski“ te Fiskovićevoj varijanti „solinski“ pretpostavlja inačicu „salonitanski“ – iako je i sam Fisković smatrao prikladnijim izraz „salonitanski“²⁷ dosljedno je u radovima koristio izraz „solinski“ – čime se ovaj tip sarkofaga jasnije terminološki definira.²⁸ Temeljna saznanja o ovoj tipskoj skupini sarkofaga proizlaze, međutim, ponajviše iz Fiskovićeve doktorske disertacije *Uloga ranokršćanskih sjedišta u prostornom uređenju srednjodalmatinskih otoka* obranjene na Filozofskom fakultetu Sveučilišta u Zagrebu 1975. godine.

Objavivši dvije najvažnije cjeline dokorskog rada u obliku posebnih radova u periodici, Fisković potom sintetizira svoje spoznaje o sarkofazima bračko-salonitanskog tipa.²⁹ Uz bračke, donio je opis većine do tada nađenih primjeraka, i na istočnoj, i na zapadnoj obali Jadrana. Sarkofage je Fisković datirao u razdoblje od kraja 5. stoljeća do početka 7. stoljeća, navevši kako su proizvod domaćih radionica koje su bile smještene na otoku Braču. Jasno je argumentirao kako su ti sarkofazi bili izvoženi duž obala Jadrana, ali i u njegovu unutrašnjost. Pokušao je dati i odgovor na pitanje tko je upravljao radionicama koje su proizvodile te sarkofage. Pišući o tipologiji Fisković je razlikovao više grupa, razrađujući ih ovisno o njihovim morfološkim obilježjima. Ne računajući najstariju grupu, u koju bi spadali sarkofazi koji još uvijek nisu ukrašeni onim tipičnim reljefnim križem proširenih krakova – ovu bismo grupu mogli uvjetno smatrati razvojnom – autor razlikuje tri glavna tipa. U prvu grupu spadaju oni sarkofazi ukrašeni grčkim križem unutar kruga (*crux coronata*, kasno 5. ili rano 6. stoljeće). U drugu grupu spadaju oni sarkofazi koji su po sredini prednje strane sanduka ukrašeni latinskim križem s diskom na sjecištu krakova (*crux capitata*, zrelo 6. stoljeće, u kontekstu Justinijanove rekonkviste). Trećoj, posljednjoj grupi pripadali bi sarkofazi s plošnim križevima s naglašeno proširenim trokutastim svršetcima krakova, bez

²⁵ FSKOVIĆ 1976: 72.

²⁶ FSKOVIĆ 1980: 243.

²⁷ FSKOVIĆ 1996: 119.

²⁸ BASIĆ 2015: 17.

²⁹ FSKOVIĆ 1981: 128-134. Važno je naglasiti kako ovaj rad predstavlja prvi sintetski rad o sarkofazima bračko-salonitanskog tipa. Drugi rad je FSKOVIĆ 1982 u čijem je žarištu ranokršćanska crkvena arhitektura otoka Brača i Šolte, ali koji s godinu dana ranijim radom čini cjelinu, pošto proučavane crkve u arheološkom te funkcionalnom (prostornom, liturgijskom i sepulkralnom) smislu predstavljaju kontekst sarkofazima pronalazenima unutar ili oko njih.

kružnih elemenata oko križa ili na njemu (kasno 6. stoljeće). Važno je naglasiti kako je u spomenutu tipologiju Fisković uključio i sarkofage nađene na zapadnoj obali Jadrana.

Svoje tvrdnje kasnije je Fisković nadopunio novonađenim primjercima, a ovom grupom sarkofaga se bavio i u kontekstu simboličkog ugrađivanja ranokršćanske kamene plastike sa znakom križa u svetišta srednjovjekovnih crkava – predromaničkih, romaničkih te onih još starijih obnovljenih u tim razdobljima – poput svojevrsnih „pseudorelikvija”.³⁰ Uz to, iako tehničko-umjetnički besprijeckorno izvedeni, sarkofazi bračko-salonitanskog tipa predstavljaju tek reducirani odraz umjetničkih trendova Konstantinopola.³¹

Nenad Cambi je u svom doktorskom radu *Sarkofazi na istočnoj jadranskoj obali (III–VII st. n. e.)* po prvi put, iako dosta skromno, pisao o skupini sarkofaga koji su ukrašeni križem u središtu sanduka. Ne prepoznavši ih kao zaseban tip Cambi je opisao inačice križa, kao centralnog ukrasa, koje se pojavljuju na sarkofazima. Datirao je takve sarkofage u sredinu 6. stoljeća.³² U radu o reutilizaciji rimskih sarkofaga u Dalmaciji Cambi navodi i tip sarkofaga koji nisu promijenili svoj izvorni izgled. Među njima se ističu ranokršćanski sarkofazi s križem popularni u Saloni i okolici, no koji su nađeni i na zapadnoj obali Jadrana jer su bili važan izvozni proizvod.³³

Sustavno se baveći temama klasične i ranokršćanske arheologije Cambi je o ovom tipu sarkofaga pisao još nekoliko puta. Najvažniji među njegovim radovima je onaj o sarkofazima ukrašenima križem u središtu sanduka. U njemu su evidentirani svi dotad pronađeni sarkofazi te im je određena tipološka pripadnost. Cambi je zasnovao svoju tipologiju na naglašavanju varijanti u prikazu križa koji je, kao izraz *manifestatio fidei*, postavljen na središnje mjesto. Cambijevih šest tipova sarkofaga rezultat su razlikovanja inačica prikaza osnovnog motiva križa, različitosti u izvedbi okvira – ukoliko isti postoji – u koji je križ umetnut te postojanje dodatnih motiva uz križ. Unutar ovih šest tipova postoje i varijante tipova koje su određene položajem križa na prednjoj strani sarkofaga te odnosom križa i horizontalne letve baze sarkofaga. Cambi ovaj tip sarkofaga datira u 6. stoljeće prikazavši arheološki kontekst u kojem su nađeni neki primjerci ovog tipa.³⁴ U knjizi o sarkofazima lokalne produkcije u rimskoj Dalmaciji Cambi je razlikovao pet različitih oblika sanduka iz doba serijske

³⁰ FISKOVIĆ 1999: 237, 241, 243, 244, 247.

³¹ FISKOVIĆ 1996: 120-125.

³² CAMBI 1975: 527, 586.

³³ CAMBI 1984: 82, 84.

³⁴ CAMBI 2002: 47-56.

proizvodnje salonitanskih kamenarskih radionica. Među njima su i jednostavni sanduci bez tabule – s postoljem ili bez njega – koji su mogli biti ukrašeni križem. Takvi sarkofazi pojavili su se prema Cambijevu mišljenju oko 500. godine, a njihova produkcija je trajala do oko 600. godine.³⁵

Ranokršćanska, bizantska i ranosrednjovjekovna skulptura u Ravenni katalogizirana je 1960-ih godina u višesveščanom istoimenom *Corpusu* pod uredničkim vodstvom Giuseppea Bovinija. U drugom svesku, koji se bavi sarkofazima, katalogizirano je osam sarkofaga ukrašenih križem na prednjoj strani sanduka. Uz mjesto na kojem se sarkofag danas nalazi, za svaki primjerak donesene su i mjere te je dan opis. Ono što stvara problem su navodi kako su spomenuti sarkofazi izrađeni od različitih vrsta mramora što ne odgovara činjeničnom stanju jer su sarkofazi izrađeni od vapnenca. Uz to sarkofazi nisu bili prepoznati kao dio šire grupe te se ne uspoređuju sa sličnim primjercima nađenima na zapadnoj ili istočnoj obali Jadrana. Treba spomenuti kako se i u prvom svesku *Corpusa* navode tri ulomka sarkofaga ukrašena križem, no pogrešno su identificirani kao ulomci pluteja izrađeni od kamena ili grčkog mramora, što naravno ne odgovara činjeničnom stanju. Većina od jedanaest primjeraka datirana je u sredinu ili kraj 6. stoljeća, dok je par primjeraka datirano u 7. stoljeće.³⁶

Raffaella Farioli Campanati, jedna od autorica ravenkog korpusa, objavila je desetak godina kasnije članak koji nadopunjuje *Corpus* II. U njemu je donijela ukupno 8 – bilo cijelih, bilo ulomaka – sarkofaga ukrašenim križem na prednjoj strani sanduka koji su nađeni na području Ravenne. Svaki sarkofag je opisan uz priloženu fotografiju. Donesena je usporedba tih sarkofaga sa sličnim primjercima nađenima na zapadnoj i na istočnoj obali Jadrana. Farioli smatra kako su sarkofazi dio jedne zatvorene grupe koju karakterizira križ, kao jedini ukrasni element koji se javlja u nekoliko oblika, vapnenac od kojeg su izrađeni, oblik i skromne dimenzije sanduka te profilacija baze sanduka. Pokušavajući datirati sarkofage autorica poseže za Gerolinim izvještajima s istraživanja S. Agate te daje okvirnu dataciju od kraja 5. do druge polovice 6. stoljeća. *Terminus post quem non* jest zatvaranje istarskih i dalmatinskih kamenoloma uslijed slavenske invazije krajem 6. i početkom 7. stoljeća. Na pitanje odakle ovi

³⁵ CAMBI 2010a: 70, 71, 86. Za razliku od ostalih istraživača bračko-salonitanske skupine sarkofaga, Cambi – kao i ranije Fisković – sintetizirali su spoznaje i o njihovim poklopcima, preliminarno uočavajući pravilnosti njihova oblikovanja te podastirući tipološku podjelu. Više o tome u poglavlju ovoga rada posvećenom tipologiji.

³⁶ VALENTI ZUCCHINI I BUCCI 1968: 53-56; ANGIOLINI MARTINELLI 1968: 55, 59, 60, 62.

sarkofazi potječu autorica ne nudi definitivni odgovor – mogu potjecati s istočne obale Jadrana, ali i iz okolice Ravenne.³⁷

U radu o ranokršćanskim sarkofazima u Apuliji Benedetta Braccio je pisala o tri različite grupe sarkofaga. Jedna od tih grupa su i sarkofazi napravljeni od vapnenca ukrašeni simbolom križa koji se datiraju u 6. i početak 7. stoljeća. Radi se o tri sarkofaga za koje su doneseni mjesto i okolnosti nalaza, dimenzije i materijal od kojih su načinjeni, detaljan opis i fotografije. Još je značajnije od toga što autorica donosi usporedbe ovih sarkofaga s onima nađenima na Braču i Saloni. Iako prenosi Rapaničeve zaključke o ovim sarkofazima, ipak drži mogućim kako su sarkofazi proizvedeni negdje lokalno. Štoviše, autorica smatra kako prisutnost križa na nalazima pronađenim na različitim područjima poput Ravenne, Apulije i Dalmacije nije iznenađujuća i rezultat je kontinuirane interakcije između tih područja.³⁸

Njemački arheološki institut pokrenuo je 1967. godine serijsku publikaciju *Repertorium der christlich-antiken Sarkophage* koja topografski dokumentira ranokršćanske sarkofage na temelju lokacija na kojima su trenutačno pohranjeni. Drugi tom *Repertoriuma* donosi sarkofage iz Italije, Istre i Dalmacije grupirane prema vremenskoj i tipološkoj povezanosti, a među njima se nalazi i četrdeset i sedam primjerka bračko-salonitanskog tipa s obje obale Jadrana. Za svaki sarkofag, osim opisa, dat je i komentar o tehničkim, kronološkim, ikonografskim i tipološkim odrednicama, dok su za dvadeset i dva primjerka donesene i fotografije. U uvodnom tekstu Jutta Dresken-Weiland se uglavnom oslanja na Fiskovićeve zaključke o ovom tipu sarkofaga. Navodi kako im je centar proizvodnje bila Salona, kako su sarkofazi bili izvoženi na zapadnu obalu Jadrana te kako im je produkcija trajala do početka 7. stoljeća i slavenskih provala na ovo područje. Zbog višestrukih oblika križeva koji ukrašavaju prednje strane sarkofaga, ali i zbog njihove povezanosti s inačicama križeva na namještaju južne, križne bazilike u Saloni autorica, doduše pogrešno, stavlja početak proizvodnje u 5. stoljeće. Autorica razlikuje tri tipa križeva: križ 1 koji je latinski križ s proširenim krakovima, križ 2 koji je uokviren dvostrukim ili trostrukim koncentričnim krugom te križ 3 koji ima trokutasto proširene krajeve.³⁹

³⁷ FARIOLI 1977: 142-154.

³⁸ BRACCIO 1987: 68, 69, 72, 73, 75, 76, 78, 82-85.

³⁹ DRESKEN-WEILAND 1998a: 104.

U istovremeno objavljenom radu o zapadnorimskoj plastici s kraja 5. i početka 6. stoljeća Dresken-Weiland piše i o sarkofazima bračko-salonitanskog tipa nađenima na obje obale Jadrana. Ti sarkofazi ukrašeni samo križem bili su proizvedeni u radionici na otoku Braču te izvoženi na zapadnu obalu Jadrana, ponajviše Ravennu. Navodi se postojanje sukcesivnog razvoja – evolucije – oblika križa te opisuju razlike među pojedinim tipovima.⁴⁰

Mirja Jarak se u nekoliko svojih radova bavila sarkofazima bračko-salonitanskog tipa. Pišući o ranokršćanskoj i ranosrednjovjekovnoj skulpturi na otoku Rabu, Jarak je donijela opise dvaju sarkofaga nađenih na otoku. Smatra ih produktom salonitanskih (bračkih) radionica uklopivši ih u Fiskovićeve tipologiju. Također je prenijela njegovo datiranje sarkofaga spomenutog tipa. Uz to, pokazala je kako je motiv križa na sarkofazima mogao utjecati na produkciju lokalnih rapskih klesarskih radionica.⁴¹ O dva navedena sarkofaga Jarak je iznova pisala u radu s Nenadom Cambijem. Za sarkofage je navela kako se sigurno mogu datirati u 6. stoljeće, no otvorila je pitanje njihove uže datacije istaknuvši problem nedostatka pojedinačnih nalaza u sarkofazima koji bi se mogli uže datirati.⁴² O rapskim primjercima Jarak je pisala i u knjizi *Studije o kasnoantičkoj i ranosrednjovjekovnoj skulpturi s otoka Raba*. Pripisala ih je standardnoj salonitanskoj produkciji i okvirno datirala u 6.

⁴⁰ DRESKEN-WEILAND 1998b: 292-295.

⁴¹ JARAK 2010: 85-87.

⁴² JARAK I CAMBI 2016: 310-312. U prvom dijelu toga rada iznesene su detaljnije kritike na račun Basićevih zaključaka o preciznijem datiranju ovog tipa sarkofaga temeljem enkolpijâ iz Barbata i Trevisa, ističući četiri primjedbe: prvo, da bi „za prihvaćanje eventualne uže datacije salonitanskih sarkofaga s križem na pročelnoj strani bila potrebna opsežna i dobro argumentirana rasprava”; drugo, „da je uobičajeno mišljenje o duljoj produkciji tih sarkofaga vrlo prihvatljivo s obzirom na veliki broj poznatih salonitanskih sarkofaga i različite inačice u ukrašavanju”; treće, „znajući za datiranje rada drugih velikih kasnoantičkih radionica sarkofaga – primjerice ravenatske, konstantinopolske ili jugozapadnogalijske – u razdoblju duljem od jednog stoljeća, a da pritom produkcija nije bila veća od salonitanske, teško je vjerovati da je salonitanska radionica sarkofaga s križem na pročelnoj strani djelovala tek od sredine 6. stoljeća”, te, na koncu: „čak i kada pojedinačni nalazi unutar sarkofaga mogu biti usko datirani, oni ne moraju nužno datirati i izradu samih sarkofaga” (JARAK I CAMBI 2016: 311). Jedan od razloga ovim primjedbama nalazi se svakako u činjenici što autori nisu bili upoznati s nastavkom Basićevih istraživanja, točnije s radom koji je objavljen početkom 2016. godine (upravo u vrijeme redakcijskog zaključenja sveska *Vjesnika za arheologiju i historiju dalmatinsku* u kojem je objavljen članak M. Jarak i N. Cambija). U spomenutom novijem prilogu iznesene su nove, dodatne potvrde u prilog zaključku o užoj i kasnijoj dataciji bračko-salonitanskih sarkofaga. Na ostale navedene primjedbe osvrst će biti dan u ovoj disertaciji unutar poglavlja o elementima kronološke stratifikacije bračko-salonitanskog tipa sarkofaga.

stoljeće. Ono što je važnije jest traženje analogija rapskim primjercima na istočnoj obali Jadrana te naglašavanje činjenice kako i kod podudarnih primjeraka postoje sitne razlike koje su rezultat slobodne interpretacije predloška sa strane pojedinih majstora.⁴³

Kao posljednjeg među istraživačima koji je na sintetski način pisao o sarkofazima bračko-salonitanskog tipa treba navesti Ivana Basića. Pišući o ranokršćanskom sarkofagu iz Trevisa, kojeg je prvi prepoznao i objavio kao dio bračko-salonitanskog tipa, Basić je pokušao dati preciznije odgovore o dataciji ovog tipa sarkofaga. Evidentiravši veliki broj dotad nađenih primjeraka na obje jadranske obale donio je opće tipološke, ikonografske i stilske odrednice ustvrdivši kako sve veći broj nađenih primjeraka nije pratilo i njihovo sustavnije proučavanje. Basić je argumentirao tvrdnje o nepostojanju pravilne sukcesije različitih tipova križa u vremenskom slijedu, suprotstavivši se tako mišljenjima Fiskovića i Cambija. Odbacio je i razdoblje ostrogotske vladavine na Jadranu kao povijesni okvir za proizvodnju i izvoz tog tipa. Temeljem komparacije građe na arhitektonskoj plastici i crkvenim instalacijama, za početnu je točku uzeo Justinijanovu rekonkvistu. Ikonografske inačice križeva u salonitanskim crkvama nastale za biskupovanja Honorija II. (527.-544.) i Petra (554.-562.) u Saloni predstavljaju donju vremensku granicu, dok je kolaps istočnorimske vlasti u Dalmaciji početkom 7. stoljeća bio razlog prestanku proizvodnje ovog tipa sarkofaga. Tvrdnje su dodatno osnažene navođenjem nalaza iz sarkofaga s intaktnim ukopima u Trevisu, Barbatu na Rabu i Splitu (*Ad basilicas pictas*). Među njima su najvažniji zlatni enkolpiji pronađeni u kontekstu treviškog i rapskog primjerka. Budući da se ti ranoistočnorimski nalazi mogu datirati neovisno o sarkofazima, oni predstavljaju kronološke repere proizvodnji ovog tipa sarkofaga i datirani su u sredinu 6. stoljeća.⁴⁴

O sarkofagu nađenom pokraj Cerignole pisao je Cosimo D'Angela. Uz detaljan izvještaj o okolnostima nalaza, mjerama i izgledu sarkofaga D'Angela je donio i usporedbe s ostalim sarkofazima ukrašenim križem nađenima u Apuliji. Članak završava pitanjem je li spomenuti sarkofag uvezen ili se pak radi o proizvodu lokalnih radionica. To ukazuje na širi problem neprepoznavanja pripadnosti pojedinih sarkofaga bračko-salonitanskom tipu.⁴⁵

⁴³ JARAK 2017: 73-79.

⁴⁴ BASIĆ 2015: 7, 9, 13-16. Za enkolpij iz Barbata v. BASIĆ 2012. Usp. također BASIĆ 2023.

⁴⁵ D'ANGELA 1984: 323-326. Isti autor je podosta kasnije objavio i koncizan rad o proizvodnji i trgovini sarkofazima bračko-salonitanskog tipa: D'ANGELA 2008: 539-551.

Pišući o ranokršćanskoj topografiji na području između rijeka Krke i Cetine, Branka Migotti je u svom istoimenom magistarskom radu spomenula i sarkofage bračko-salonitanskog tipa evidentiravši tri ulomka i dva cijela sarkofaga ukrašena reljefnim križem.⁴⁶

Na lokalitetu *Ad basilicas pictas* u Splitu provedena su 1997. godine revizijsko-zaštitna istraživanja. Među nalazima su bila i tri sarkofaga nađena *in situ* od kojih je jedan bio ukrašen reljefnim latinskim križem. Provedena je osteološka analiza materijala nađenog unutar sarkofaga, no nažalost nisu provedene metode određivanja starosti pomoću izotopa ¹⁴C. Zbog poprilične devastacije terena nije se moglo donijeti pouzdanije zaključke o formiranju groblja u odnosu na arhitekturu.⁴⁷ S druge strane, inventar jednog od sarkofaga pružio je vrijedne pokazatelje za preciznije vremensko određenje ukopa (pojasna predica), o čemu će biti više riječi u poglavlju o elementima kronološke stratifikacije bračko-salonitanskih sarkofaga.

U radu o sarkofazima 5. i 6. stoljeća na istoku Rimskog Carstva, Guntram Koch je pisao i o grupi sarkofaga koji potječu s otoka Brača, kojih je većina nađena u Saloni, ali koji su bili izvoženi i na zapadnu obalu Jadrana, te koji su kao ukras imali križ po sredini prednje strane ukrasa. Ti su sarkofazi ponekad imali i ukrašen poklopac i ukrašene bočne strane sanduka. Datirao ih je od 5. do početka 7. stoljeća.⁴⁸ Ove konstatacije neznatno je proširio u obimnoj monografiji posvećenoj ranokršćanskim sarkofazima, do danas temeljnom referentnom djelu o toj vrsti grobnih spomenika.⁴⁹

Obrađujući ranokršćansku topografiju cresko-lošinjskog arhipelaga, Jasminka Ćus-Rukonić je pisala i o dva sarkofaga nađena pokraj zidina Osora ukrašena križem na prednjoj strani sanduka. Datirala ih je u 6. stoljeće i smatrala ih je pokazateljem živih trgovačkih veza Osora i Salone.⁵⁰

O sarkofazima bračko-salonitanskog tipa na zadarskom području pisao je Pavuša Vežić, smatrajući ih jednostavno oblikovanim i jednostavno ukrašenim produktima salonitanske klesarske radionice 5. i 6. stoljeća.⁵¹

⁴⁶ MIGOTTI 1990: 6, 33, 43-45.

⁴⁷ OREB, RISMONDO I TOPIĆ 1999: 53, 54.

⁴⁸ KOCH 1998: 451. Kada piše o sarkofazima koji su imali ukrašene bočne strane Koch se vjerojatno referira na primjerak nađen u Draču. Za taj isti primjerak pak navodi kako vjerojatno potječe iz 8. stoljeća. Iz tog razloga taj sarkofag nije dio kataloga ove disertacije.

⁴⁹ KOCH 2000: 551, 554.

⁵⁰ ĆUS-RUKONIĆ 1998: 215, 216.

⁵¹ VEŽIĆ 2005: 175-177; VEŽIĆ 2007: 137-138.

Pišući o kiparskoj baštini na prostoru Zadarske nadbiskupije, Nikola Jakšić i Emil Hilje su obradili četiri sarkofaga ovog tipa. Osim šturih opisa i navođenja mjesta nalaza autori su ukratko opisali ikonografiju sarkofaga te ih uključili u širu skupinu koja je rasprostranjena duž čitave istočne obale Jadrana.⁵²

U nekoliko arheoloških kampanja između 2002. i 2007. godine istražen je ranokršćanski kompleks na položaju Glavčine u Podvršju kod Zadra. Tamo je nađen i ranokršćanski sarkofag ukrašen reljefnim križem, no u nekoliko radova koje je o tom lokalitetu objavio njegov glavni istraživač Ante Uglešić nije mu posvećena veća pažnja uz upitan pokušaj određivanja mjesta na kojem je sarkofag izvorno stajao.⁵³

Ivan Matijević je pisao o sarkofazima bračko-salonitanskog tipa u radu koji obrađuje anepigrafske sarkofage koji se danas nalaze *in situ* u bazilici na Manastirinama. Šezdeset i osam takvih sarkofaga razvrstano je u četiri grupe, a jedna od njih su sarkofazi s prikazom križa na pročelju. Matijević je za tri takva sarkofaga naveo mjesto na kojem su smješteni, opis, pripadnost pojedinom tipu sukladno Cambijevoj klasifikaciji te ih je datirao u 6. stoljeće.⁵⁴

Na arheološku kartu otoka Paga Anamarija Kurilić je uvrstila i jednostavne ranokršćanske sarkofage ukrašene križem proizvedene u radionicama van otoka. Prema njenom mišljenju prisutnost tih kvalitetno izrađenih sarkofaga na Pagu pokazuje snažno razvijeno kršćanstvo i ekonomsku snagu kršćanske zajednice.⁵⁵

U korpus kasnoantičkih sarkofaga nađenih na području Liburnije Josipa Baraka Perica je uvrstila devet sarkofaga ukrašenih reljefnim križem na prednjoj strani sanduka, naglasivši kako ih je većina nađena van arheološkog konteksta s obzirom da su reutilizirani za različite poljoprivredne namjene.⁵⁶

O sarkofazima bračko-salonitanskog tipa pisali su i Hrvoje Gračanin i Nebojša Kartalija u radu o gospodarstvu Zapadnog Ilirika između 4. i 6. stoljeća. Napominju kako su radionice koje su proizvodile sarkofage zauzimale posebno mjesto u gospodarstvu Dalmacije, s obzirom da su sarkofazi postali visokokvalitetan traženi izvozni proizvod.⁵⁷

⁵² HILJE I JAKŠIĆ 2008: 15, 16.

⁵³ UGLEŠIĆ 2009: 140, 142.

⁵⁴ MATIJEVIĆ 2011: 91, 93, 95, 96, 100.

⁵⁵ OŠTARIĆ I KURILIĆ 2013: 219, 250.

⁵⁶ BARAKA PERICA 2014: 401, 403, 406, 407.

⁵⁷ GRAČANIN I KARTALIJA 2018: 362, 365, 366.

Utvrđujući odnos sarkofaga reklausa Jurja nađenog u Zadru prema kasnoantičkim sarkofazima, Jakov Vučić se osvrnuo i na salonitanski tip sarkofaga s križem na prednjoj strani sanduka i istaknutom bazom, evidentiravši primjerke na širem području Zadra. Iako se primarni ukop u Jurjevu sarkofagu datira u drugu polovicu 6. stoljeća, sam se sarkofag zbog mnogobrojnih razlika izdvaja iz skupine poznatih kasnoantičkih sarkofaga.⁵⁸

Među ranokršćanskom skulpturom nađenom u bazilici sv. Ivana Krstitelja (sv. Marte) u Bijaćima, Ana Mišković je evidentirala i šest primjeraka sarkofaga ukrašenih motivom latinskog križa. Detaljno ih opisavši datirala ih je u Justinijanovo vrijeme, naglašavajući kako su vezani za Salonu te ih je i ona nazvala solinskim tipom sarkofaga. Prisutnost sarkofaga u Bijaćima oslikava lokalnu kršćansku zajednicu kao dobrostojeću skupinu. S ovim sarkofazima na širem zadarskom području se A. Mišković susrela i pri pisanju svoje doktorske disertacije 2012. godine. Ona je evidentirala sedam sarkofaga, za koje navodi kako su jednostavne izrade, sličnih dimenzija, ukrašeni križem te izrađeni u kamenolomima na otoku Braču ili Šolti.⁵⁹

Nikolina Maraković i Kristina Kos pisale su o kasnoantičkim kamenim relikvijarima s istočne obale Jadrana. Povukle su paralele između relikvijara sv. Anastazija iz splitske katedrale i sarkofaga bračko-salonitanskih radionica. Relikvijar ima visoko zaobljeni poklopac ukrašen na bočnim stranama dvama latinskim križevima s proširenim završecima krakova. Iako takvi križevi oštro, ukošeno trokutno klesani nisu uobičajeni na sarkofazima spomenutog tipa, tipičan su ukras arhitektonske plastike i liturgijskog namještaja 6. stoljeća na salonitanskom području.⁶⁰

Objavljeno je nekoliko zbornika koji se bave arheologijom otoka Brača, pa tako i sarkofazima bračko-salonitanskog tipa. Godine 1960. u jednom od njih Dasen Vrsalović je evidentirao postojanje više ranokršćanskih sarkofaga ukrašenih reljefno izvedenim ranokršćanskim križem.⁶¹ Problematici je slično pristupio i Hrvoje Gjurašin 2007. godine popisavši ranokršćanske sarkofage na Braču ukrašene reljefnim križevima.⁶²

Godine 1994., prilikom održavanja XIII. međunarodnog kongresa za starokršćansku arheologiju u Splitu i Poreču, objavljen je zbornik *Ranokršćanski spomenici otoka Brača*. U

⁵⁸ VUČIĆ 2018: 204-206, 211.

⁵⁹ MIŠKOVIĆ 2020: 419-422; MIŠKOVIĆ 2012: 198.

⁶⁰ MARAKOVIĆ I KOS 2020: 30, 31. Iznimka su dva sarkofaga ovog tipa, iz Bijaća i Ravenne (kat. jed. 45 i 77) koji imaju sporedne površine dekorirane ovakvim križevima; nije, međutim, sigurno da su ti manji križevi uklesani istodobno s onim centralnim.

⁶¹ VRSALOVIĆ 1960: 100, 102.

⁶² GJURAŠIN 2007: 76, 77.

poglavlju o Lovrečini, Jasna Jeličić-Radonić je kontekstualizirala sarkofage nađene na lokalitetu smatraju ih dijelom šire produkcije crkvenog namještaja izrađenog od bituminoznog vapnenca ubranog u Škripu. Tim proizvodima bile su opremljene mnoge ranokršćanske crkve širom provincije Dalmacije.⁶³ Donoseći topografiju pojedinačnih nalaza na Braču, Vanja Kovačić je evidentirala i primjerke ove grupe te ih topografski odredila uz prikaz okolnosti pronalaska.⁶⁴

Kao produkt hrvatsko-francuske suradnje na istraživanju Salone, nastao je niz od tri knjige koje predstavljaju katalog arhitekture i arhitektonske skulpture u Dalmaciji i Saloni. U prvom svesku, pogrešno prepoznate kao ulomci pluteja koji potječu iz Salone, katalogizirane su i tri prednje strane sarkofaga ukrašene križem.⁶⁵ U trećem svesku, kojem je tema kompleksni lokalitet-cemeterij Manastirine, katalogizirana su i tri sarkofaga ukrašena križem na prednjoj plohi nađena na tom lokalitetu. Za svaki od njih doneseno je mjesto nalaza i čuvanja, dimenzije i opis te fotografije. Uspoređeni su sa sličnim sarkofazima nađenima u okolini Salone te ih se pokušalo kontekstualizirati. Sarkofazi su dosta široko datirani – od 4. do 6. stoljeća.⁶⁶

U rad o ostacima ranokršćanske skulpture iz crkve sv. Marte u Bijaćima Pascale Chevalier je uvrstila i četiri sarkofaga bračkog ili salonitanskog tipa ukrašena križem. Za svaki primjerak – jedan u cijelosti sačuvan i nekoliko ulomaka prednje strane sarkofaga (prije pogrešno identificirani kao ulomci pluteja nađeni u Saloni) – dane su mjere i opis, a autorica ih datira u 5. i 6. stoljeće.⁶⁷

Godine 1959. izašao je prvi svezak *Corpus della scultura altomedievale* posvećen biskupiji Lucca. Cilj ovog izdavačkog projekta Centra za ranosrednjovjekovne studije u Spoletu bio je postupno katalogizirati sve ranosrednjovjekovne reljefe u Italiji. Svaki od pojedinih svezaka *Corpusa*, kojih je do danas izdano dvadeset i pet, obuhvaća teritorij pojedine talijanske biskupije i ranosrednjovjekovnu skulpturu koja se na njenom području može pronaći. U petnaestom svesku obrađene su biskupije središnje i sjeverne Apulije te je katalogizirano sedam sarkofaga ukrašenih križem na prednjoj strani sanduka načinjenih od

⁶³ JELIČIĆ-RADONIĆ 1994b: 37, 38.

⁶⁴ KOVAČIĆ 1994b: 91-97.

⁶⁵ METZGER I CHEVALIER 1994: 251, 252, 260.

⁶⁶ BONAČIĆ MANDINIĆ 2000: 263, 266; DUVAL, JEREMIĆ ET AL. 2000: 342, 343, 350-354.

⁶⁷ CHEVALIER 1999: 110-114, 132-133.

vapnenca ubranog u bračkim kamenolomima.⁶⁸ Za svaki primjerak donesene su mjere, mjesto nalaza, opis i fotografija. Primjerci su uspoređivani sa sličnim nađenim primjercima na obje obale Jadrana te su datirani u 6. stoljeće.⁶⁹

Urednica spomenutog, petnaestog sveska *Corpusa* bila je Gioia Bertelli. O sarkofazima ukrašenima križem pisala je i u ediciji *Puglia preromanica dal V secolo agli inizi dell'XI*. U njoj je donesen cjelovit prikaz arhitektonskog i umjetničkog naslijeđa Apulije u razdoblju od 5. do početka 11. stoljeća. Autorica tek evidentira tri takva sarkofaga pišući da pripadaju seriji sličnih sarkofaga vjerojatno uvezenih iz Dalmacije tijekom 6. stoljeća.⁷⁰

U svemu, dakle, iz pregleda dosadašnje pisane produkcije o sarkofazima bračko-salonitanskog tipa proizlazi svojevrsna asimetrija, kako u predmetu proučavanja, tako i u pristupu, jednako kao i u difuziji znanstvenih rezultata. Dočim je, s jedne strane, u literaturi pisanoj na hrvatskom jeziku ili od hrvatskih autora (na svjetskim jezicima) ova skupina sarkofaga bila početno definirana te uputila glavne smjernice njihova proučavanja, recepcija je s druge strane u inozemnoj (prije svega talijanskoj) literaturi ostala vrlo ograničenom, svodeći se na faktografsko evidentiranje tih i takvih sarkofaga u okviru kataloga rađenih po različitim kriterijima ili pak u širim pregledima spomeničkih cjelina i lokaliteta. Iako su talijanski istraživači uglavnom usvojili dalmatinsku (bračko-salonitansku) provenijenciju primjeraka registriranih u Italiji, jezična barijera ipak nije dopustila usvajanje svega ostalog što je u hrvatskoj literaturi rečeno o ovim sarkofazima te okolnostima njihove izrade. Nasuprot tome, druga posljedica takvog stanja u hrvatskoj literaturi jest vrlo neujednačeno praćenje novopronađenih primjeraka s Apeninskog poluotoka, koji u njoj nisu ni sustavno registrirani niti proučavani.

Manjak uzajamnog kontakta između znanstvenih rezultata dviju jadranskih obala osobito je uočljiv u činjenici što dio dalmatinskih primjeraka sarkofaga, pa čak ni onih italskih, nije našao mjesto u referentnim zbirkama objavljenima na prijelazu stoljeća (*Repertorium der christlich-antiken Sarkophage* Jutte Dresken-Weiland i *Frühchristliche Sarkophage* Guntrama Kocha).

⁶⁸ Za pojedine je primjerke jasno uočena dalmatinska (bračka) produkcija, kao i veza s ostalim italskim (ravenskim i apulskim) primjercima, usp. BERTELLI 2002: 85, 194-195, 214-216, 260, 358-359, 396, 397 (kat. jed. 80, 81, 82, 83, 84, 85, 86). Ipak, naglašeno je kako postoji i primjerak za koji su početne petrografske analize pokazale kako je načinjen od vapnenca ubranog u okolici Tranija. Usp. BERTELLI 2002: 194, 195.

⁶⁹ BERTELLI 2002: 85, 194, 195, 214-216, 260, 358, 359, 396, 397.

⁷⁰ BERTELLI 2004: 81, 240.

S metodološke točke gledišta, analize bračko-salonitanskog tipa sarkofaga provedene u domaćoj literaturi već su od ranih 1980-ih u svom pristupu znatno uznapredovale u odnosu na one inozemnih istraživača – prvenstveno talijanskih – posvećujući dužnu pažnju njihovoj kronologiji, topografiji, ikonografiji, stilu, kontekstu te modusima radioničke produkcije.

Ipak, kako je već navedeno, umnažanje novootkrivenih primjeraka i njihovo sustavno proučavanje već duže vremena stoje u raskoraku.

3. Tipologija sarkofaga bračko-salonitanskog tipa

3.1. Postojeće tipologije sarkofaga bračko-salonitanskog tipa

Nenad Cambi definira salonitanske sarkofage, u najširem smislu toga pojma, kao jednostavne sanduke s pokrovom u obliku krova na dvije vode izrađene od vapnenca ili mramora.⁷¹ Po Cambiju pet je različitih oblika sanduka koji su u Saloni bili serijski producirani. Sarkofazi bračko-salonitanskog tipa spadaju u grupu 5 – jednostavni sanduk s postoljem, no bez tabule.⁷² Jednako tako Cambi razlikuje i pet oblika sanduka obzirom na njihova postolja. Po toj podjeli sarkofazi bračko-salonitanskog tipa spadaju u grupu 3 – sanduci s niskim postoljem. Kod salonitanskih sarkofaga oblikovane su, profilirane i dovršene prednja strana i obje bočne strane, no valja naglasiti kako su bočne strane često ostale neobrađene ili su tek poravnate finim klesarskim alatima. Stražnja strana sarkofaga je samo grubo oblikovana.⁷³ Sarkofazi bračko-salonitanskog tipa uklapaju se u spomenuti opis. Ne uzimajući u obzir manje dječje sarkofage, sarkofazi salonitanske produkcije dužine su 1.8 do 2.3 m, širine 0.6 do 1.2 m i visine 0.6 do 1.1 m. Jedno od obilježja sarkofaga bračko-salonitanskog tipa su pak skromnije dimenzije sanduka: visina im varira od 0.49 do 0.79 metara (prosječna visina je 0.62 m), dužina od 2 do 2.46 metra (prosječna dužina je 2.17 m) i širina od 0.48 do 0.87 metara (prosječna širina je 0.71 m). Cambi na kraju razlikuje četiri oblika pokrova, a od njih se na sarkofazima bračko-salonitanskog tipa javljaju tri: poklopac s izgledom krova na dvije vode s polukružnim kutnim akroterijima, polucilindrični poklopac i ravna debela ploča.

Spomenuto je u prethodnom poglavlju kako su analize bračko-salonitanskog tipa sarkofaga bile usmjerene prema proučavanju njihove kronologije, rasprostranjenosti, ikonografije, stila, konteksta te modusima radioničke produkcije. Iako su mnogi proučavali te

⁷¹ CAMBI 2010a: 22-26. Budući da su sarkofazi bračko-salonitanskog tipa izrađeni od vapnenca držat ćemo se sistematizacije N. Cambija za sarkofage izrađene od vapnenca.

⁷² Prema I. Fiskoviću sarkofag se shvaća kao posljednje prebivalište na ovom svijetu prije prelaska u vječnost. Tome svjedoči njegov osnovni oblik – pri dnu imaju plitku bazu, neznatno stršeću poput letve s prednje i bočnih strana što po njemu naglašava tektoničku položenost kamenih sanduka na tlu kao iskonskom počelu čovjekova življenja. FISKOVIĆ 1996: 124, 125. Privlačnost kamena kao medija leži u njegovoj trajnosti: kameni spomenik izražava postojanost. Stoga nije iznenađenje što je rimska opsesija osobnom besmrtnošću dobila svoj fizički oblik u kamenu. RUSSELL 2011: 119.

⁷³ Sarkofazi proizvedeni na zapadu Rimskog Carstva bili su ukrašeni samo s tri strane, budući da su obično bili postavljeni uz zid ili u nišu unutar grobnice. Na istoku Carstva pak sve su strane sarkofaga bile ukrašene.

sarkofage i pisali o njima, u proučavanju tipologije tek je troje autora dalo značajniji doprinos: Igor Fisković, Jutta Dresken-Weiland i Nenad Cambi.

Pišući o tipologiji sarkofaga bračko-salonitanskog tipa Igor Fisković je razlikovao više grupa, razrađujući ih ovisno o njihovim morfološkim obilježjima. Morfološke razlike, odnosno pomake u oblikovanju križa Fisković je tumačio njihovim razvojnim stupnjevanjem, tj. kronološkim razlikama među (pod)skupinama. U najstariju grupu bi spadali sarkofazi s relativno velikim sandukom s blago istaknutim prednjim donjim rubom te visokim poklopcem nalik krovu s bočnim akroterijima. Ti sarkofazi još uvijek nisu ukrašeni onim tipičnim reljefnim križem proširenih krakova, već su ukrašeni urezanim Kristovim monogramom. Autor predlaže dataciju ove grupe u 5. stoljeće. Zbog svega navedenog ovu bismo grupu mogli uvjetno smatrati razvojnom grupom.

Ne računajući spomenutu najstariju grupu, Fisković razlikuje tri glavna tipa sarkofaga bračko-salonitanskog tipa. U prvu grupu spadaju oni sarkofazi ukrašeni grčkim križem s trokutasto rastvorenim završetcima krakova unutar dvostrukog ili trostrukog urezanog kruga (*crux coronata*, kasno 5. ili rano 6. stoljeće). U ovoj ikonografski homogenoj grupi mogu se razlikovati dva tipa križeva unutar kruga. Prvi tip je križ unutar slobodnostojećeg kruga, dok je drugi, češći tip, križ unutar kruga koji je sponom – u obliku vertikalne trake u plitkom reljefu – povezan s letvom kojom je na bazi obrubljena prednja strana sarkofaga. Autor naglašava kako je opisani motiv tipičan za simbolički jezik kršćanske umjetnosti i široko se koristio u kasnoantičkoj i bizantskoj skulpturi.

U drugu grupu prema Fiskoviću spadaju oni sarkofazi koji su po sredini prednje strane sanduka ukrašeni latinskim križem s diskom na sjecištu krakova (*crux capitata*, zrelo 6. stoljeće, u kontekstu Justinijanove rekonkviste). Na tri primjerka križ se nalazi ispod arkade, dok na ostalim primjercima letva, kojom je na bazi obrubljena prednja strana sanduka, prerasta u donji krak križa. Izvedba križa, jedinog ukrasa na sarkofazima, na primjercima ove grupe neznatno varira. Prevladavajući je tip križa s trokutasto rastvorenim završetcima krakova s diskom na sjecištu krakova – neki od primjeraka imaju snažno ispupčen krug u sâmom središtu kružnice, no postoji i nekoliko primjeraka s plitko urezanim križem, ali bez diska na sjecištu krakova. Sarkofazi koji pripadaju ovoj grupi imaju različita pokrivala. Za razliku od poklopca u obliku dvoslivnog krova s ugaonim akroterijima koji je karakterističan za sarkofage ostalih grupa, pokrivalo sarkofaga ove grupe je polucilindrični poklopac ili jednostavni ravni poklopac. Brojnost primjeraka ove grupe može se dovesti u vezu s iznova uspostavljenom istočnorimskom vlašću nad obje obale Jadrana po završetku sukoba s Istočnim Gotima 555. godine.

Trećoj, posljednjoj grupi koju izdvaja Fisković pripadali bi sarkofazi s plošnim križevima s naglašeno proširenim trokutastim svršetcima krakova, bez kružnih elemenata oko križa ili na njemu (kasno 6. stoljeće).⁷⁴

U uvodnom tekstu o sarkofazima u Dalmaciji i Istri u drugom tomu *Repertorium der christlich-antiken Sarkophage*, Jutta Dresken-Weiland ističe kako je Salona centar produkcije sarkofaga na istočnoj obali Jadrana. U Saloni su bili izrađivani različiti tipovi sarkofaga među kojima autorica razlikuje arhitektonske sarkofage, sarkofage s *tabula ansata* te sarkofage s križem. Križ kojim su ukrašeni sarkofazi po sredini prednje strane sanduka javlja se u tri oblika. Oblik križ 1 je latinski križ s proširenim krakovima, skoro uvijek s usječenim linijama unutar krakova. Linije počinju od sjecišta krakova križa i prate oblik krakova križa. Po sredini križa često stoji mali ukrasni kružni element. Križ može biti unutar glatkog, jednostavnog dvostruko urezanog kruga, no jednako tako može stajati izoliran po sredini prednje strane sanduka. U oblik križ 1 trebali bismo po J. Dresken-Weiland uključiti i varijantu križa s proširenim krakovima koji su poprimili gotovo trokutasti oblik. Oblik križ 2 može biti unutar dvostrukog ili trostrukog urezanog kruga koji je sponom povezan s letvom kojom je na bazi obrubljena prednja strana sarkofaga. Spona pritom izgleda kao prošireni krak križa. Oblik križ 3 je križ s trokutasto rastvorenim završetcima krakova kojem se na sjecištu krakova nalazi disk sa snažno ispupčenim krugom u sâmom središtu kružnice. To ispupčenje ponekad može nedostajati na primjercima koji nisu potpuno dovršeni.

Križevi 2 i 3 su u likovnom pogledu obogaćivanje križa 1, no to ne određuje i njihov vremenski slijed, iako jedan oblik pretpostavlja drugi.⁷⁵ Sličnu misao iznio je i Igor Fisković – ukazuju li stupnjevi plastičnog raščlanjivanja na etape stilskeg razvoja u vremenskom slijedu? Može li se između osnovnih tipova križa uspostaviti jasna vremenska razlika ili se možda različiti tipovi sarkofaga te križeva izrađuju i koriste u isto vrijeme?⁷⁶

⁷⁴ FISKOVIĆ 1981: 128-134; BASIĆ 2015: 13, 14.

⁷⁵ DRESKEN-WEILAND 1998a: 104, 105.

⁷⁶ FISKOVIĆ 1981: 113, bilj. 35; BASIĆ 2015: 14, 15.

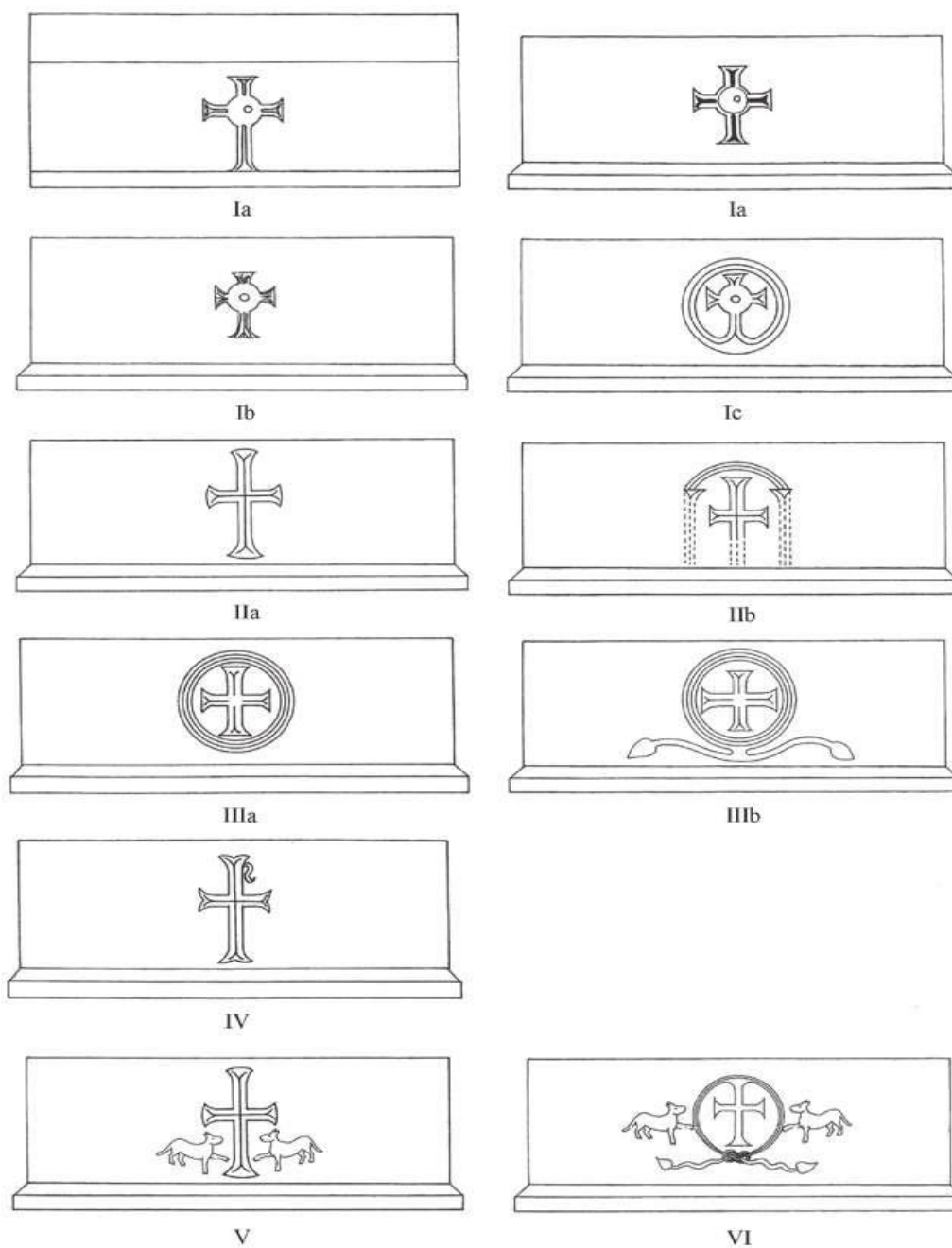

1. Tipologija bračko-salonitanskih sarkofaga prema N. Cambiju (prema CAMBI 2002a: 50).

Najdetaljniju tipologiju sarkofaga bračko-salonitanskog tipa iznio je Nenad Cambi zasnivajući je na naglašavanju varijanti u prikazu križa koji je, kao izraz *manifestatio fidei*, postavljen na središnje mjesto.⁷⁷ Šest tipova sarkofaga (sl. 1) rezultat su razlikovanja inačica

⁷⁷ U 4. stoljeću križ prolazi transformaciju od simbola sramote prema kršćanskom simbolu *par excellence*. Križ je bio prisutan posvuda: bio je prikazan na novcima, kućama, sarkofazima i oružju, ušiven na odjeću i tetoviran na tijelima. Za znak križa se smatralo da posjeduje iscjeliteljsku moć, pruža zaštitu od zla i sposoban je otjerati

prikaza osnovnog motiva križa, različitosti u izvedbi okvira (ukoliko isti postoji), u koji je križ umetnut te eventualnog postojanja dodatnih motiva uz križ. Unutar ovih šest tipova postoje i varijante tipova koje su određene položajem križa na prednjoj strani sarkofaga te odnosom križa i horizontalne letve baze sarkofaga.⁷⁸

Cambi je sarkofage ukrašene latinskim križem s diskom na sjecištu krakova (*crux capitata*) svrstao u svoj tip I, razlikujući podvarijante Ia, Ib i Ic. Podvarijanta Ia uključuje reljefne križeve trokutasto rastvorenih završetaka krakova, čije su osi naglašene oštro usječnim linijama koje prate njihov oblik šireći se u završnim trokutima u obliku slova Y. Po sredini križa isklesan je disk sa snažno ispupčenim krugom u sâmom središtu kružnice. U ovoj podvarijanti ili donji krak križa izlazi iz letve, kojom je na bazi obrubljena prednja strana sarkofaga, ili je križ slobodno pozicioniran po sredini prednje strane sanduka.

Podvarijanta Ib uključuje reljefne križeve trokutasto rastvorenih završetaka krakova koji su slobodno pozicionirani po sredini prednje strane sanduka. Krakovi križa su ispunjeni koncentričnim trokutima u gustom nizu tvoreći dekorativni element koji podsjeća na riblji rep. Jednako kao i kod podvarijante Ia po sredini križa isklesan je disk sa snažno ispupčenim krugom u sâmom središtu kružnice. Vezano za dvije spomenute podvarijante autor naglašava kako postoje pojedini sarkofazi koji su korišteni prije no što su bili u potpunosti dovršeni. Neki od njih imaju usječene ukrase samo u okomitim krakovima, dok neki od njih imaju tek isklesane neraščlanjene krakove. Stoga je takve primjerke teško pripisati ijednoj od spomenutih podvarijanti.

Samo jedan primjerak, ulomak iz Smrčevika na Braču, spada u podvarijantu Ic. Reljefni križ je latinskog tipa, trokutasto rastvorenih završetaka krakova s urezanim obrubima. Donji krak križa izlazi iz dvostrukog kruga koji uokviruje križ te unutar trokutasto rastvorenog završetka ima ucrtan još jedan trokut. Na sjecištu krakova isklesan je disk sa snažno ispupčenim krugom u sâmom središtu kružnice. Autor ističe kako je ova podvarijanta kombinacija podvarijanti Ia i IIIa, kombinacija tipova *crux capitata* i *crux coronata*. Ivan Basić sasvim opravdano ukazuje na problematičnost atribuiranja ovog primjerka navedenoj podvarijanti, jer je njegovo pripisivanje ijednom od navedenih tipova proizvoljno i temeljeno na naglašavanju tipa križa na štetu tipa okvira ili obrnuto. Ovaj primjerak ipak je važan jer bi mogao upućivati na razvojni stupanj od ranijih prema novijim rješenjima tj. od *crux coronata*

demonske sile. DRIJVERS 2016: 237. Ipak, kada govorimo o znaku križa na sarkofazima, taj temeljni vjerski simbol kršćanstva treba promatrati kao simbol Krista i njegova uskrsnuća.

⁷⁸ Usp. BASIĆ 2015: 14, 15; CAMBI 2023: 51-55.

prema *crux capitata*. No uz to možda može ponuditi odgovor na Fiskovićevo pitanje – postoje li etape stilskog razvoja u jasnom vremenskom slijedu? Svjedoči li ovaj primjerak o istovremenosti kombiniranja ikonografskih inačica koje su se prije pripisivale odvojenim i sukcesivnim etapama?⁷⁹

Cambijev tip II uključuje sarkofage ukrašene latinskim križem. Podvarijanta IIa uključuje sarkofage ukrašene reljefnim, vidno vertikalno izduženim križem trokutasto rastvorenih završetaka krakova. Neki od primjeraka imaju osi krakova naglašene linijama koje prate njihov oblik, šireći se u završnim trokutima u obliku slova Y. Na sjecištu krakova križa se ne nalazi disk – što zapravo predstavlja glavni razlikovni element u odnosu na sarkofage tipa I – te u većini slučajeva letva, kojom je na bazi obrubljena prednja strana sarkofaga, prerasta u donji krak križa. Autor navodi kako postoje primjerci sarkofaga koji se atribuiraju ovom tipu, a koji su ostali nedovršeni. Glavni argumenti za to su nedostatak obrade površine križa finim klesarskim alatima, nepostojanje dekorativnih detalja te podudaranje plohe križa s plohom podnožja sarkofaga. No, Ivan Basić opravdano postavlja pitanje jesu li jednostavni pločasti neukrašeni križevi trokutastih krakova trebali biti dorađivani urezivanjem linija u osi krakova?

Podvarijanta IIb ima tek jednu razliku u odnosu na IIa, a to je da je križ uokviren dvoprutom arkadom koja stoji na dvama stupovima s trokutastim završecima. Krakovi križa trokutasto se proširuju i pri rubu kraka ukrašeni su rašljastim urezom. Samo jedan primjerak pripada ovoj podvarijanti – ulomci sarkofaga koji su bili uzidani u crkvicu sv. Tudora u Glogoviku kod Nerežišća na Braču.

Cambi je sarkofage ukrašene grčkim križem (*crux graeca*) svrstao u svoj tip III, razlikujući podvarijante IIIa i IIIb. Podvarijanta IIIa uključuje sarkofage ukrašene reljefom istokračnog križa trokutasto rastvorenih završetaka krakova. Osi krakova naglašene su linijama koje prate njihov oblik, šireći se u završnim trokutima u obliku slova Y. Te urezane linije u nekim slučajevima ne prolaze sjecištem križa, već je tu zadržana malena kvadratična praznina (tzv. oko), dok se u nekim slučajevima te linije spajaju u sjecištu krakova križa. Križevi se mogu nalaziti unutar dvostrukih ili trostrukih koncentričnih krugova, koji su u većini slučajeva bez spoja s letvom kojom je na bazi obrubljena prednja strana sanduka.

Jedina razlika između podvarijanti IIIa i IIIb jesu dvije trake koje završavaju listolikim ukrasom (hedere), a koje izlaze na obje strane, pritom presijecajući koncentrične krugove kojima je križ obrubljen, iz donjeg kraka križa.

⁷⁹ Usp. BASIĆ 2015: 15.

Tek jedan sarkofag, koji se danas čuva u lapidariju franjevačkog samostana u Slanom, pripada Cambijevu tipu IV. Izgledom taj tip ne odudara previše od podvarijante IIa. Reljefni, vidno vertikalno izduženi križ, koji slobodno stoji po sredini prednje strane sanduka, latinskog je tipa s trokutasto rastvorenim završetcima krakova. Osi krakova naglašene su oštro usječenim linijama koje prate njihov oblik, šireći se u završnim trokutima u obliku slova Y. Ono što je razlikovni element prema križevima tipa IIa je ukras u obliku vitice koja je priklesana pri vrhu gornjeg kraka križa. Taj ukras zapravo je varijanta Kristova monograma, odnosno pojednostavljen Konstantinov monogram – kombinacija simbola križa i grčkog slova ρ .

Tip V također izgledom ne odudara previše od podvarijante IIa. Po sredini prednje strane sanduka, bez ikakve spone s letvom kojom je na bazi obrubljena prednja strana sarkofaga, proteže se reljef jednostavnog, latinskog križa trokutasto rastvorenih završetaka krakova. Osi krakova naglašene su linijama koje prate njihov oblik, šireći se u završnim trokutima u obliku slova Y. Ono što razlikuje ovaj tip od podvarijante IIa nalazi se ispod horizontalnih krakova križa. Tamo su, sa svake strane po jedan, prilično nevješto isklesani, jaganjci koji su prednjim dijelom tijela okrenuti prema križu. Samo su dva primjerka koji pripadaju ovom tipu – jedan iz Kali na Ugljanu, a drugi iz Škripa na Braču.

I sarkofag tipa VI, jedini koji pripada ovom tipu i koji se čuva u Kaštel Lukšiću, ima na sebi isklesane jaganjce, no za razliku od tipa V, njegov križ je uokviren trostrukim koncentričnim krugom. Sa svake strane kruga nalazi se po jedna ovca koje ispruženom prednjom nogom dodiruju kružnicu. Ispod donjeg kraka križa krug je ukrašen Salomonovim čvorom iz kojeg na obje strane izlaze dvije vijugave trake (hedere) koje završavaju listolikim ukrasom.⁸⁰

Očito je, dakle, da nema smisla pripisivati svaku od postojećih ikonografskih inačica zasebnom tipu ili podtipu, već i zato što je izvjesno da će se u doglednoj budućnosti ustanoviti nove inačice: osmišljavati za njih nove tipove i podtipove neproduktivno je i nepotrebno.⁸¹

⁸⁰ CAMBI 2002a: 47-56; BASIĆ 2015: 15.

⁸¹ Tako na primjeru iz Drida (kat. jed. 51) CAMBI 2008: 67-69 uočava da je na sjecištu krakova križa plitki krug, ali jednakih dimenzija kao krakovi križa, što bi bila posebna, nova inačica. Nadalje, sarkofag iz Ravenne pored crkve S. Francesco (kat. jed. 73) ima križ čije se haste na sjecištu ne spajaju pod pravim kutem, već uranjaju u kuteve dijagonalno rotiranog četverokuta, te se u literaturi taj unikum ubraja u prijelaznu inačicu koja najavljuje tzv. tip III (FARIOLI 1977: 151; DRESKEN WEILAND 1998a: 113, kat. br. 338). Usp. također FISKOVIĆ 1981: 126-127, koji sarkofag uspoređuje s onim iz protezisa ceterijalne bazilike na salonitanskom Kapljuču. CAMBI 2002a: 48, bilj. 11 ga smatra nedovršenim.

Potrebno je, nasuprot tome, diferencirati različite *dominantne značajke* u ikonografskim rješenjima, te na njima graditi tipologiju.

Prije no što iznesemo vlastitu tipologiju sarkofaga bračko-salonitanskog tipa, osvrnut ćemo se na one već opisane. Ukoliko bismo tražili zamjerku postojećim tipologijama, najlakše bismo istu našli za onu koju donosi N. Cambi. Iako je njegova tipologija, sa šest predloženih tipova, najdetaljnija, ona ipak ne uključuje sve varijante oblikovanja križa prisutne na sarkofazima. Najočitiiji primjeri za to su križevi uokvireni lučnom edikulom ili križevi unutar kruga koji je sa sponom povezan s letvom. Osim toga Cambijeve tipologiju možemo smatrati i suviše kompleksnom, te je lako zamjetna diferencijacija ukrasa po nekim formalnim kriterijima. Za navedeno je najzorniji primjer razlikovanje dviju podvarijanti tipa III koje se suštinski razlikuju tek po prisutnosti hedera, kao dodatnog motiva. Problem Cambijeve tipologije jesu i oni primjerci koje zapravo trebamo proizvoljno uvrstiti u pojedinu od predloženih grupa, ovisno o naglašavanju pojedinih kriterija poput prisutnosti (ili odsutnosti) dodatnih ukrasnih motiva. Za navedeno je najzorniji primjer sarkofag iz kaštel Rušince (Kaštel Lukšić). Iako on po Cambijevoj tipologiji spada u tip VI, možemo postaviti pitanje zašto taj primjerak nije pribrojen tipu IIIb.⁸²

Zamjerka tipologiji koju je donio I. Fisković jest tumačenje morfoloških razlika u oblikovanju križa na sarkofazima bračko-salonitanskog tipa njegovim razvojnim stupnjevanjem.⁸³ Možemo li uistinu tvrditi kako svaka od grupa sarkofaga, a on ih je razlikovao četiri, pripada vlastitom vremenskom razdoblju? Dokazuju li spomenuti primjeri iz Kaštel Lukšića i Smrčevika suprotno? Unutar Fiskovićeve tipologije nalazi se i „razvojna“ grupa iako je jasno da varijante križa koje se nalaze na sarkofazima te grupe nisu stilski koherentne i ne nalaze se na umjetničkoj razini varijanti križa izvedenih na sarkofazima ostalih grupa. Uz spomenu za Fiskovićeve tipologiju vrijedi ista zamjerka kao i za Cambijeve. Ona također ne uključuje sve varijante oblikovanja križa prisutne na sarkofazima što se može donekle opravdati činjenicom da sve one nisu bile poznate u vrijeme kada je Fisković pisao svoje radove. Previđeni su i iz tipologije izostavljeni oni križevi uokvireni krugovima iz kojih izlaze hedere te oni križevi pokraj kojih su antitetički postavljeni prikazi ovaca.

⁸² Slično piše i BASIĆ 2015: 15 donoseći primjer ulomka iz Smrčevika na Braču. Ovisno o naglašavanju tipa križa na štetu tipa okvira, ili obratno, možemo taj ulomak uvrstiti bilo u tip I, bilo u tip III.

⁸³ Usp. BASIĆ 2015: 13.

Po uzoru na Fiskovićeve nastala je i tipologija koju je izradila Jutta Dresken-Weiland. Glavne zamjerke ovoj tipologiji su simplificiranost vidljiva u nedovoljno detaljno opisanim pojedinim varijantama križa te izostanak atribuiranja svih pronađenih primjeraka pojedinoj varijanti ukrasa. To je i razumljivo obzirom na karakter edicije u kojoj je tipologija donesena. Uz to su iz tipologije izostavljeni sarkofazi ukrašeni križem unutar okvira koji nije krug – edikula ili luk – ili pak imaju kompozicijski okvir razrađen dodatnim vegetabilnim ili zoomorfnim motivima.

3.2. Prijedlog nove tipologije sarkofaga bračko-salonitanskog tipa

U ovom radu će biti predložena te obrazložena tipologija sarkofaga bračko-salonitanskog tipa koja uzima u obzir variranje osnovnih tipova križa kao središnjeg simboličkog motiva i jasnog *manifestatio fidei*, smještaj križa unutar različitih kompozicijskih okvira, povezanost križa s tim okvirom te povezanost okvira s letvom kojom je na bazi obrubljena prednja strana sarkofaga. Na temelju navedenih kriterija iznijet će se nova tipologija s četiri grupe:

a) grupa I – sarkofazi ukrašeni neomeđenim križem latinskog ili grčkog tipa; unutar ove grupe razlikovat će se dva tipa: tip A koji uključuje križeve neraščlanjena tijela i tip B koji uključuje križeve raščlanjena tijela;

b) grupa II – sarkofazi ukrašeni neomeđenim križem latinskog ili grčkog tipa koji na sjecištu krakova ima isklesan disk (*crux capitata*); unutar ove grupe razlikovat će se dva tipa: tip A koji uključuje križeve neraščlanjena tijela i tip B koji uključuje križeve raščlanjena tijela;

c) grupa III – sarkofazi ukrašeni križem unutar jednostrukih ili višestrukih krugova (*crux coronata*); unutar ove grupe razlikovat će se dva tipa: tip A koji uključuje slobodnostojeće križeve uokvirene jednostrukim ili višestrukim krugovima i tip B koji uključuje križeve kojima krak ili krakovi izvire iz kruga koji ih uokviruje, a koji je sponom vezan za letvu kojom je na bazi obrubljena prednja strana sarkofaga;

d) grupa IV – sarkofazi ukrašeni križem unutar lučne edikule ili ispod luka.

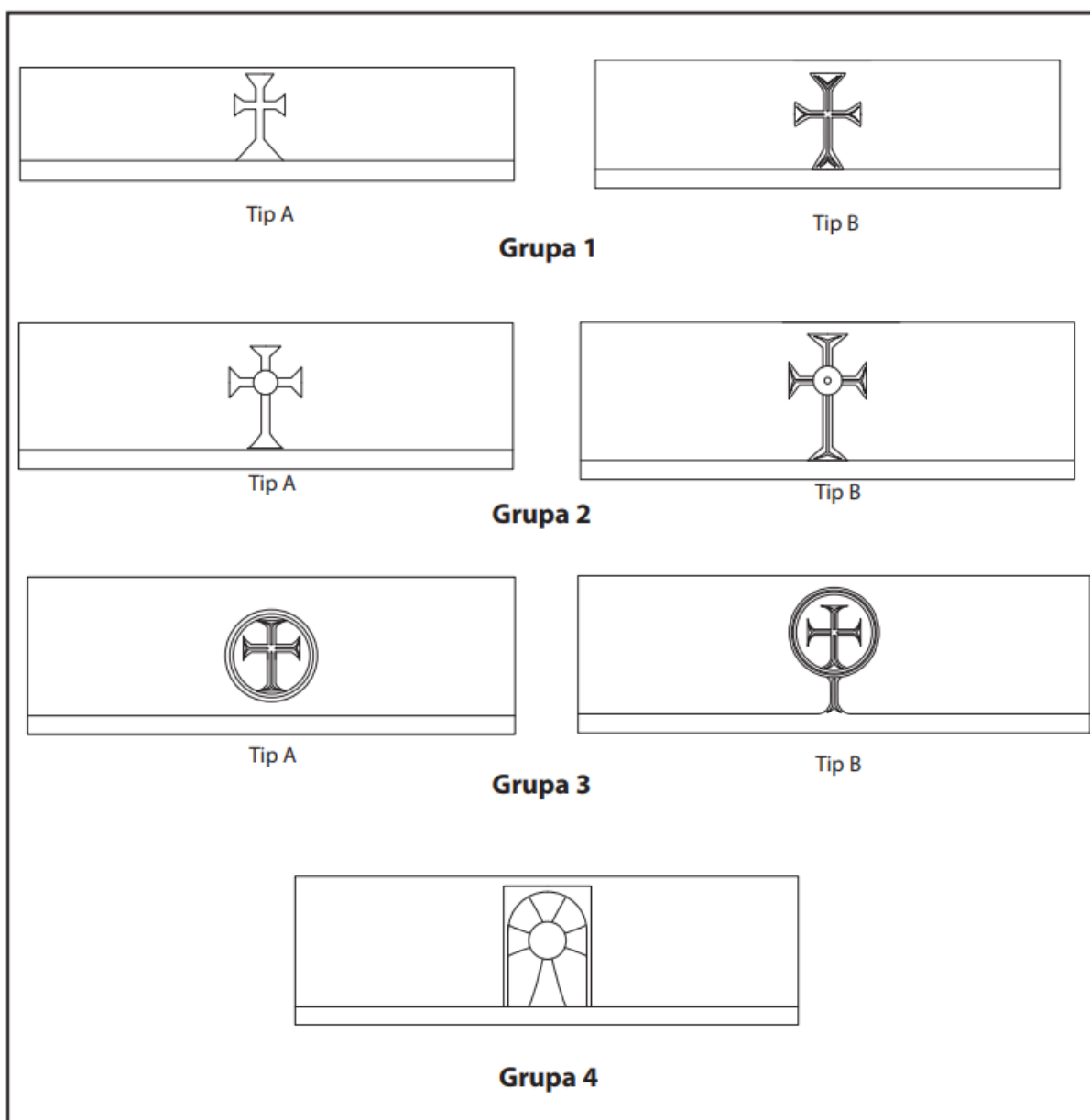

2. Nova tipologija sarkofaga bračko-salonitanskog tipa.

Grupu I čine sarkofazi ukrašeni neomeđenim križem latinskog ili grčkog tipa trokutasto rastvorenih završetaka krakova. Križ je izveden u dvije osnovne varijante. Tip A karakterizira križ neraščlanjena tijela i bez obogaćivanja dodatnim motivima. U tom slučaju njegov donji krak izlazi iz letve kojom je na bazi obrubljena prednja strana sarkofaga. Križevi su jednostavno izvedeni sa širokim i plošnim krakovima koji su naglašeno vertikalno izduženi i koji završavaju širokim trokutom.⁸⁴ U ovaj tip spadaju primjerci iz Troie (kat. jed. 80), Ravenne (kat. jed. 72), Salone (kat. jed. 33 i 40), Podvršja (kat. jed. 57) i Splita (kat. jed. 27)

⁸⁴ Tek se primjerak iz Tusculuma (kat. jed. 33) tu razlikuje jer su njegovi krakovi podjednake dužine.

te ulomci iz Glogovika (kat. jed. 12) i Povlja (kat. jed. 15) na otoku Braču. Postoje i dvije iznimke – primjerak iz Novalje (kat. jed. 59) kojem iz gornjeg kraka križa izlazi kružni disk te primjerak iz Zadra (kat. jed. 54) na kojem je križ slobodnostojeći.⁸⁵

Tip B karakterizira križ raščlanjena tijela. Osi krakova križa su naglašene oštro usječenim reljefnim linijama koje prate njihov oblik, šireći se u završnim trokutima u obliku slova Y. Urezi u završnim trokutima mogu biti jednostruki ili nešto rjeđe višestruki. Urezane linije ne prolaze sjecištem križa, već je tu zadržana malena kvadratična praznina. U ovaj tip spadaju primjerci iz Trevisa (kat. jed. 67), Salone (kat. jed. 35) i Osora (kat. jed. 65) te ulomak sarkofaga iz Bijaća (kat. jed. 29). Postoji i nekoliko primjerka ovog tipa koji su ukrašeni dodatnim vegetabilnim ili zoomorfnim motivima. Riječ je o sarkofagu iz Kalija (kat. jed. 53) na kojem se ispod horizontalnih krakova križa nalazi po jedan jaganjac prednjim dijelom tijela usmjeren prema križu te o ulomku iz Škripa (kat. jed. 7) na kojem je radiran donji krak latinskog križa kraj kojeg se s desne strane nalazi prikaz ovce. Uz njih na sarkofagu iz Slanog (kat. jed. 2) križ pri vrhu gornjeg kraka ima priklesan ukras u obliku vitice o kojem je gore već bilo riječi.

Teško bismo mogli donijeti konkretan zaključak o tipu pokrivala koji se nalazio na sarkofazima koji su dio grupe I. Mogli bismo reći kako su sarkofazi tipa B ove grupe mogli biti pokriveni dvostrešnim poklopcem koji na uglovima ima niske podužne akroterije. Naime, tri primjerka ovog tipa (kat. jed. 2, 35 i 67) imaju takve poklopce. Uz to imamo i jedan primjerak tipa A (kat. jed. 57) na kojem se nalazi obli, neukrašeni poklopac.⁸⁶ No, izneseni podaci ipak ne omogućavaju donošenje čvršćih zaključaka.

⁸⁵ Iako ŠONJE 1981: 12 navodi kako križ s kolutom na vrhu uspravnog kraka oponaša ikonografiju egipatskog ankha te da su tu simboliku koptskog egipatskog kulturnog kruga pustinjaci s Istoka donijeli na Jadran; vjerojatnija je mogućnost kako bi ukras na ovom križu mogao biti plod eksperimentiranja radionice između tipova IA i II. Taj primjerak iz Novalje specifičan je i po ukrasu na pokrivalu. Naime, njegov pločasti poklopac ima u plitkom reljefu isklesan veliki križ koji uzdužno prati ôs pokrivala. Križ je širokog nacрта, latinskog tipa, a krakovi mu završavaju u obliku polumjeseca, umjesto da su trokutasto rastvoreni.

⁸⁶ Taj poklopac vjerojatno izvorno nije pripadao tom sarkofagu, jer dimenzijama nadraستا sanduk. Osim toga većini sarkofaga tipa IA poklopac nije sačuvan.

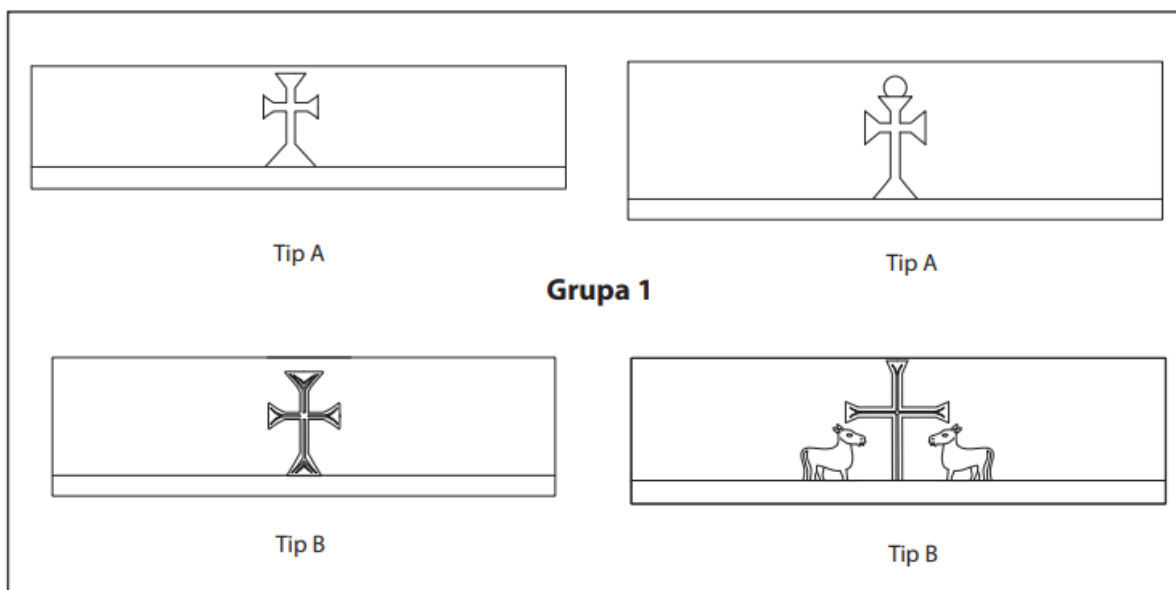

3. Tipovi A i B grupe 1 nove tipologije sarkofaga bračko-salonitanskog tipa.

I. Fisković je prvi naglasio kako postoje neki sarkofazi bračko-salonitanskog tipa koji su naizgled nedovršeni.⁸⁷ Spomenuli smo kako je i N. Cambi, razrađujući vlastitu tipologiju, smatrao neke primjerke našeg tipa IIA nedovršenima.⁸⁸ Među nedovršene primjerke Cambi ubraja sve one sarkofage i ulomke sarkofaga koji su u ovom radu svrstani u tip A grupe I te koji su trebali biti dovršeni urezivanjem jedne reljefne linije u tijelo križa.⁸⁹ Možemo se složiti s već spomenutom tvrdnjom I. Basića kako postoje naznake koje idu u prilog Cambijevu tumačenju. No, obzirom na broj nađenih primjeraka, a riječ je o njih deset, možemo li smatrati kako se radi o nedovršenim primjercima? Ti „nedovršeni“ primjerci stilski odudaraju od

⁸⁷ FISKOVIĆ 1981: 127.

⁸⁸ Prema Cambijevoj podjeli, među sarkofazima „tipa I“ nedovršenima su ostali, primjerice, sarkofag iz Lovrečine na Braču (sada u peripteru splitske katedrale), sarkofag uz baziliku na cemeteriju Kapljuč, sarkofag u salonitanskom Tuskulumu, sarkofag s lokaliteta *Ad basilicas pictas* u Splitu, više primjeraka iz Ravenne te jedan iz Cerignole. Nepotpunima su, također prema mišljenju N. Cambija, ostali brojni sarkofazi tipa IIA; naznake u prilog takvom tumačenju su finalna neobrađenost površine križa finim klesarskim alatima, odsustvo svakog dekorativnog detalja te gotovo potpuno podudaranje plohe križa s plohom podnožja sarkofaga. U takve slučajeve ubraja dva sarkofaga iz Salone (jedan na Manastirinama, drugi u Tuskulumu), zatim sarkofag iz Kamena pored Splita, dva primjerka sa otoka Brača (jedan od ulomaka iz Glogovika, ulomak sanduka iz Povlja), napokon ponovno dva sarkofaga s Apeninskog poluotoka: jedan iz vrta crkve San Vitale u Ravenni te sarkofag pohranjen u gradskom muzeju Troije u Apuliji. CAMBI 2002a: 48, bilj. 11 i 14.

⁸⁹ Iznimka je sarkofag iz Podvršja koji je nađen poslije objavljivanja Cambijeva rada.

„dovršenih“ primjeraka.⁹⁰ Naglašena izduženost vertikalnih krakova križa naustrb onih horizontalnih te naglašeno trokutasto prošireni završetci krakova križa razlikuju ih od onih „dovršenih“. Ako uz to uzmemo u obzir primjerak iz Novalje koji je dodatno obogaćen motivom kružnog diska koji izlazi iz gornjeg kraka križa, možemo zaključiti kako se ipak radi o gotovom proizvodu.

Grupu II čine sarkofazi ukrašeni neomeđenim križem latinskog ili grčkog tipa koji na sjecištu krakova imaju isklesan disk. Veličina diska varira – radijus je u rasponu od 0.1 do 0.2 m – te nisu svi jednako optički naglašeni. Križ je izveden u dvije osnovne varijante. Tip A karakterizira križ neraščlanjena tijela. U tom slučaju njegov donji krak izlazi iz letve kojom je na bazi obrubljena prednja strana sarkofaga. Križevi su jednostavno izvedeni sa širokim, bilo plošnim bilo zaobljenim, krakovima koji izlaze iz diska te koji završavaju širokim trokutom. Disk koji se nalazi na sjecištu krakova je uvijek glatke površine. U ovaj tip spadaju sarkofazi iz Salone (kat. jed. 32), Splita (kat. jed. 21 i 23), Zadra (kat. jed. 56), Ravenne (kat. jed. 73, 74 i 79) te Cerignole (kat. jed. 81).

Ipak postoje primjerci koji se neznatno razlikuju od ostalih primjeraka ovog tipa. Kod primjeraka iz Ravenne (kat. jed. 76) i Solina (kat. jed. 34) donji krak križa ne izlazi iz letve kojom je na bazi obrubljena prednja strana sarkofaga, već su križevi slobodnostojeći. Kod primjeraka iz Splita (kat. jed. 21), Ravenne (kat. jed. 75 i 77) i Grada (kat. jed. 66), iako donji krak križa izlazi iz letve te je križ neraščlanjena tijela, u samom središtu diska nalazi se snažno ispupčen krug.⁹¹ Taj ispupčeni krug je veličinom naročito naglašen na sarkofagu iz Grada. Važno je za naglasiti kako su kod primjeraka iz Ravenne (kat. jed. 76 i 77) horizontalni krakovi križa reducirani na trokute koji oštro izbijaju iz središnjeg diska te kako jedan primjerak ima snažno ispupčen krug u sâmom središtu kružnice, dok drugi nema.

⁹⁰ U klasifikaciji koja je predložena u ovom radu „nedovršeni“ primjerci čine tip A grupe I, dok bi „dovršeni“ primjerci činili tip B iste grupe.

⁹¹ Kod primjerka iz Splita ipak treba biti nešto suzdržaniji budući da je sanduk, a time i ukras na njemu, značajno oštećen prilikom kasnijih reutilizacija.

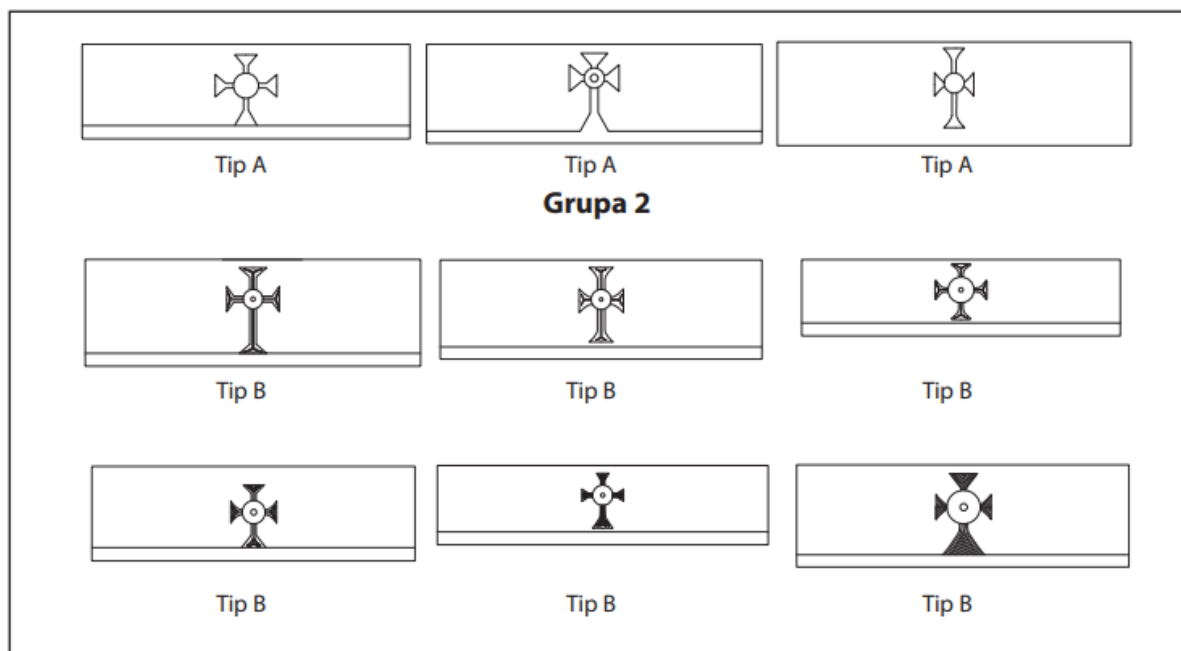

4. Tipovi A i B grupe 2 nove tipologije sarkofaga bračko-salonitanskog tipa.

Za neke od primjeraka koji bi spadali u tip A, I. Fisković navodi kako su ostali naizgled nedovršeni.⁹² I donekle bismo se u ovom slučaju mogli složiti s tom tvrdnjom. Kao da ti primjerci neraščlanjena tijela čekaju svoju završnu obradu. Ti „dovršeni“ i „nedovršeni“ primjerci i stilski nalikuju jedni drugima. No, možemo ponoviti ono već izneseno pri odgovaranju na istovjetno pitanje za sarkofage grupe I. Možemo li, obzirom na broj nađenih primjeraka, a riječ je o njih jedanaest, smatrati kako se radi o nedovršenim primjercima? Isto tako, možemo li smatrati kako se radi o nedovršenim primjercima obzirom na varijacije u izvedbi – slobodnostojeći križ ili križ koji izlazi iz letve koja obrubljuje prednju stranu sarkofaga; disk koji se nalazi na sjecištu krakova križa s ili bez snažno ispupčenog kruga u sâmom središtu kružnice. Skloniji smo, kao i prethodni put, vjerovati kako su svi primjerci dovršeni te takvi pušteni na tržište.

Tip B karakterizira križ raščlanjena tijela. Osi krakova križa su naglašene jednom oštro usječenom reljefnom linijom – rjeđe se radi o višestrukim urezima unutar tijela križa – koja prati njihov oblik, šireći se u završnim trokutima u obliku slova Y. Urezi u završnim trokutima mogu biti jednostruki ili nešto rjeđe višestruki.

⁹² FISKOVIĆ 1981: 127. Radi se o primjercima kat. jed. 74, 76 i 77 koji su svi nađeni u Ravenni, no njih možemo proširiti na sve primjerke tipa A unutar grupe II.

U sarkofage tipa B spadaju primjerci iz Lovrečine (kat. jed. 8), Supetra (kat. jed. 9, 10 i 11), Kaštel Gomilice (kat. jed. 43 i 44), Barbata (kat. jed. 62), Novalje (kat. jed. 58), Osora (kat. jed. 64), Bijaća (kat. jed. 45), Salone (kat. jed. 36, 38 i 39), Splita (kat. jed. 24 i 25), Tranija (kat. jed. 84) Ravenne (kat. jed. 78), Barlette (kat. jed. 83) i Berlina (kat. jed. 87).

Primjerci iz Supetra (kat. jed. 9 i 11), Barbata, Kaštel Gomilice (kat. jed. 43), Salone (kat. jed. 38) i Ravenne ukrašeni su reljefnim, vidno vizualno izduženim križem latinskog tipa koji je povezan s letvom kojom je na bazi obrubljena prednja strana sarkofaga. Krakovi križa su plošno izvedeni s naglašeno proširenim trokutastim završetcima krakova u kojima se nalaze jednostruki urezi. Uz to, diskovi kojima su ukrašeni na sjecištu su manjeg promjera, manje su vizualno naglašeni. Dimenzije diska ne nadilaze raspon krakova križa. Ipak, postoje tri primjerka koja odstupaju od iznesenog opisa. To su sarkofazi iz Barlette na kojem je križ slobodnostojeći, a horizontalni krakovi, koji su naglašeno kraći u odnosu na one vertikalne, izlaze direktno iz diska, te iz Salone (kat. jed. 36) koji je ukrašen grčkim, a ne latinskim križem. U ovu varijantu spada i sarkofag iz Novalje koji je specifičan po tome što na sjecištu krakova ima isklesan razmjerno širok disk, no bez snažno ispupčenog kruga u sâmom središtu kružnice.

Primjerci iz Lovrečine, Kaštel Gomilice i Salone (kat. jed. 39) nemaju vitka tijela i nisu vizualno izduženi, no imaju na sjecištu krakova križa vidljivo vizualno naglašene diskove sa snažno ispupčenim krugom u sâmom središtu kružnice. Posebice su disk te ispupčeni krug u njegovu središtu naglašeni na primjerku iz Kaštel Gomilice (kat. jed. 44). Uz to, za razliku od ostala dva primjerka, primjerak iz Salone ima slobodnostojeći križ.

Sarkofazi iz Splita (kat. jed. 25) i Tranija imaju dvostruke ureze u završetcima krakova. Ta dva sarkofaga se ponešto razlikuju: na splitskom sarkofagu je križ slobodnostojeći, dok križ na sarkofagu iz Tranija izlazi iz letve kojom je na bazi obrubljena prednja strana sarkofaga. Sarkofag iz Osora u završetcima krakova ukrašen je pak višestrukim koncentričnim trokutima, isto kao i ulomak iz Glogovika (kat. jed. 13).

Sarkofazi iz Bijaća i Supetra (kat. jed. 10) razlikuju se od prethodno navedenih primjeraka po tome što su osi krakova križa kojim su ukrašeni naglašene oštro usječenim višestrukim linijama koje prate njihov oblik. Jednako tako trokutastim završetcima krakova ispunjeni su višestrukim trokutastim urezima. Oba sarkofaga uz to imaju ponešto veći disk no što je uobičajeno u tipu II. Razlika između ova dva križa jest njihov položaj u prostoru – križ na sarkofagu iz Supetra jest slobodnostojeći, dok onaj na sarkofagu iz Bijaća izlazi iz letve kojom je obrubljena prednja strana sarkofaga.

Sarkofazi iz Splita (kat. jed. 24) i Berlina ukrašeni su križem kojem horizontalni krakovi izviru direktno iz diska te su gusto ispunjeni trokutastim urezima. Uz to, reduciranje krakova na trokute nameće dojam predimenzioniranosti središnjeg diska što smo već zatekli npr. na jednom od dva primjerka iz Kaštel Gomilice (kat. jed. 44). Ono što razlikuje i ova dva križa jest njihov odnos s prostorom – križ na sarkofagu u Splitu jest slobodnostojeći, dok onaj na sarkofagu u Berlinu izlazi iz letve kojom je obrubljena prednja strana sarkofaga.

Tip B grupe II prepun je suptilnih razlika: jednostavne jednostruke ili višestruke reljefne linije koje prate oblik krakova križa, jednostruki, dvostruki ili višestruki urezi u trokutastim završecima krakova te slabije ili snažnije vizualno naglašen disk na sjecištu krakova križa s ili bez snažno ispupčenog kruga u sâmom središtu kružnice s hipertrofiranim trokutastim završecima krakova križa. Upravo ovaj tip najzornije potvrđuje riječi Mirje Jarak kako i kod posve podudarnih primjeraka sarkofaga postoje sitne razlike koje najvjerojatnije proizlaze iz slobodne interpretacije predloška od strane pojedinih majstora-klesara i unutar iste radionice.⁹³

Kada govorimo o pokrivalima koji su se nalazili na sarkofazima grupe II možemo biti nešto konkretniji.⁹⁴ Osnovni tip pokrivala je dvostrešni poklopac u obliku krova na dvije vode s niskim neukrašenim podužnim akroterijima na uglovima. Akroteriji su odozgo blago zaobljeni, a sprijeda skošeni. Ovakve poklopce nalazimo na primjercima iz Ravenne (kat. jed. 73 i 75), Salone (kat. jed. 39), Kaštel Gomilice (kat. jed. 44) i Bijaća (kat. jed. 45), a trebamo naglasiti kako ovaj tip pokrivala nije vezan za određeni tip ili varijantu ukrasa.⁹⁵

Nađeno je i pet polucilindričnih poklopaca te dvije ravne debele ploče ukrašenih križem, a koji predstavljaju drugi oblik pokrivala koji su se nalazili na sarkofazima grupe II. Dva su primjerka ove grupe pokrivena ravnom pločom. Jedan od njih nalazi se u peripteru Dioklecijanova mauzoleja u Splitu (kat. jed. 25, tip IIB), dok je drugi u kripti sv. Krševana u Zadru (kat. jed. 56, tip IIA).⁹⁶ Pločasti poklopac jednostavnog je oblika i grube obrade, a na njemu je u plitkom reljefu isklesan veliki križ koji uzdužno prati ôs pokrivala. Križ je širokog

⁹³ JARAK 2017: 76.

⁹⁴ U obzir neće biti uzet poklopac na sarkofagu iz Ravenne (kat. jed. 76) jer se radi o poklopcu koji izvorno nije pripadao sanduku.

⁹⁵ Poklopac iz Bijaća je zanimljiv jer su njegovi akroteriji i sredina poklopca ukrašeni uklesanim latinskim križevima. Ipak, treba reći kako su spomenuti ukrasi mogli biti izvedeni prilikom sekundarne uporabe sarkofaga.

⁹⁶ Ovdje treba spomenuti i ravnu ploču ukrašenu latinskim križem izrazito hipertrofiranih trokutastih završetaka krakova (dodatak 1) koja se nalazi sekundarno upotrijebljena na starom groblju pokraj župne crkve sv. Lovre u Stobreču. Ono što razlikuje ovu ploču, osim činjenice da nije nađen sanduk koji bi joj pripadao, jest urezani ukras križa, za razliku od ostale dvije ploče koje imaju plastičan ukras križa.

nacrta, latinskog tipa, a krakovi mu završavaju razmjerno kratkim, oštro izbačenim trokutima. Sarkofazi koji su pokriveni polucilindričnim poklopcem nađeni su u Supetru (kat. jed. 9 i 10, tip IIB), Lovrečini na Braču (kat. jed. 8, tip IIB), Gradu (kat. jed. 66, tip IIA) i Ravenni (kat. jed. 77, tip IIA). Ti obli poklopci neznatno strše po dužini i širini izvan gornjeg pravokutnika sanduka. U plitkom reljefu na njima je isklesan veliki križ koji uzdužno prati ôs pokrivala. Križ je širokog nacrta, latinskog tipa, a krakovi mu završavaju razmjerno kratkim, oštro izbačenim trokutima.⁹⁷

Možemo konstatirati da se motiv križa na poklopcima – bilo ravnim, bilo poluobljim – zasad javlja jedino u grupi II što bi moglo ukazivati na određenu pravilnost.⁹⁸ Premda se radi o nevelikom statističkom uzorku (5 poluobljih poklopaca i 2 ravna) očito je da postoji korelacija između obli i pločastih poklopaca ukrašenih uzdužnim križevima i grupe II (tip A i B). Navedeno ukazuje da su sarkofazi grupe II bili vezani za određeni tip ukrasa na oba svoja elementa, odnosno imali zadanu korelaciju sanduk–poklopac.

Grupu III čine sarkofazi ukrašeni križem unutar dvostrukih ili trostrukih koncentričnih krugova. Unutar ove grupe s obzirom na uočene karakteristike razlikovat će se dva tipa. Tip A predstavljaju slobodnostojeći križevi uokvireni višestrukim koncentričnim krugovima, dok tip B predstavljaju križevi kojima krak ili krakovi izvire iz kruga koji ih uokviruje, a koji je sponom vezan za letvu kojom je na bazi obrubljena prednja strana sarkofaga.

Tip A grupe III dolazi u dvije varijante. Jedna od njih su križevi unutar višestrukih koncentričnih krugova koji slobodno stoje po sredini prednje strane sanduka sarkofaga, dok

⁹⁷ Pišući o pokrivalima sarkofaga bračko-salonitanskog tipa I. Fisković ističe činjenicu kako je vrlo malo izvornih pokrivala uopće sačuvano. Među onim ipak sačuvanim Fisković izvorno najkarakterističnijim smatra upravo ona polucilindrična koja gotovo pa ritualno prizivaju oblik nebeskog svoda. Cjelina koju su činili sanduk i pokrivalo odavala bi predodžbu svemira prema religijskim shvaćanjima kršćana. Takvo određenje dodatno očituje uzdužni križ na pokrivalu. S druge strane Fisković konstatira kako su poklopci s izgledom krova na dvije vode s polukružnim kutnim akroterijima ipak češći od onih polucilindričnih. Takav poklopac preuzet je iz poganstva s ciljem izravnijeg predočavanja sarkofaga kao posvećenog doma kršćana na razmeđu dviju etapa života. FISKOVIĆ 1996: 125.

⁹⁸ Iznimku predstavlja sarkofag iz Novalje na Pagu (kat. jed. 59), koji po ukrasu na pročelju pripada tipu IA, dočim je prekriven ravnim poklopcem s križem karakterističnim za tip IIA i IIB. No, novaljski sarkofag i inače je jedinstven unutar svoje skupine, a inačica križa s diskom položenim povrhu gornjeg kraka križa, kako je već navedeno, može biti plod eksperimentiranja radionice između grupe I i grupe II (v.g. bilj. 85). S druge strane, moglo bi se raditi o utjecaju ikonografski vrlo sličnih križeva na mramornim pločama pluteja i vrata iz katedrale Sv. Sofije u Konstantinopolu – v. GUIGLIA GUIDOBALDI, BARSANTI, DELLA VALLE, FLAMINIO, PARIBENI, YALÇIN 2005: 13, fig. 9, 15, fig. 13 i 14.

drugu čine križevi koji su unutar višestrukih koncentričnih krugova sponom vezanih s letvom kojom je na bazi obrubljena prednja strana sarkofaga.

Primjerci koji pripadaju prvoj varijanti nalaze se u Splitu (kat. jed. 26), Zadru (kat. jed. 55), Škripu na Braču (kat. jed. 5) i Stonu (kat. jed. 3). U ovu varijantu treba ubrojiti i sarkofage iz Tranija (kat. jed. 86) i Trogira (kat. jed. 50), no križevi kojima su bili ukrašeni su radirani te ne znamo jesu li, ili nisu, imali raščlanjeno tijelo.⁹⁹ Križevi na spomenutim sarkofazima mogu biti latinskog ili grčkog tipa te imaju osi krakova naglašene linijama koje prate njihov oblik, šireći se u završnim trokutima u obliku slova Y.¹⁰⁰ Te urezane linije ne prolaze sjecištem križa, već je tu zadržana malena kvadratična praznina. Križevi su upisani unutar dvostrukih ili trostrukih koncentričnih krugova. Isto tako treba spomenuti kako je primjerak iz Splita obogaćen dodatnim motivom. Naime, iz donjeg kraka križa izlaze dvije hedere koje završavaju listolikim ukrasom.¹⁰¹

Primjerci koji pripadaju drugoj varijanti nalaze se u Splitu (kat. jed. 22 i 28), Trogiru (kat. jed. 49), Kaštel Štafiliću (kat. jed. 46), Donjem Selu na Šolti (kat. jed. 19), Barbatu na Rabu (kat. jed. 61), Čerinu kod Čitluka (kat. jed. 4) i Canne della Battaglii (kat. jed. 82). Križevi na navedenim primjercima mogu biti latinskog ili grčkog tipa te imaju osi krakova naglašene linijama koje prate njihov oblik, šireći se u završnim trokutima u obliku slova Y. Te

⁹⁹ Isto tako nismo sigurni, zbog njegove fragmentarnosti, pripada li ovoj skupini ulomak s Manastirina (kat. jed. 41). Na ulomku je vidljiv fragment trostrukih koncentričnih krugova unutar kojih su jedan vertikalni i jedan horizontalni krak reljefnog latinskog križa. Ne možemo biti sigurni stoji li krug slobodno po sredini prednje strane sanduka ili je pak sponom povezan s letvom. Sa sličnim problemom susrećemo se i kod ulomka iz Trogira (kat. jed. 48) na kojem je vidljiv tek dio dvostrukih koncentričnih krugova i jedan trokutasto rastvoren završetak kraka te kod ulomka iz Otoka kod Sinja (kat. jed. 52) na kojem su vidljivi horizontalni te jedan vertikalni krak križa upisani unutar trostrukih koncentričnih krugova. Za potonji ulomak Cambi navodi kako se radi o lokalnoj imitaciji salonitanske produkcije.

¹⁰⁰ Primjerak iz Zadra odudara od ostalih primjeraka ove varijante jer je umjesto latinskim križem vitkog tijela ukrašen reljefom križa grčkog tipa. Taj križ ima izrazito velike trokutasto rastvorene završetke krakova.

¹⁰¹ Slično je ukrašen i ulomak koji se čuva u Kotoru (kat. jed. 1). Na fragmentu je vidljiv dio dvostrukih koncentričnih krugova unutar kojih se nalazi latinski križ kojem je donji vertikalni krak naglašen linijom koja prati njegov oblik, šireći se u završnom trokutu u obliku slova Y. Horizontalni krakovi su radirani, no vjerojatno su bili identično ukrašeni, dok je u sjecištu križa vjerojatno bila zadržana malena kvadratična praznina. Ispod donjeg kraka križa izlazi na desnu stranu vijugava traka koja se postupno sužava. Ta traka bi mogla predstavljati jednu od dviju stabljika bršljana. No, važno je za naglasiti kako je ovaj ulomak isklesan od pješčenjaka, što odudara od ostalih primjeraka ovog tipa, te je moguće da se radi o ulomku pluteja.

urezane linije ne prolaze sjecištem križa, već je tu zadržana malena kvadratična praznina.¹⁰² Križevi se nalaze unutar dvostrukih ili, što je češća varijanta, trostrukih koncentričnih krugova koji su sponom vezani s letvom kojom je na bazi obrubljena prednja strana sarkofaga.¹⁰³ Spona dolazi u dvije varijante. Ili je neukrašena ili je i ona ukrašena poput krakova križa – njena os je naglašena linijom koja prati njen oblik šireći se pri dnu u obliku slova Y.

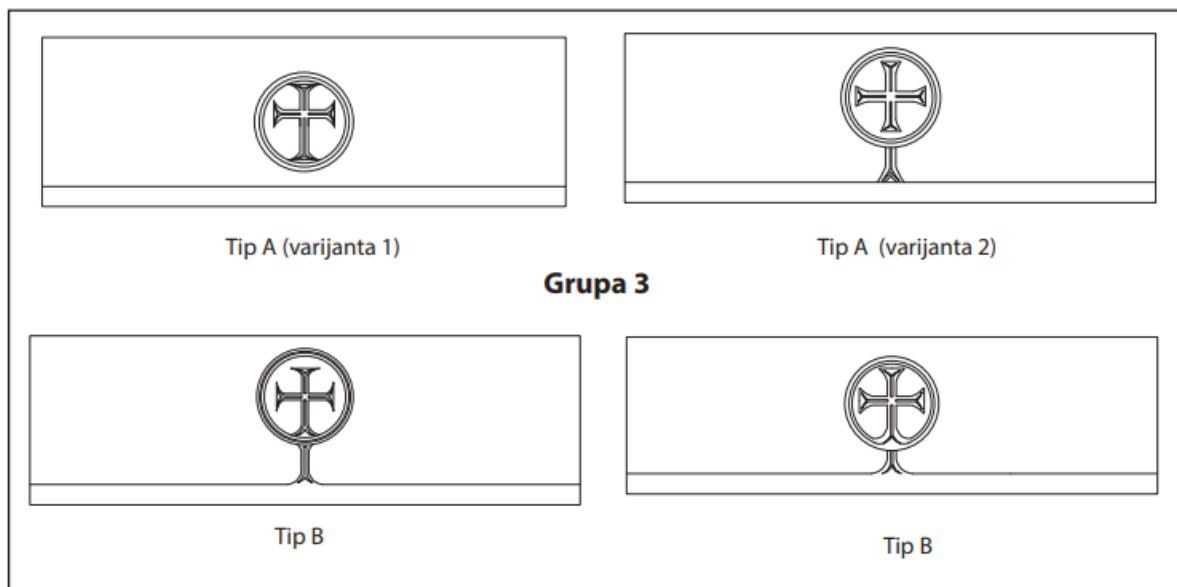

5. Tipovi A (sa svoje dvije varijante) i B grupe 3 nove tipologije sarkofaga bračko-salonitanskog tipa.

Tip B grupe III čine križevi kojima donji vertikalni krak ili pak, a to nije toliko česta varijanta, oba vertikalna kraka izvire iz najbližeg od višestrukih, dvostrukih ili trostrukih, koncentričnih krugova koji ih uokviruju. Križevi su latinskog tipa, manje ili više vertikalno izduženi te imaju osi krakova naglašene linijama koje prate njihov oblik, šireći se u završnim trokutima u obliku slova Y. Te urezane linije ne prolaze sjecištem križa, već je tu zadržana malena kvadratična praznina. Krugovi koji uokviruju križ vezani su sponom s letvom kojom

¹⁰² Primjerci iz Kaštel Štafilića i Barbata jedina su dva sarkofaga bračko-salonitanskog tipa, nevezano za grupu kojoj pripadaju, koji imaju osi krakova naglašene linijama koje prate njihov oblik, šireći se u završnim trokutima u obliku slova Y, no koji umjesto praznine na sjecištu krakova križa imaju isklesan snažno ispupčen krug.

¹⁰³ Postoji nekoliko sarkofaga koji pripadaju u tip A grupe III, a koji imaju deblju središnju koncentričnu traku, no što su dvije vanjske trake. Tako sarkofag iz Stona (kat. jed. 3) ima središnju koncentričnu traku dvostruko deblju, a time dvostruko optički naglašeniju, od ostalih traka. Sličan efekt, iako ne toliko vizualno naglašen, zamjetan je i na sarkofagu iz Trogira (kat. jed. 49).

je na bazi obrubljena prednja strana sarkofaga. Spona je ukrašena na identičan način kao i križevi – njena os je naglašena linijom koja prati njen oblik šireći se pri dnu u obliku slova Y. U ovaj tip spadaju primjerci koji se nalaze u Škripu na Braču (kat. jed. 6), Splitu (kat. jed. 31), Mravincima kod Solina (kat. jed. 37), Novalji (kat. jed. 60) i Ravenni (kat. jed. 68, 69, 70 i 71).¹⁰⁴

Valja, dakle, konstatirati da svi primjerci križa čiji su krak ili krakovi stopljeni s kružnicom redovito imaju sponu s bazom. To nije bio slučaj s primjercima križa čiji krakovi nisu vezani uz kružnicu, što i opravdava klasifikaciju u zasebnu grupu (III B).

Od svih sarkofaga ove grupe tek dva imaju sačuvana pokrivala. Primjerci iz Novalje i Ravenne (kat. jed. 68) imaju dvostrešni poklopac s niskim podužnim akroterijima na uglovima. Akroteriji su odozgo blago zaobljeni, dok su sprijeda skošeni. Ipak, nedovoljno je sačuvanih pokrivala da bismo donijeli neke konkretnije zaključke.

U grupu III trebala bi spadati i tri ulomka sarkofaga koji imaju križeve upisane u jednostruke profilirane obruče. Radi se o ulomcima iz Grohota na Šolti (kat. jed. 18), Bijaća (kat. jed. 30) i Marine kod Trogira (kat. jed. 51). Ulomak iz Marine najjednostavnije možemo odbaciti kao dio bračko-salonitanske grupe sarkofaga. Križ na ulomku svojom visinom – cijeli ulomak visok je tek 0.18 m – odudara od ostalih primjeraka ove grupe sarkofaga. Ulomak iz Grohota stilski odudara od ostalih primjeraka. Za njega Fisković navodi kako je posve plošno izveden, te kako ostavlja dojam krutosti i primitivnosti – Fisković također ističe kako je na svim sarkofazima bračko-salonitanskog tipa nađenima na Šolti zamjetna rustičnost – te ga smatra starijim od sarkofaga koji su ukrašeni križem s ucrtanom osi krakova koje se račvaju u završecima, a koji su smješteni unutar višestrukih koncentričnih krugova (naše grupe III).¹⁰⁵ Sličnu argumentaciju možemo primijeniti i na ulomak iz Bijaća.¹⁰⁶

¹⁰⁴ Na primjercima iz Splita i Mravinaca nedostaje spona – na jednom primjeru je radirana, a na drugom izrezana, no vjerojatno je krasila spomenute primjerke. Isto tako treba naglasiti kako su ulomci iz Ravene (kat. jed. 70 i 71) toliko fragmentarno sačuvani da se na njima tek nazire donji vertikalni trak križa, višestruki koncentrični krugovi u koje je križ upisan i dio spone koji veže krugove s letvom.

¹⁰⁵ FISKOVIĆ 1996: 127 i FISKOVIĆ 1981: 114. Križ sličan onom na ulomku iz Grohota nađen je u Ravenni u crkvi San Vitale. Radi se o ulomku sarkofaga ukrašenom jednostavnim grčkim križem unutar plošnog kruga. Budući da je na ulomku sačuvan natpis nadbiskupa Eklezija kojeg možemo datirati u 532. (ili 534.) godinu možemo se složiti s Fiskovićevim mišljenjem kako ulomak iz Grohota kronološki prethodi bračko-salonitanskim sarkofazima te ga stoga ne smatramo dijelom tog tipa sarkofaga. Usp. VALENTINI ZUCCHINI I BUCCI 1968: 50, 51, slika za kat. jed. 40b u katalogu.

¹⁰⁶ Za ulomak iz Bijaća Fisković prvo piše kako se radi o kamenoj ploči s križem te potom o mogućem ulomku oltarne pregrade (sam ulomak po morfologiji ukrasa posve odgovara pluteju sjeverne crkve na Srimi te kada

U grupu IV spadali bi sarkofazi ukrašeni križem unutar lučne edikule ili ispod luka. Samo je jedan sarkofag ukrašen križem ispod luka. Riječ je ulomku s Brača (kat. jed. 14) na kojem je vidljiv križ (zbog fragmentarnosti nalaza nije jasno radi li se o latinskom ili grčkom križu) uokviren dvoprutom arkadom koja stoji na dvama stupovima s trokutastim završecima u funkciji kapitela. Krakovi križa trokutasto se proširuju i pri rubu kraka ukrašeni su rašljastim urezom. Tri sarkofaga bila su ukrašena križem unutar lučne edikule. Riječ je o primjercima iz Salone (kat. jed. 42), Splita (kat. jed. 20) i Tranija (kat. jed. 85). Primjerci iz Salone i Tranija su slični. Ukrašeni su reljefnim plitko klesanim križem latinskog tipa koji izlazi iz letve kojom je na bazi obrubljena prednja strana sarkofaga. Na sjecištu krakova isklesan je širok disk – primjerak iz Salone ima snažno ispupčen krug u sâmom središtu kružnice, dok primjerak iz Tranija nije dodatno ukrašen. Sam križ je uokviren u lučnu edikulu – na primjerku iz Tranija edikula završava stopom, dok toga nema na primjerku iz Salone – s kojom su mu trokutasto prošireni završeci krakova spojeni – primjerak iz Tranija pokazuje naglašenu izduženost vertikalnih krakova križa nauštrb onih horizontalnih, dok na salonitanskom primjerku to nije zamjetno. Lučna edikula, kao i križ, su zaglađene površine.

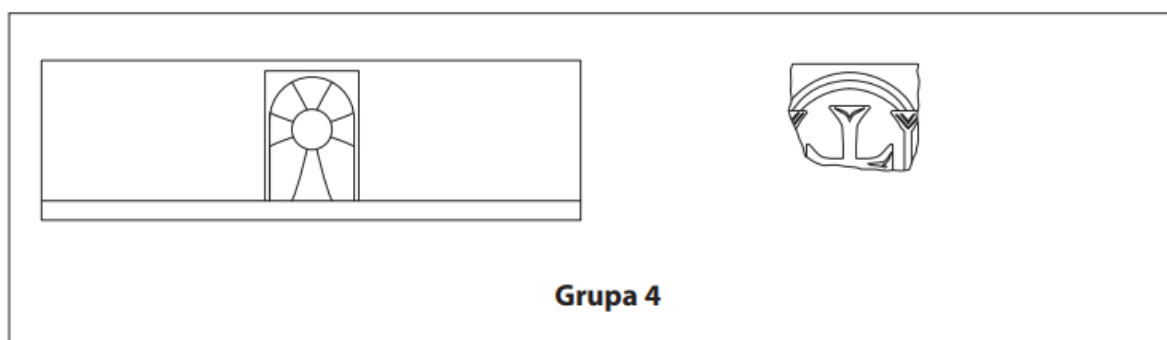

6. Grupa 4 nove tipologije sarkofaga bračko-salonitanskog tipa.

bismo križ s tog pluteja uvrstili u predloženu tipologiju pripadao bi grupi IIIB). FISKOVIĆ 1981: 113 i FISKOVIĆ 1996: 127. Fisković navodi kako je spomenuti ulomak prepoznat kao ulomak oltarne ograde (kat. oz. X.c.34) iz solinske bazilike kod *Porta Caesarea*. Usp. METZGER I CHEVALIER 1994: 260, 261, tab. LXXXV. Jedna od autorica, Pascale Chevalier, navodi u jednom kasnijem radu kako je pogrešno klasificirala ulomak kao ulomak oltarne pregrade te da se ustvari radi o ulomku prednje strane sarkofaga. CHEVALIER 1999: 114, br. 5. Zabune u identifikaciji građe postoje i nisu novost. Za ulomke sarkofaga bračko-salonitanskog tipa koji su pogrešno prepoznati kao ulomci pluteja usp. ANGIOLINI MARTINELLI 1968: kat. jed. 69, 84 e i 93.

Primjerak iz Splita odudara od dva prethodno opisana primjerka. Lučna edikula se nalazi unutar pravokutnog okvira, a krakovi križa u obliku izduljenih trokuta izbijaju direktno iz diska. Fisković naglašava kako se sanduk doima nedovršenim uslijed grubo klesanih površina, no i na ovom primjerku su lučna edikula i križ zaglađenih površina što ipak pokazuje kako je sarkofag bio zgotovljen.¹⁰⁷

Kada govorimo o pokrivalima koji su se nalazili na sarkofazima ove grupe možemo donijeti najčvršće zaključke jer su sva tri primjerka sarkofaga ukrašenih križem unutar lučne edikule imala ravni pločasti poklopac jednostavnog oblika, bez ukrasa i grube obrade.

Postoje i dva primjerka koja su dio korpusa sarkofaga bračko-salonitanskog tipa, ali koje nismo mogli uvrstiti ni u jednu od predloženih grupa. Riječ je o ulomku iz Smrčevika na Braču (kat. jed. 16) i sarkofagu iz Kaštel Lukšića (kat. jed. 47) koji su kombinacije različitih grupa te bi njihovo uvrštavanje u bilo koju od predloženih grupa bilo proizvoljno.

Ako promatramo grupu IIIB lako možemo zaključiti kako su primjerci koji ju čine uniformni. Sarkofazi su ukrašeni križevima latinskog tipa s osima krakova naglašenima linijama koje prate njihov oblik, šireći se u završnim trokutima u obliku slova Y. Jedan ili oba vertikalna kraka križa izvire iz najbližeg od višestrukih koncentričnih krugova koji ih uokviruju. Krugovi koji uokviruju križ vezani su ukrašenom sponom s letvom kojom je na bazi obrubljena prednja strana sarkofaga.¹⁰⁸ Možemo li ulomak iz Smrčevika smatrati varijantom tipa B grupe III? Križ kojim je ukrašen jest latinskog tipa i donji krak križa izlazi iz dvostrukog kruga koji uokviruje križ. No, na sjecištu krakova ukrašen je diskom sa snažno ispupčenim krugom u sâmom središtu kružnice. Iz tog diska direktno izlaze horizontalni i gornji vertikalni krak koji su trokutasto rastvoreni te ukrašeni urezanim trokutom. Tek je donji vertikalni krak nešto duži te je naglašen linijom koja prati njegov oblik, no i on završava trokutasto rastvoren s urezanim trokutom. Naglašena izduženost vertikalnih krakova križa nauštrb onih horizontalnih nije karakteristična grupi IIIB. Zbog svega navedenog ne možemo smatrati ovaj ulomak varijantom tipa B grupe III. Trebali bismo ga smatrati kombinacijom grupa II (i to tipa IIB u čistom, kanonskom obliku) i IIIB – križ koji na sjecištu krakova ima isklesan disk s ispupčenjem u centru unutar višestrukog koncentričnog kruga. Ovaj primjerak jasno pokazuje kako ne postoji sukcesivan razvoj u oblikovanju križa, ne postoje etape

¹⁰⁷ FISKOVIĆ 1981: 117, 118.

¹⁰⁸ Zbog fragmentarnosti ulomka ne može se reći je li imao sponu koja je vezala krugove i letvu. Stoga se o tom elementu ukrasa neće u tekstu raspravljati.

stilskog razvoja u vremenskom slijedu, već se istovremeno kombiniraju različite ikonografske varijante.

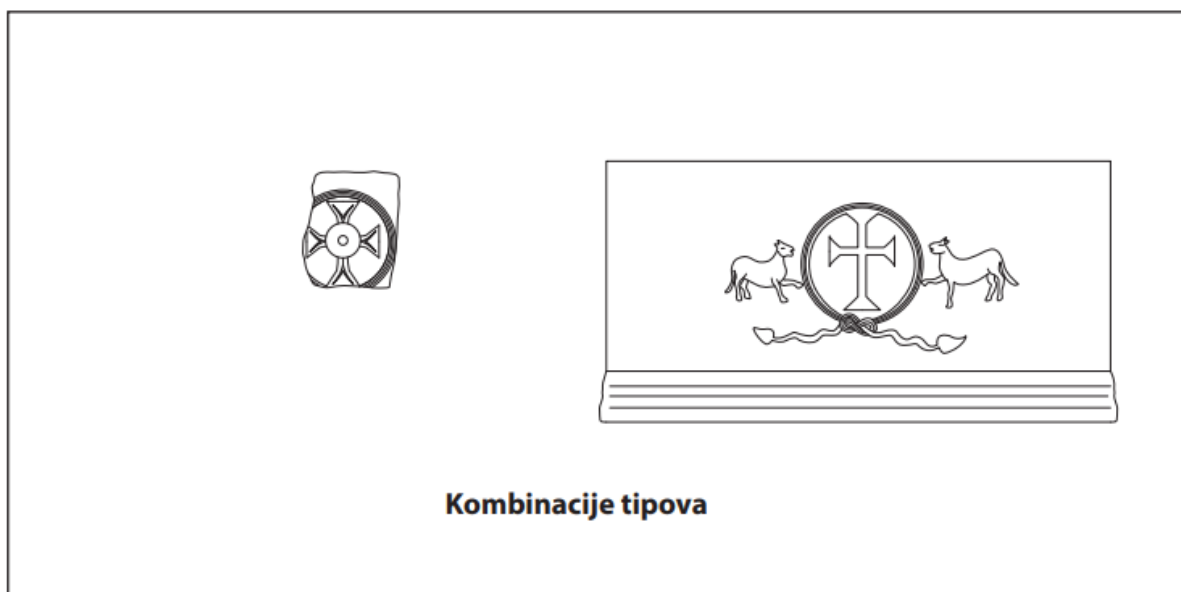

7. Sarkofazi na kojima je ukras kombinacija različitih grupa.

Navedeno potvrđuje i sarkofag iz Kaštel Lukšića, jedini ove grupe načinjen od mramora.¹⁰⁹ Sarkofag je ukrašen reljefnim, vidno vertikalno izduženim križem latinskog tipa trokutasto rastvorenih završetaka krakova okruženim trostrukim koncentričnim krugom iz kojeg izvire njegov gornji krak. Sarkofag je ukrašen višestrukim dodatnim motivima. Sa obje strane krugova nalazi se po jedna ovca koja ispruženom prednjom nogom dodiruje kružnicu. Ispod donjeg kraka križa krugovi su ukrašeni Salomonovim čvorom iz kojeg na obje strane izlaze dvije vijugave trake koje završavaju listolikim ukrasom.

Ako promatramo samo križ kojim je sarkofag ukrašen možemo ga pripisati tipu A grupe I. Jednostavno izveden latinski križ neraščlanjena tijela sa širokim i plošnim krakovima koji su naglašeno vertikalno izduženi i koji završavaju širokim trokutom. No, na sarkofagu su uklesane i ovce što je karakteristično za tip B iste grupe kojoj pripada jedini sarkofag obogaćen tim dodatnim zoomorfnim motivom. Ako bismo gledali međusobni odnos križa i krugova koji ga okružuju onda ovaj sarkofag pripada tipu B grupe III jer gornji krak križa izvire iz najbližeg od tri koncentrična kruga koja ga okružuju. No, svi križevi na sarkofazima

¹⁰⁹ Osim materijalom ovaj sarkofag odudara od ostalih sarkofaga ovog tipa svojim dimenzijama, proporcijama te neobično visokom, stepenastom četverostruko profiliranom bazom.

tog tipa imaju osi krakova naglašene linijama koje prate njihov oblik, šireći se u završnim trokutima u obliku slova Y. Možemo li onda, obzirom na spomenutu homogenost grupe IIIB, zaključiti kako je križ ostao neukrašen? Ukoliko promotrimo bogatstvo motiva prisutnih na sarkofagu odgovor je zasigurno niječan. Analizirajući međusobni odnos višestrukih krugova kojima je uokviren križ i letve sarkofaga ovaj primjerak jasno spada u grupu IIIA. No, svi sarkofazi kojima vertikalni krak ili krakovi izvire iz kruga koji ih uokviruje pripadaju grupi IIIB tj. nisu slobodnostojeći, već su sponom vezani za letvu. Za kraj treba istaknuti kako jedini preostali primjerak koji je također ukrašen dodatnim vegetabilnim motivom pripada tipu A grupe III.

Sve navedeno potvrđuje kombiniranje višestrukih tipova i grupa – IA, IB, IIIA i IIIB. Ovaj primjerak trebao bi predstavljati potvrdu mišljenja I. Basića kako je moguć istovremen nastanak više različitih tipova bračko-salonitanskih sarkofaga, no ako tomu i ne bi bilo tako, jasno potvrđuje postojanje relativno uskog vremenskog razdoblja unutar kojeg su ti sarkofazi bili izrađivani.¹¹⁰

¹¹⁰ BASIĆ 2015: 15.

4. Prostorna distribucija sarkofaga bračko-salonitanskog tipa

Sarkofazi bračko-salonitanskog tipa bili su visoko kvalitetan i tražen proizvod koji je, osim zadovoljavanja potreba lokalnog tržišta, bio izvožen i na zapadnu obalu Jadrana.¹¹¹

Prema procjenama G. Kocha, količina sačuvanih rimskodobnih sarkofaga (cjelovitih i u fragmentima) iznosi ukupno 2-5 % njihove ukupne proizvodnje, neovisno o tipu i radionici. Nešto konzervativnije procjene B. Russella zalažu se za brojku od oko 20% primjeraka u odnosu na izvorni proizvedeni broj, pri čemu ovaj autor uzima u obzir visoku funkcionalnost, reupotrebljavanje i traženost sarkofaga u kasnijim stoljećima, kao i načelno bolju sačuvanost sarkofaga u predjelima udaljenim od metropolitanskih područja.¹¹² Iz navedenog proizlazi da je sarkofaga bračko-salonitanskog tipa bilo proizvedeno minimalno 450, što se čini premalom brojkom (to bi značilo da je radionica izrađivala u prosjeku samo 9 sarkofaga godišnje, pretpostavimo li vijek radionice u trajanju od 50 godina). Stoga se čini da je 10% realnija brojka, dajući rezultat od približno 900 izvorno izrađenih sarkofaga (tj. 18 primjeraka godišnje).

Od dosad evidentiranih osamdeset i sedam primjeraka, bilo da su u cijelosti ili fragmentarno sačuvani, dvadeset i dva su nađena na zapadnoj, dok ih je šezdeset i pet nađeno na istočnoj obali Jadrana.¹¹³ Od tih šezdeset i pet primjeraka s istočne obale Jadrana tek su dva nađena nešto dublje u unutrašnjosti (Otok kod Sinja¹¹⁴ i Čerin blizu Mostara), dok su na zapadnoj obali Jadrana od dvadeset i dva primjeraka tek tri (Treviso, Troia i Cerignola) nađeni dublje u unutrašnjosti. Iz ovih omjera jasno je kako je i ovaj tip sarkofaga vezan za obalu. Sarkofag je uvijek bilo lakše transportirati morem nego kopnom zbog njegove glomaznosti i težine, te najvažnije, cijene prijevoza. Transport morem uvijek je bio jeftiniji od transporta kopnom.¹¹⁵

¹¹¹ GRAČANIN I KARTALIJA 2018: 362, 365

¹¹² Usp. RUSSELL 2011: 127.

¹¹³ Dok su svi primjerci sa zapadne obale Jadrana nađeni na području Italije, oni s istočne obale nađeni su najvećim dijelom u Hrvatskoj, uz po jedan nalaz na području Bosne i Hercegovine i Crne Gore. Izvorni broj sarkofaga ovog tipa zasigurno je morao biti znatno veći jer su mnogi od njih tijekom vremena na različite načine uništeni ili izgubljeni.

¹¹⁴ Za primjerak nađen u Otoku kod Sinja Nenad Cambi piše kako je riječ o lokalnoj imitaciji sarkofaga salonitanske produkcije. Nakon podrobnije analize možemo se složiti s tim mišljenjem. CAMBI 2002a: 52.

¹¹⁵ Kako piše A. H. M. Jones bilo je jeftinije prevoziti žitarice s jednog kraja Mediterana na drugi nego ih prevoziti kopnom sedamdeset i pet milja. JONES 1964: 842. Prema Dioklecijanovom ediktu o maksimalnim

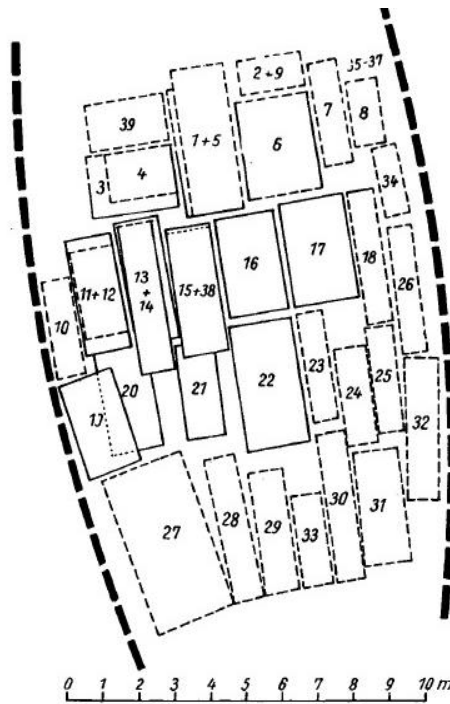

8. Rekonstrukcija izvorne raspodjele tereta mramora na brodu potonulom kod Isola delle Correnti (preuzeto iz KAPITÄN 1961: 238).

Morem se distribuiraju i sarkofazi ovog tipa. Sarkofazi su bili prevoženi u posebno konstruiranim brodovima *navis lapidaria* za prijevoz kamena i kamenarskih proizvoda, među njima naravno i sarkofaga.¹¹⁶ Pojam *navis lapidaria* prvi je upotrijebio Jean Rougé vežući ga za velike brodove namijenjene za prijevoz mramora. Htio je ukazati na postojanje posebno konstruiranih brodova koji su bili namijenjeni za prijevoz kamena, uključujući kamen iz kamenoloma, mramora, sarkofaga, kamenih valjaka za izradu stupova i drugih teških tereta.¹¹⁷ Takvi brodovi obično su prevozili terete težine od 100 do 300 tona. Naravno, za prijevoz pojedinih sarkofaga mogla su se koristiti i manja, višenamjenska plovila u kojima su se mogle transportirati različite vrste tereta, ne samo kamen.¹¹⁸

cijenama omjer troškova prijevoza tereta na moru prema kopnu (volovska zaprega) bio je 1:42. RUSSELL 2013: 96 (tablica 4.1).

¹¹⁶ Grci su razlikovali i imenovali brodove prema vrsti tereta koju prevoze. Tako je λιθηγός [ναυς] bio brod koji je prevozio kamen i kamenarske proizvode. Takvu praksu imenovanja vrste brodova su vjerojatno preuzeli i Rimljani, no pri spominjanju trgovačkih brodova u rimskim pravnim i književnim izvorima koristi se tek izraz *naves onerariae*, odnosno teretni brodovi. RUSSELL 2013: 129, 140.

¹¹⁷ ROUGÉ 1966: 76, 250.

¹¹⁸ RUFF 2020: 57, 58. Analizirajući konstrukcije nekoliko potonulih brodova koji su prevozili mramor pokušalo se utvrditi jesu li brodovi koji prevoze takav čvrsti, teški teret izgrađeni na poseban način i imaju li određeni oblik ili su brodovi za prijevoz mramora bili isti tip brodova koji su prevozili amfore i keramiku. Utvrđeno je

Proizvode kamenarstva nije bilo jednostavno transportirati. Njihova težina morala se pažljivo rasporediti tijekom utovara kako se ne bi narušila ravnoteža broda. Za tako velike predmete koji nisu mogli biti razdijeljeni u manje dijelove, to je moralo biti pažljivo planirano. Teži tereti uvijek bi bili smješteni prema dnu trupa, s lakšim teretima složenim oko ili iznad njih. Kako bi se spriječilo pomicanje tereta, koristili su se različiti podmetači. Radi dodatne sigurnosti kameni blokovi i stupovi vjerojatno su bili dodatno pričvršćeni konopcima kako bi se spriječilo njihovo klizanje ili kotrljanje.¹¹⁹ Kako je to izgledalo u praksi najbolje pokazuju ostaci brodoloma u blizini gradića Marzamemi na jugoistoku Sicilije. Tamo su tijekom 60-tih i početkom 70-tih godina 20. stoljeća te između 2013. i 2019. godine vođena podmorska istraživanja te je otkriven najpoznatiji brodolom justinijanske ere. Glavni teret broda bili su različiti prefabricirani primjerci kamene plastike među kojima se, zbog svoje veličine, ističe dvadeset osam mramornih stupova isklesanih od prokoneškog mramora visokih oko 3.4 m i teških 1.8 tona te najmanje dvadeset komada ambona širokog preko 5 m i oko 3 m visokog. Broj baza stupova i korinjskih kapitela bio je veći od broja pronađenih stupova, njih trideset pet u odnosu na 28 stupova, vjerojatno kako bi se osigurali dodatni primjerci u slučaju oštećenja. Većina primjeraka bila je dovedena do završnog stupnja obrade sa sačuvanim klesarskim oznakama, dva ili tri slova alfabeta, što je trebalo olakšati njihovu doradu na lokaciji, najvjerojatnije negdje u sjevernoj Africi, za koju je teret bio namijenjen. Osim klesarskih oznaka na nekim od stupova, točnije na njihovim krajevima, ostala su i zadebljanja obično 1 cm široka i oko 10 cm duga, koja su služila kao zaštita tijekom transporta ili kao praktična pomoć pri podizanju. Ta zadebljanja bi bila otklesana pri završnoj obradi stupa. No, osim mramora, ovaj brod je prevezio i sekundarni teret – amfore za vino ili ulje s istočnog Sredozemlja te keramiku. Teret broda se procjenjuje na 100 tona, a za prevesti toliku količinu tereta trebao je brod procijenjene dužine 30 m, s 8 m visine. Da bi podnio toliki teret brod je bio ojačan dodatnim rebrenicama i debljim rebrima te su korišteni dodatni ojačani čavli.¹²⁰

kako *naves lapidariae* nisu bili brodovi posebno izgrađeni isključivo za prijevoz mramora, kamena i od njih napravljenih proizvoda. Vjerojatnije se radi o velikim i čvrstim brodovima na kojima su učinjene određene prilagodbe i preinake kako bi se omogućio prijevoz teških tereta uključujući i kamene blokove.

¹¹⁹ RUSSELL 2013: 129.

¹²⁰ LEIDWANGER, GREENE I DONNELLY 2021: 283, 284, 292, 296, 303, 304.

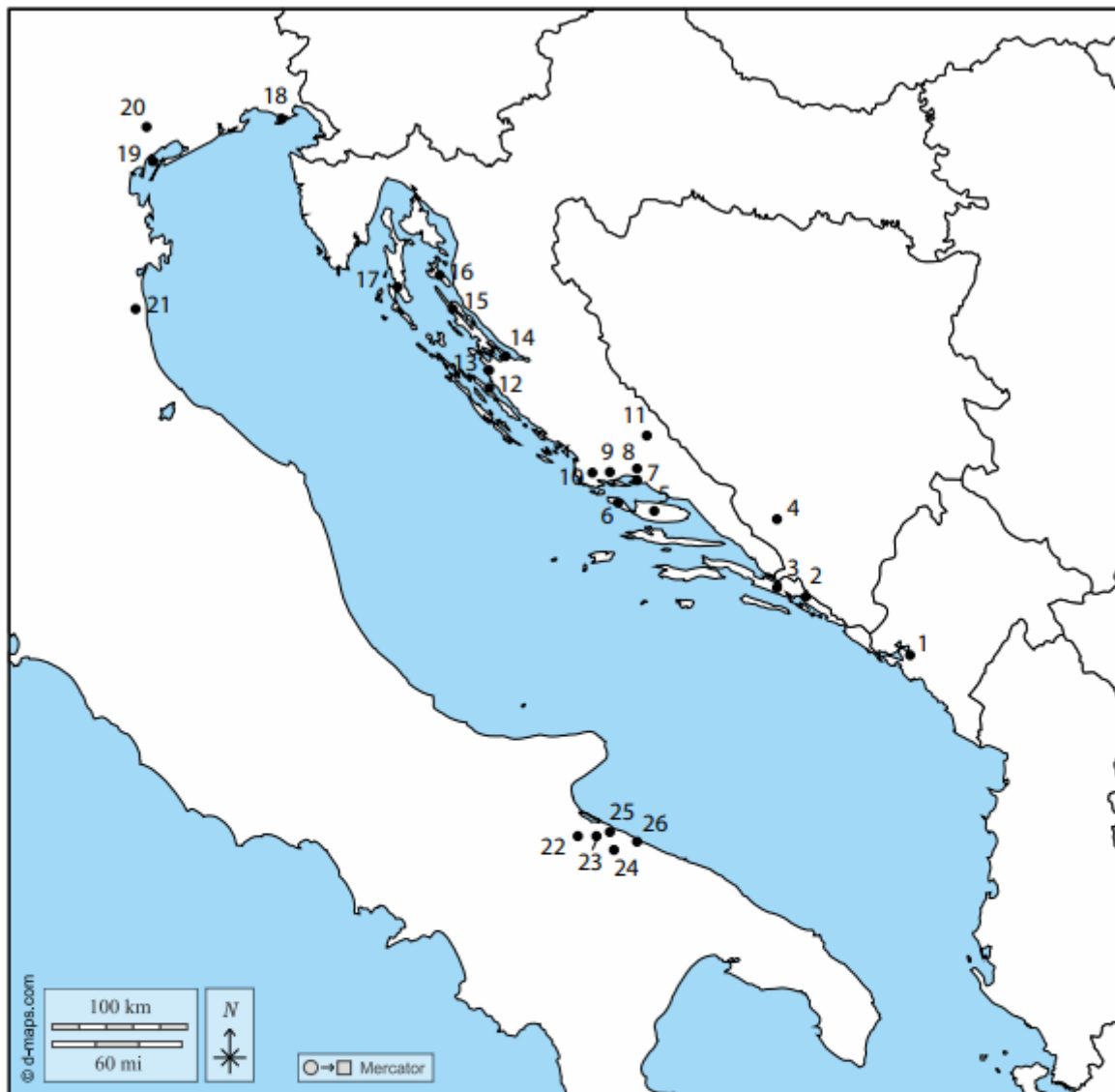

1.	Kotor	14.	Ražanac
2.	Slano	15.	Novalja
3.	Ston	16.	Rab
4.	Čitluk (BiH)	17.	Osor
5.	Brač	18.	Grado
6.	Šolta	19.	Venecija
7.	Split	20.	Treviso
8.	Solin	21.	Ravenna
9.	Kaštela	22.	Troia
10.	Trogir	23.	Cerignola
11.	Otok Sinjski	24.	Canne della Battaglia
12.	Ugljan	25.	Barletta
13.	Zadar	26.	Trani

9. Prostorna distribucija sarkofaga bračko-salonitanskog tipa.

Jednostavno je dati sliku rasprostranjenosti ovog tipa sarkofaga na istočnoj obali Jadrana. Očekivano najveća brojnost nalaza je na širem prostoru oko Salone, trideset i tri primjerka. Osim što je bila središte provincije, a time i tržište koje je imalo najveću potražnju, Salona je, najvjerojatnije, bila i mjesto produkcije ovog tipa sarkofaga. U samoj Saloni nađeno je jedanaest primjeraka, dok su ostali primjerci pronađeni na području salonitanskog agera ili u njegovoj neposrednoj blizini. Uzduž ceste koja je povezivala Salonu i Tragurij nađeno je pet sarkofaga u Kaštelima, dva u Bijaćima te u samom Trogiru tri. Na suprotnoj strani agera, u Splitu, danas se nalazi dvanaest primjeraka. Mnogi od njih su preneseni u Split s otoka Brača ili pohranjeni po pronalasku u gradskim muzejima. Unutar agera nalazila se i Šolta na kojoj je pronađen jedan primjerak. U salonitanski ager možebitno je također spadao i otok Brač koji je po brojnosti nalaza, riječ je o dvanaest sarkofaga, tik ispred Salone.¹²¹ Na Braču se brao kamen od kojeg su sarkofazi izrađivani te time bio najvažnija točka u procesu izrade sarkofaga. Udaljenost između Brača i Salone, približno 30 km, lako se mogla prevaliti u jednom danu.

Kad pak promatramo preostale primjerke nađene na istočnoj obali Jadrana vidimo kako su, uz tek nekoliko iznimaka, distribuirani uzduž glavnog antičkog plovnog puta Salona – Jader – Pola – Akvileja. Ta razgranata mreža luka u koje su brodovi mogli pristajati, a roba se mogla pretovarivati, bila je prometna i gospodarska okosnica cijele istočne obale Jadrana. No, osim većih gradova, koji su svi imali luke, i manja su naselja, kao i pojedinačne rustične vile ili skupine vila, imala svoje lučice.¹²²

Boka Kotorska razgranat je i prostran zaljev smješten na južnom dijelu istočne obale Jadrana. Kotor, u kojem je nađen ulomak sarkofaga, se ne spominje u antici. No *Acruvium*, za kojeg se drži da je današnji Kotor, kao jedno od naselja unutar zaljeva, spominje Plinije

¹²¹ Pitanje pripadnosti Brača salonitanskom ageru nema definitivan odgovor. Rimljani na samom otoku nikad nisu izgradili neko veće i značajnije naselje, a tome može biti tako jer je otok bio pod administrativnom vlašću Salone. ZANINOVIĆ 1977: 781 smatra kako su Brač, Hvar i Vis bili uklopljeni u ager Salone. Da su pojedini otoci uklopljeni u ager kolonije ne iznenađuje. Na otoku Šolti su nađeni ostaci centurijacije (SUIĆ 1996: 366) te znamo da je bila dio salonitanskog agera. Sličan primjer imamo i s kolonijom Jader. Dijelom njenog agera se smatraju otoci Ugljan i Pašman. SUIĆ 1974: 55-60. No postoji i drugi pogled na ovu problematiku. Znamo kako su postojali i otoci koji su bili dio carskog zemljišta. Tu se prije svega ističu Brijuni za koje SUIĆ 1996: 706, 707 smatra da nisu bili pod nadležnošću Pule niti dio njezina agera te otok Mljet, za koji TURKOVIĆ 2011: 215 piše kako je bio dio carskog posjeda. Obzirom na kamenolome koji su bili pod carskom upravom, moguće je kako je i Brač bio izdvojen iz salonitanskog agera te je pripadao državi.

¹²² MATIJAŠIĆ 2009: 201. Usp. također CAMBI 2001: 156-157; MATIJAŠIĆ 2001: 165-172.

Stariji. Kao sigurno mjesto za sidrenje, Bokotorski zaljev predstavljao je postaju na putu od Epidamna prema rijeci Naron.¹²³

U Slanom i u Stonu nađen je po jedan primjerak sarkofaga. Prema A. Dračevcu vjerojatno je kako i stonski primjerak potječe s ranokršćanskog sakralnog kompleksa u Slanom koji je predstavljao značajno kršćansko središte. Slano je bilo rimska luka i postaja na ruti od Salone prema Epidauru. Taj se plovni put kod Elafitskih otoka razdvajao u dvije rute. Jedna ruta je prolazila Koločepskim kanalom, dok je druga vodila s vanjske strane otoka.¹²⁴

U Bosni i Hercegovini u blizini grada Čitluka leži naselje Čerin u kojem je sačuvan jedan sarkofag. To je jedan od rijetkih nalaza sarkofaga dublje u unutrašnjosti. Spomenuto naselje leži na cesti Salona – Bigeste – Naroni i kroz njega je prolazio vicinalni rimski put koji je preko Brotnja i Širokog Brijega povezivao ljubuški kraj s duvanjskim, odnosno livanjskim prostorima.¹²⁵ Osim Čerina dublje u unutrašnjosti nađeni su još samo ulomci sarkofaga u Otoku kod Sinja. Ulomci su nađeni unutar kasnoantičkog sakralnog kompleksa Mirine. Taj kompleks je ležao na odvojkju ceste koja je iz Ekvuma (*Aequum*) išla nizvodno desnom obalom Cetine prema Rudi i dalje u unutrašnjost Bosne, a bila je dio ceste Salona-Servitium.¹²⁶

U Zadru i njegovoj neposrednoj okolini nađeno je sedam primjeraka – u samom Zadru dva, dva na Ugljanu, tri na Pagu te jedan u Podvršju. Zadar je uvijek bio važna plovidbena točka zbog svog povoljnog položaja na sredini istočne obale Jadrana. *Itinerarium maritimum Antonini Augusti* spominje Jader u dva navrata – *traiectum* između Pole i Jadera svjedoči o plovidbi između obalnih gradova na istočnoj obali Jadrana, dok *traiectum* između Ancone i Jadera svjedoči o transjadranskim rutama.¹²⁷ Zadar je važan i kao centar priobalnog prometa prema otocima koji su mu gravitirali. Otoke zadarskog arhipelaga, u koji spadaju Ugljan i Pag, možemo promatrati s dva aspekta. Možemo ih promatrati, slično funkcioniranju Salone i njene okolice, kao predgrađe Jadera prema kojem su bili gospodarski orijentirani te kao zaštitu od otvorenog mora. Plovidba nakon Žirja nastavljala se uz jugozapadnu obalu otoka Murtera prema Pašmanskom kanalu i onda preko Zadarskog kanala uz otok Vir i uz jugozapadnu stranu otoka Paga do Novalje.¹²⁸

¹²³ BUZOV 2011: 467, 469, 470.

¹²⁴ DRAČEVAC 1966: 172, 173; VRŠALOVIĆ 2011: 230-231.

¹²⁵ ŠKEGRO 2005: 10, 11.

¹²⁶ BOJANOVSKI 1974: 51, 52, 58.

¹²⁷ CUNTZ 1990: §496, 7 i §497, 2.

¹²⁸ VRŠALOVIĆ 2011: 244; SERVENTI 2012 : 403.

Plovni put uz obalu Lošinja i Cresa kroz Unijski kanal i Kvarner najkraća je komunikacija između sjeverne Dalmacije i Istre. Na otoku Cresu nađena su dva primjerka. Sredinom 6. stoljeća na otocima cresko-lošinjskog arhipelaga podižu se utvrde koje trebaju čuvati pomorski put prema Istri, ali još i važnije prema Ravenni.¹²⁹ Prokopije nekoliko puta piše kako istočnorimska vojska isplovlja iz Salone prema Ravenni u sklopu vojnih operacija protiv Ostrogota, ali nevezano za to promet, pa time i trgovina, između Ravenne i Salone su bili intenzivni.¹³⁰

Postojao je i drugi, unutrašnji plovidbeni put koji je prolazio uz otoke Pag, Rab i Krk i išao prema Tarsatici, da bi odatle nastavio istočnom obalom Istre.¹³¹ Na otoku Rabu nađena su tri primjerka koji predstavljaju poveznicu između Salone i lokaliteta na zapadnoj obali Jadrana.

Ne želeći dublje ulaziti u problematiku istočnorimskog pomorskog limesa (*limes maritimus*) na istočnoj obali Jadrana, važno je za naglasiti kako su neki od sarkofaga vezani za njega. Nakon pobjede nad Istočnim Gotima na prostoru provincije Dalmacije, Istočno se Carstvo posvećuje zaštiti jadranskih pomorskih putova. Na istočnojadranskim otocima, od Brijuna do Elafita, podižu se različita *kastra* u koje se smještaju vojne posade i koja čine osmišljen sustav podignut s ciljem zaštite plovidbe Jadranom. Posebice je to bilo važno jer se na taj način držao sigurnim i otvorenim jedini put prema Ravenni. Ta su vojna uporišta podignuta upravo na onim točkama s kojih su se mogli kontrolirati pomorski putovi.¹³²

No, osim izgradnje utvrda važna je i izgradnja pristaništa te luka, često u podnožju samih utvrda, koje su, osim za opskrbu posada, služile i za sklanjanje trgovačkih brodova što je značajno doprinijelo poboljšanju postojećih uvjeta za plovidbu Jadranom.¹³³ To nameće pitanje jesu li i kakvu su ulogu imale takve postaje u transjadranskoj trgovini. Važno je istaknuti ekonomski aspekt tih utvrđenih mjesta, jer je u historiografiji dominantan narativ o njihovoj vojnoj namjeni. Regionalna prostorna analiza otkrila je obrazac utvrđenih naselja često smještenih u blizini plodnih polja, rudnika ili drugih mjesta od gospodarskog značaja.¹³⁴

Zbog nedostatka pisanih izvora, kao i zbog nedovoljnog stanja istraženosti, nije

¹²⁹ ĆUS-RUKONIĆ 1998: 214.

¹³⁰ MARIN 2012: 124

¹³¹ VRSALOVIĆ 2011: 247.

¹³² SUIĆ 1995: 135-139.

¹³³ KATIĆ 2003: 526.

¹³⁴ LOVRIĆ, KRLEŽA I GRAČANIN 2023.

jednostavno u potpunosti rekonstruirati spomenuti limes. Spomenuli smo već u ovom poglavlju neke glavne pomorske putove na istočnoj strani Jadrana. Upravo se duž tih puteva obnavljaju ili pak grade nove utvrde na teško pristupačnim mjestima. Tragove utvrda nalazimo na vrhovima otočnih brda, stjenovitim grebenima te isturenim rtovima, a kao zajednička odrednica tim lokacijama jest vrlo dobra preglednost okolnog terena te zaštićena skloništa i sidrišta za plovila.¹³⁵

Na otoku Ugljanu nalazi se kaštel sv. Mihovila koji je kontrolirao plovidbu Zadarskim kanalom. Osim tog kaštela Goldstein pretpostavlja postojanje više utvrda kako bi se pristupni putevi Zadru bolje kontrolirali. Jedna od njih se nalazila između mjesta Kali, u kojem je nađen jedan sarkofag bračko-salonitanskog tipa, i Kukljice.¹³⁶

Na otoku Pagu, kao i uz obalu nasuprot otoka, nalazi se nekoliko kasnoantičkih utvrda. Nedaleko od Novalje, no ipak s unutrašnje strane otoka, nalazi se Svetojanj, a u samoj blizini grada nalazi se rt Straško, moguća lokacija jedne od utvrda. Novalja, u kojoj su nađena dva sarkofaga bračko-salonitanskog tipa, u rimsko je vrijeme bila vanjska luka Kise. Zahvaljujući svom povoljnom položaju na prijelazu iz srednjeg u sjeverni Jadran luka u Novalji kontinuirano dobiva na značaju, te u kasnoantičkom periodu preuzima primat one u uvali Caska.¹³⁷

Akvatorijem na ulazu u Osorski zaljev dominira manja utvrda na otočiću Palacol. Na tom otočiću, smještenom između otoka Lošinja i Paga, nalazila se utvrda podignuta u 6. stoljeću. Ova utvrda bila je središnja izvidnica za kontrolu cijelog Kvarnerića te za prikupljanje informacija o kretanjama tim putevima koje su se potom dostavljale u Osor, u kojem su nađena dva sarkofaga bračko-salonitanskog tipa.¹³⁸

U Barbatu na otoku Rabu nađena su dva sarkofaga bračko-salonitanskog tipa. U neposrednoj blizini Barbata podignuta je utvrda s crkvom sv. Kuzme i Damjana. Utvrda smještena na brdu sv. Damjana nadzirala je plovidbeni put od polovice Velebitskoga kanala, Barbatski i Paški kanal i dio Kvarnerića. Utvrda u kojoj je moglo boraviti do 300 vojnika složeni je graditeljski sklop izgrađen nakon rata protiv Istočnih Gota na površini od 4860 m² sa zidovima debljine od 2 do 3 m i dva glavna ulaza.¹³⁹

¹³⁵ TOMIČIĆ 1990: 29, 30.

¹³⁶ GOLDSTEIN 1992: 49. Nakon detaljnije analize ipak valja naglasiti da stanje na terenu ne odgovara navedenom.

¹³⁷ GOLDSTEIN 1992: 51; OŠTARIĆ I KURILIĆ 2013: 247, 249; GLUŠČEVIĆ I GROSMAN 2015: 125, 126.

¹³⁸ BADURINA 1982: 175, 176.

¹³⁹ JURKOVIĆ I TURKOVIĆ 2012: 15, 16.

U ovom ekskursu ne smijemo previdjeti ni obalne gradove na istočnoj obali Jadrana, jer ih se treba promatrati kao dijelove šireg sustava zaštite plovidbe duž Jadrana, koji su za vrijeme Justinijanove vladavine doživjeli procvat.¹⁴⁰ U njima se obnavljaju gradske zidine te dodaju poligonalne kule tipične za sredinu 6. stoljeća. Salona kao centar provincije, te mjesto na kojem je pronađeno najviše sarkofaga bračko-salonitanskog tipa, prolazi kroz velike graditeljske zahvate, bilo vojnog, bilo javnog karaktera, te je nakon vladavine Justinijana obnovljen grad. Sličan proces se događa i u Zadru, u kojem se u više navrata između 4. i 6. stoljeća gradske zidine pojačavaju, popravljaju i dodatno utvrđuju, dok se sakralne građevine obnavljaju i preuređuju.¹⁴¹



10. Plovni put uz istočnu obalu Jadrana (prema VRSALOVIĆ 2011).

¹⁴⁰ MATIJAŠIĆ 2012: 209. I Goldstein piše o razvitku tog područja za vrijeme vladavine Justinijana. Ostvarena je viša razina integracije između središnjih dijelova Carstva i jadranskih posjeda, kao i uporišta na Jadranu. GOLDSTEIN 1992: 57.

¹⁴¹ MARIN 1994: 80; VEŽIĆ 2005: 178; JOVIĆ 2011: 187-189.

Prije no što prikažemo prostornu distribuciju sarkofaga na Apeninskom poluotoku trebamo se kratko osvrnuti na Istarski poluotok. Naime, na području Istre nije nađen niti jedan sarkofag bračko-salonitanskog tipa te ćemo pokušati dati odgovor na pitanje zašto je tomu tako.

Potrebe za kamenom nisu u Istri bile ništa manje izražene negoli u nekim drugim područjima, a većina tih potreba bila je zadovoljavana iz kamenoloma koji su se nalazili ili uz istarsku obalu ili u unutrašnjosti poluotoka i iz kojih je bran kvalitetan vapnenac. Kada govorimo o uporabi tog lokalnog istarskog vapnenca za izradu sarkofaga trebamo spomenuti nekoliko kamenoloma. U Puli u četvrti Šijana padina jednoga brežuljka izbrazdana je suvremenim kamenolomom, no i dalje su vidljivi tragovi vađenja kamenih blokova za izradu sarkofaga. Sjeverno od Rovinja nalaze se kamenolomi u uvali Soline te na rtu Sv. Eufemija. U oba kamenoloma su jasno vidljivi tragovi korištenja u antici, te je evidentno kako su se od tamo vađenih blokova izrađivali sarkofazi. U kamenolomu na položaju Monte delle Arni južno od Rovinja zabilježeni su sarkofazi i njihovi nedovršeni poklopci, što svjedoči o njegovoj eksploataciji u antici.¹⁴² Sve navedeno upućuje na zaključak kako je najveći dio spomenika, a time i sarkofaga, nađenih na istarskom području, načinjen od vapnenca kojim obiluje Istra.¹⁴³

No, i na otoku Pagu, na kojem su nađena tri sarkofaga bračko-salonitanskog tipa, su poznati antički kamenolomi iz kojih se brao kamen za rad lokalnih klesarskih radionica. Kamenolomi na sjevernom dijelu otoka jasno svjedoče o razvijenom obrtu kamenorezača i klesara iz razdoblja antike i kasne antike. U kamenolomima je bilo kamenih blokova koji su bili tek izvađeni iz kamene mase, zatim blokova koji su čekali obradu, kao i potpuno obrađenih kamena koji su bili pripremljeni za prijevoz.¹⁴⁴ Sličan primjer imamo i na zapadnoj obali Jadranskog mora. U Apuliji, u kojoj je nađeno sedam sarkofaga, niz je kamenoloma iz kojih su vađene različite vrste kamena. Pokraj Tranija, u kojem su nađena tri sarkofaga, nalaze se kamenolomi koji su poznati po svom vapnencu. Stoga ne iznenađuje pripisivanje tih sarkofaga lokalnoj proizvodnji od strane talijanskih istraživača, iako nije dokumentirano postojanje lokalne klesarske radionice. Urađena je i, nažalost samo preliminarna, analiza kamena od kojeg su ti sarkofazi načinjeni te je zaključeno kako se radi o kalkarenitu, karbonatnoj stijeni u kojoj prevladavaju zrna kalcita veličine pijeska, a čija ležišta se nalaze u

¹⁴² MATIJAŠIĆ 1998: 394, 396; ŠONJE 1980: 151, 152.

¹⁴³ VUKOVIĆ 1993: 6.

¹⁴⁴ ŠONJE 1981: 9.

blizini Tranja. Ipak, zbog nedostatka detaljnijih analiza teško je donijeti čvršće zaključke o vrsti kamena, a kamoli identificirati kamenolom iz kojeg taj kamen potječe.¹⁴⁵

Možemo li Istru promatrati kao prometno izoliranu te kao područje koje se nalazi predaleko od proizvodnih centara u Saloni i na Braču? Već smo spomenuli kako je većina sarkofaga distribuirana uzduž glavnog antičkog jadranskog plovnog puta Salona – Jader – Pola – Akvileja. Na obali Istre, osim Pule, nalazio se još jedan veliki centar, Poreč. Budući da Učka priječi put prema unutrašnjosti, uspostavljane su trgovačke pomorske rute prema zapadnoj obali Jadrana, Anconi i Ravenni, no i južno niz istočnu obalu Jadrana gdje slijedi pojas od Raše do Senja, s brojnim naseljima, među kojima su i Apsoros i Arba u kojima su nađeni sarkofazi ovog tipa.¹⁴⁶ Iz Prokopijevih izvještaja znamo kako je istočnorimska mornarica vrlo brzo u ratu s Ostrogotima stekla kontrolu nad Jadranom te se plovidba uzduž istočnojadranske obale ili prelazak s jedne strane Jadrana na drugu odvijao nesmetano. Belizar primjerice krajem 545. godine odlazi iz Ravenne prema Epidamnu, u kojem treba čekati pojačanja iz prijestolnice.¹⁴⁷ Iako Prokopije to izričito ne navodi, nema razloga sumnjati kako je Belizar na svom putu zaobišao Istru.

Na ovom mjestu trebalo bi spomenuti Istarski raskol kao još jedan mogući odgovor na pitanje zašto na području Istre nije nađen niti jedan sarkofag ovog tipa.¹⁴⁸ Primjetno je da su područja s najvećom koncentracijom nalaza ovog tipa sarkofaga na obje strane Jadrana bila pod upravom biskupa koji su, uz neke iznimke, pristajali uz pravovjerni nauk. Crkva u Ravenni i Saloni je zasigurno bila nositeljica carske politike kako u religijskom, tako i u političkom pogledu.¹⁴⁹ Štoviše, Ravenni je bila dodijeljena nadležnost nad Istrom, Ligurijom i

¹⁴⁵ SALVATORE 1979: 329; BRACCIO 1987: 83; BENAC 2016: 62.

¹⁴⁶ BRATANIĆ I KOZLIČIĆ 2006: 109.

¹⁴⁷ PROKOPIJE 2013: 7, 13, 19.

¹⁴⁸ Tijekom svoje vladavine Justinijan je pokušao izgladiti probleme s mnogobrojnim kršćanskim heretičkim skupinama. Njegov pokušaj pomirenja s monofizitima doveo je do pojave shizme Triju poglavlja – poznata kao i Istarski raskol. Kompromis napravljen na Petom općem carigradskom koncilu 553. godine podrazumijevao je žrtvovanje određenih odredbi s prethodnog ekumenskog sabora održanog u Kalcedonu, što je izazvalo snažan otpor koji se posebno dugo održao na području sjeverne Italije i Istre. Akvilejska crkva sa sjedištem u Gradu, a njoj uz bok i istarski biskupi, bili su nositelji tog otpora. Više o tome vidjeti u PRICE 2007.

¹⁴⁹ Kad govorimo o Saloni trebamo spomenuti biskupa Frontinijana kojeg je 554. godine, zbog nepristajanja na osudu Triju poglavlja, car dao protjerati prvo u Egipat, a potom u Malu Aziju. Na biskupskoj stolici zamijenio ga je pravovjerni Petar, a Petra je 562. godine naslijedio Probin. Probina je, po svoj prilici, za biskupa posvetio akvilejski biskup Paulin, gorljivi pristaša Triju poglavlja u vrijeme kad je ovaj crkveni spor prerastao u shizmu poznatu kao Istarski raskol. Sporenja u salonitanskoj crkvi oko ove kontroverze nastavila su se i nakon Probina.

Emilijom, te je u sve te tri pokrajine posvećivanje biskupa koji nisu bili shizmatici provodio nadbiskup Ravenne. U oba grada zamjetan je građevinski program kojim su biskupi, očito raspoložujući značajnim materijalnim sredstvima, oblikovali ikonografski identitet koji se podudarao s njihovim rastućim političkim i crkvenim ugledom. Dio tog identiteta bili su i sarkofazi koji su bili stavljeni u ili uokolo novoizgrađenih ili obnovljenih bazilika. No, ikonografski sadržaj tih sarkofaga je vrlo jednostavan i vrlo malo kršćana, bez obzira na sve podjele, bi imao ikakav prigovor na simbol križa. Stoga, jesu li ti sarkofazi nosili kakvu specifičnu poruku koja nije bila prihvatljiva odmetnutim biskupima? Na to pitanje ipak nema odgovora.

Treba istaknuti kako je u Gradu, koji je bio centar spomenutog otpora prema caru i papi, pronađen jedan sarkofag bračko-salonitanskog tipa.¹⁵⁰ Grado leži na priobalnom otoku uz Tršćanski zaljev i bio je ulazna luka za brodove koji su plovili rijekom Nadižom prema krajnjoj točki glavnog antičkog jadranskog plovnog puta – Akvileji. Svojim značajem nadmašivao je Salonu te je bio glavna luka Jadrana.¹⁵¹ Upravo primjerak iz Grada I. Fisković uzima kao potvrdu da su se sarkofazi bračko-salonitanske skupine izvozili duž obaju obala Jadrana. On smatra kako su sarkofazi bili izvoženi bilo poludovršeni, bilo potpuno dovršeni u lokalnim bračkim i salonitanskim radionicama koje su svojom proizvodnjom sarkofaga nadmašivale uvoz iz udaljenijih dijelova Carstva. To bi bilo u skladu s općim raslojavanjem gospodarskog sustava rimskog svijeta, odnosno osamostaljivanjem pojedinih prostornih zona pod vlašću Istočnog Carstva.¹⁵²

Dužjadranska plovidba nije završavala u Akvileji. Jednako važno odredište bila je i Ravenna. No, prije Ravenne treba spomenuti kako je u Veneciji – iako se taj primjerak danas nalazi u Berlinu – te Trevisu, nešto dublje u zaleđu, nađen po jedan sarkofag.¹⁵³ Luka preko

Frontinijanovi pristaše u Saloni su bili aktivni gotovo do njene propasti, pa se i papa Grgur I. Veliki 600. godine zalagao da ih iznuđeni salonitanski biskup Maksim pokuša privesti u crkveno jedinstvo. ŠKEGRO 2008: 299, 300.

¹⁵⁰ Činjenica da je u Gradu potvrđen jedan primjerak sarkofaga bračko-salonitanskog tipa upućuje da je zasigurno njihov uvoz u taj grad bio kvantitativno veći, no nije im se sačuvalo materijalnih tragova.

¹⁵¹ ZANINOVIĆ 1977: 781; MARIN 2012: 125.

¹⁵² FSKOVIĆ 1981: 127; FSKOVIĆ 1996: 134; BASIĆ 2023: 316.

¹⁵³ U Trevisu susrećemo situaciju sličnu onoj u Saloni. Na biskupskoj stolici, najvjerojatnije, od 565. godine jest Feliks, koji poput Frontinijana u Saloni, nije spreman osuditi shizmu Tri poglavlja. Njega, poput Petra u Saloni, mijenja 590. ili 591. godine Rustik, pravovjerni biskup koji sudjeluje na sinodi u Maranu te je naveden od Pavla

koje su ti sarkofazi mogli biti uvezeni je Altinum. Altinum leži na unutarnjoj obali venecijanske lagune i bio je važna rimska luka iskoristivši u potpunosti svoj centralan položaj u mreži trgovine od istočnog Mediterana do srednje Europe. Napušten je između šestog i sedmog stoljeća, kad su stanovnici izbjegli na Torcello i druga obližnja područja. Altinum i Treviso su bili povezani preko *via Claudia Augusta*.¹⁵⁴ Ta je cesta, dovršena za vrijeme cara Klaudija 47. po Kr., prelazeći preko alpskih prijevoja spajala jadransku obalu s Recijom.

Ravenna je bila jedan od najznačajnijih administrativnih, političkih, religijskih i trgovačkih centara, ne samo na Jadranu, u razdoblju kasne antike. Ona je od 402. godine bila *sedes imperii*, a poslije i prijestolnica Istočnogotskog kraljevstva. Po završetku sukoba s Ostrogotima postaje središte istočnorimske uprave u Italiji. Ravenna je bila mjesto gdje se ponajprije i ponajviše događao prijenos umjetnosti i umjetničkih trendova koji su dolazili iz prijestolnice Carstva na zapad. Poznato nam je iz više pisanih izvora, primjerice zapisi iz *Liber Pontificalis Ecclesiae Ravennatis* o odlascima biskupa Maksimijana u Konstantinopol po luksuzne materijale, postojanje ekstenzivnog uvoza mramora – između 540. i 600. godine uvezeno je 1556 tona mramora – preko luke Classe iz Konstantinopola u Ravennu.¹⁵⁵ Osim zadovoljavanja vlastitih potreba za ovim skupocjenim materijalom, Ravenna je imala i ulogu distribucijskog centra za cijeli Jadran. Tako je Eufrazijeva bazilika u velikoj mjeri izgrađena od materijala prokoneškog podrijetla, koji nije izravno dobiven iz Konstantinopola, već vjerojatno iz obližnje Ravenne.¹⁵⁶

No, jednako tako u Ravennu je uvezeno najmanje dvanaest sarkofaga bračko-salonitanskog tipa. To čini Ravennu, nakon Salone i Brača, mjestom s najviše nađenih sarkofaga. Očito je okretanje prema bližem tržištu, prema radionicama smještenima na suprotnoj obali Jadrana uslijed gašenja proizvodnje prokoneških kamenoloma.¹⁵⁷ Naime, na

Đakona kao jedan od dvanaestorice biskupa koji nisu bili shizmatici. AZZARA 2007: 209; POHL 2007: 253, 254.

¹⁵⁴ U razdoblju antike relativna razina mora bila je niža nego danas i veliki dijelovi lagune, koji su danas potopljeni, bili su dostupni kopnom. MOZZI, FONTANA, FERRARESE, NINFO, CAMPANA I FRANCESE 2015: 28-30. O Altinumu kao luci: TIRELLI 2001.

¹⁵⁵ AGNELLIUS RAVENJANIN 2006: XXVI, 73. Usp. RIZZARDI 2016: 199.

¹⁵⁶ Usp. LEIDWANGER, PIKE I DONNELLY 2018: 297.

¹⁵⁷ Ovaj proces koincidira s procesom opadanja trgovine i trgovačkog prometa s udaljenijim dijelovima Carstva. Razdoblje najvećeg procvata trgovine, proizvodnje i gospodarstva u Ravenni bilo je tijekom 5. i 6. stoljeća, kulminirajući u 6. stoljeću, kada je građevinska aktivnost bila na svom vrhuncu, a većina crkava izgrađena i ukrašena dragocjenim materijalima i mramorom. Takva se situacija u Ravenni, ali i mnogim drugim dijelovima

prijelazu iz 6. u 7. stoljeće, vjerojatno između 575. i 625. godine, kamenolomi na Prokonezu postupno su bili napušteni. Nakon maksimalizacije proizvodnje za vrijeme Justinijanove vladavine, za vrijeme njegovih neposrednih nasljednika dolazi do opadanja potrebe za mramorom, jer se umjesto novih velebnih gradnji, radije odabire obnavljanje postojećih građevina. Manja potreba za mramorom znači i pad narudžbi i izvoza te se stoga kamenolomi napuštaju.¹⁵⁸ Prilikom da ugrabe svoje mjesto na tržištu iskoristile su radionice u Saloni i na Braču.



11. Rasprostranjenost konstantinopolske skulpture na području Jadrana u 5. i 6. stoljeću
(preuzeto iz MARANO 2018: 91, sl. 1).

Sarkofazi nađeni u Apuliji, koja je slično Dalmaciji imala razgranatu mrežu luka i pristaništa, bili su, najvjerojatnije, uvoženi preko luke u Sipontu. *Itinerarium maritimum Antonini Augusti* navodi postojanje *traiectuma* između Siponta, luke u Manfredonijskom zaljevu, i Salone. Ta ruta, koja je iznosila 1500 stadija, išla je preko Palagruže, Visa, Hvara, Brača i Šolte te je spajala dvije obale Jadrana. Iako nisu navedeni u *Itineraru* možemo pretpostaviti kako su i druge apulske luke poput primjerice Barlette, u kojoj je nađen jedan sarkofag, ili Salapije imale, više ili manje stalne, veze sa suprotnom obalom Jadrana.¹⁵⁹

Carstva, mijenja od sredine 6. stoljeća zbog pojave Justinijanove kuge te iscrpljujućeg rata s istočnim Gotima, da bi kriza kulminirala u 7. stoljeću. TUMOVA I AUGENTI 2016: 36.

¹⁵⁸ BETSCH 1985: 325-328.

¹⁵⁹ Istu udaljenost od 1500 stadija imala je i ruta između Aterna u Abruzzu i Salone, što ukazuje na postojanje više transjadranskih pomorskih putova koji su svoje ishodište imali u Saloni. CUNTZ 1990: §497, 3 i §497, 8.

Apulske luke bile su važne zbog trgovine poljoprivrednim proizvodima, među kojima je najvažnije bilo žito, prijeko potrebno na istočnoj obali. A upravo je Sipont bio centar te trgovine i baza za poslovanje *negotiatores Apuliae sive Calabriae*.¹⁶⁰

Trani je bio *vicus* na obali i imao je luku, no vjerojatno se preko njega nije odvijao značajniji promet. Ipak, u njemu su pronađena tri sarkofaga koje treba vezati uz činjenicu da je Trani bio biskupsko sjedište. Taj fenomen uzdizanja *vicusa* na rang biskupskog sjedišta specifičan je za južnu Italiju, iako nikad nije bio poduprt od strane crkvene hijerarhije.¹⁶¹



12. Rimske ceste (Salona-Servitium, Salona-Narona i Beneventum-Brundisium) i nalazišta sarkofaga bračko-salonitanskog tipa u njihovoj blizini.

¹⁶⁰ Kasiodor donosi vijest kako su tamošnji trgovci bili oslobođeni od plaćanja poreza u dvogodišnjem razdoblju, nakon što su opljačkani od strane istočnorimskog brodovlja 508. godine. KASIODOR 1984: II, 26 i II, 38.

¹⁶¹ VOLPE I TURCHIANO 2010: 539, 547.

Poput Dalmacije i Apulija je bila premrežena brojnim cestama. Benevento je bio važno prometno središte u kojem se sjeklo šest cesta. Iz Beneventa je kretala *via Traiana* kojoj je krajnja točka bio Brindisi. Na toj cesti, koju je dao sagraditi car Trajan 109. godine po Kr. želeći skratiti put prema obali, leži Troia u kojoj je nađen jedan sarkofag. Na toj cesti su se nalazili, tek desetak kilometara od obale, Canne della Battaglia, do koje je išao sporedni odvojak ceste, i Cerignola, pedesetak kilometara udaljena od obale, u kojima je nađen po jedan sarkofag.¹⁶²

Može se uočiti da su na Apeninskom poluotoku, u područjima najgušće zastupljenosti bračko-salonitanskih sarkofaga (Ravenna i Apulija) predstavljeni svi glavni njihovi tipovi. Upravo ta činjenica, po našem mišljenju, opovrgava zaključke o vrlo dugom trajanju radionica koje su ih proizvodile, odnosno o širokoj dataciji sarkofaga porijeklom s otoka Brača. U tom bi, naime, slučaju trebalo pretpostaviti sljedeće:

a) da su svi ti sarkofazi preko Jadrana izvoženi redovito, u pravilnom vremenskom slijedu, tako da su nakon mnogo desetljeća izvoženja u Italiju onamo postupno dospjeli svi njihovi osnovni tipovi; ta se pretpostavka zasniva na predodžbi o sukcesivnom razvoju ikonografskih tipova u radionici, kroz razmjerno dugo razdoblje, pri čemu bi tipske varijante ukrasa sarkofagâ jedna za drugom doživjele inozemnu cirkulaciju u brzom ritmu;

b) činjenica da su brojne, i to kompaktne skupine bračko-salonitanskih sarkofaga različitih tipova zatečene u istim okruženjima (Ravenna i nekoliko gradova Apulije) bila bi rezultat koincidencije, ili, u najboljem slučaju, trajne trgovačko-komunikacijske usmjerenosti Dalmacije prema istim točkama zapadne obale Jadrana.

Usprkos dugotrajnom korištenju istih pravaca transjadranskih komunikacija (koje su u literaturi odavna potvrđene), svejedno smatramo da su ove dvije, uzajamno ovisne, pretpostavke u svjetlu novih istraživačkih rezultata neodržive, odnosno da ih treba nadomjestiti novim prijedlozima o kronologiji i kontekstu ove grupe sarkofaga.

Mnoge zadatosti uvjetovale su život u kasnoj antici. Jedna od njih jest izrazito visok trošak kopnenog prijevoza i s druge strane niska cijena pomorskog ili riječnog prijevoza. Druga je bila način na koji će pojedinac ili roba prometovati. Kasna antika naslijedila je opsežnu mrežu cesta, ali i razgranatu mrežu pomorskih putova. Upravo zbog ovih okolnosti sarkofazi bračko-salonitanskog tipa mogli su naći put do kupca bilo gdje na obje obale

¹⁶² ASHBY I GARDNER 1916: 106, 122, 147.

Jadrana. Distribuciju sarkofaga zasigurno je olakšavao i položaj Salone kao i njena prometna povezanost. Bilo da je riječ o lokalnom, nešto širem regionalnom ili pak transjadranskom tržištu cijeli niz prometnih veza, potvrđenih i arheološkim nalazima i povijesnim izvorima, omogućavao je prijevoz sarkofaga do njihova odredišta. Uz to, ne smijemo smetnuti s uma ni poremećaje na tržištu te pomanjkanje drugog uvoza zbog kojih spomenuti sarkofazi predstavljaju jedini proizvod od trajnog materijala koji se izvezio iz kasnoantičke Dalmacije.

5. Kamenolomi i radionice sarkofaga bračko-salonitanskog tipa

Kroz 5. i 6. stoljeće kamenoklesarske radionice su važan gospodarski čimbenik u provinciji Dalmaciji.¹⁶³ Tu se naročito ističu radionice u Saloni i na Braču, no pokušavajući pisati o njima nailazimo na nepremostiv problem – nepostojanje arheološke potvrde takve radionice ili radionicâ.¹⁶⁴ Postoje tek natpisi koji nam pružaju poneku posrednu informaciju o postojanju takvih radionica. Na jednom natpisu nađenom u Saloni spomenut je *collegium lapidarium*.¹⁶⁵ Kolegiji su bili udruženja koja su okupljala pojedince koji su se bavili istim zanimanjima ili su pripadali istim vjerskim zajednicama. Preko magistrata koji su ih vodili, kolegiji su svojim članovima i društvu služili na različite načine.¹⁶⁶ Među spomenutim strukovnim kolegijima *collegium lapidarium* je okupljao kamenare različitih struka.¹⁶⁷ Klesari (*lapidarii*), kamenoresci (*fabri lapidarii*), majstori klesari (*marmorarii*), kamenolomci (*lapicidae*), kamenoresci (*lapidicidae*) ili oblikovatelji kamena (*quadratarii*) su izrazi koji se koriste za označavanje kamenara različitih struka.¹⁶⁸

Tolika brojnost specijaliziranih majstora – za rezanje i vađenje blokova, njihovo grubo oblikovanje, formulaciju i urezivanje natpisa, odabir ikonografskog prikaza i fino dekoriranje

¹⁶³ GRAČANIN I KARTALIJA 2018: 362.

¹⁶⁴ Pišući o radionicama koje su proizvodile sarkofage bračko-salonitanskog tipa Fisković navodi kako su se nalazile na otoku Braču. Ističe razliku u proizvodnom procesu u odnosu na prijašnja razdoblja – naime, umjesto da se neobrađeni blokovi šalju u Salonu, sarkofazi su bili oblikovani i ukrašeni na Braču. Funkcioniranje takve samostalne radionice na otoku, u kojoj su posao mogli naći i vješti majstori iz urbanih centara poput Salone, pripisuje općem povijesnom stanju kasne antike. FISKOVIĆ 1981: 129, 130. Radionice stacionirane u blizini kamenoloma su uobičajene, no za potvrdu Fiskovićevih tvrdnji nema nikakvih opipljivih dokaza. Radionice u blizini kamenoloma na Prokonezu su s druge strane, iako direktno uključene i u proizvodni proces, imale drugačiju praksu – najsofisticiraniji elementi poput kapitela bili bi slani u radionice prijestolnice radi oblikovanja i ukrašavanja. MARANO 2016: 116.

¹⁶⁵ BULIĆ 1889: 17 (CIL III 8840).

¹⁶⁶ Natpisi nađeni u Saloni potvrđuju nam postojanje više različitih udruženja: *collegium dendroforum*, *lapidarium*, *saccarium*, *tignarium*, *collegium fabrum et centonarium*. MATIJEVIĆ 2006: 150.

¹⁶⁷ CAMBI 2010a: 14.

¹⁶⁸ EDMONDSON 2015: 113. Na natpisu iz Salone spominje se *anaglifarius* Olibrije, a s natpisa na sarkofagu iz 438. godine poznat je *lapidarius* Projekt iz Trogira koji je klesao i prodavao sarkofage (CIL III, 14929, CIL III, 9524 (p 2328,126) = Salona IV-2, br. 454). Spomenuto ukazuje na dvije okolnosti: umjesto termina *lapidarius* u kasnoj se antici za klesara češće koristio termin *anaglifarius*, te kako su *lapidarii*, osim obrade sarkofaga, sudjelovali i u njihovoj prodaji krajnjem kupcu. Usp. CAMBI 2010a: 14, 15.

– ne iznenađuje, obzirom na to da je izrada sarkofaga zahtijevala mnoge specifične vještine.¹⁶⁹ Posjedovanje specifičnih vještina ogledalo se i na plaćama. Po Dioklecijanovom ediktu o maksimalnim cijenama plaća nekog neobučenog radnika na farmi (*operarius rusticus*), iznosila je 25 denara dnevno, dok je plaća nekog specijaliziranog majstora, poput klesara (*lapidarii*), bila dvostruko veća, 50 denara dnevno.¹⁷⁰

Mogućnost zarade u ovoj branši bila je poprilična. Veliki broj ljudi trebao je nadgrobni spomenik koji će biti iskaz njihova društvenog statusa ili religijskih opredjeljenja. No, to je dolazilo uz cijenu. Sarkofazi su uvijek predstavljali luksuzan proizvod i samo su ga imućni pojedinci mogli sebi priuštiti. Sarkofazi su bili način na koji je elita mogla potvrditi svoj socioekonomski ili politički položaj i ulogu i kroz posljednje počivalište.

Tijekom 4. i 5. stoljeća zabilježeni su u Saloni primjeri natpisa na sarkofazima u kojima je navedena cijena tog nadgrobnog spomenika.¹⁷¹ Nažalost, takvo nešto ne postoji na sarkofazima bračko-salonitanskog tipa, pošto su oni anepigrafski. Njihova cijena, niti sarkofazi kao takvi, ne spominju se ni u literarnim izvorima. No, i tijekom 6. stoljeća sarkofag je skupocjen proizvod. Tako kralj Teoderik u pismu službeniku Danijelu napominje kako obitelj ne smije biti dovedena u situaciju da ili raspe svoju imovinu na pogrebne troškove – u ovom slučaju na mramorni sarkofag – ili baci tijelo voljene osobe u bunar.¹⁷² Da su troškovi pokapanja u sarkofagu bili iznimno visoki svjedoči i šala u kojoj se prodavač i kupac svađaju oko cijene sarkofaga koja iznosi nemogućih 5 mirijada.¹⁷³ Kada govorimo o ukupnoj cijeni sarkofaga ne smijemo izostaviti ni troškove prijevoza sarkofaga iz radionica u Saloni prema destinacijama na obje obale Jadrana.

J. B. Ward-Perkins je, proučavajući funkcioniranje ležišta mramora u Nikomediji Bitinijskoj, načinio rekonstrukciju modela prema kojemu je rimsko kamenarstvo bilo organizirano. Polazišna točka tog modela je bilo državno vlasništvo nad kamenolomima. U kamenolomima se težilo racionalizaciji procesa branja kamena želeći time povećati učinkovitost samog procesa te posljedično i količinu ubranog kamena. Ono što je bilo potpuna novost jest odnos između kamenoloma i krajnjeg kupca nekog kamenarskog proizvoda. Taj se

¹⁶⁹ Usp. CAMBI 2010a: 14.

¹⁷⁰ GIACCHERO 1974: VII, 1.

¹⁷¹ CAMBI 2010a: 15, 16.

¹⁷² KASIODOR 1984: III, 19.

¹⁷³ HIJEROKLO I FILAGRIOS 1968: 64 (§97).

odnos temelji na masovnoj proizvodnji u kamenolomima i na skladištenju, bilo dovršenih, bilo nedovršenih proizvoda, kako u kamenolomima tako i u skladištima radionica u većim gradovima. Na taj se način moglo brzo i učinkovito udovoljiti većini uobičajenih zahtjeva koje bi naručitelj mogao imati. U proces proizvodnje uvedena je standardizacija praćena prefabrikacijom, vjerojatno uvedenom radi smanjenja troškova prijevoza, no koja je vremenom dovela do specijalizacija u proizvodnom procesu. Zadnja karika u lancu su bili trgovački posrednici koji su potencijalnim kupcima, bez obzira gdje se u Carstvu nalazili, trebali olakšati proces naručivanja i dobavljanja sarkofaga.¹⁷⁴ U ovaj model pokušat će se uklopiti i spoznaje o kamenolomima na Braču te radionicama na Braču i u Saloni.



12. a



12. b



12. c

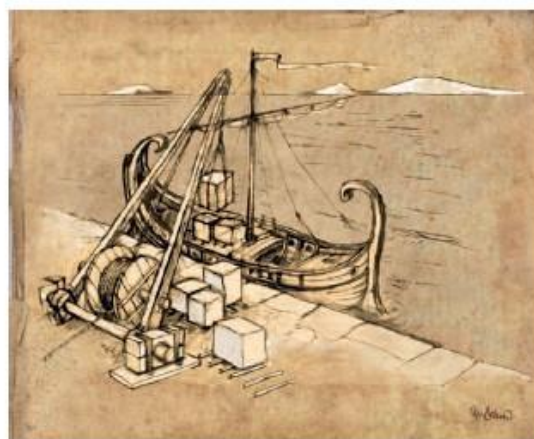

13. a

13. Organizacija rada u jednom antičkom kamenolomu (preuzeto iz MARINKOVIĆ I MILIŠA 2015: 25).¹⁷⁵

¹⁷⁴ WARD-PERKINS 1980a: 23-25.

¹⁷⁵ Slika 1. prikazuje sljedeće: 12.a) oruđa potrebna za klesanje; 12.b) transport kamenih blokova; 12.c) lomljenje kamenih blokova; 13.a) ukrcaj kamenih blokova u brodove.

U procesu proizvodnje sarkofaga postoje tri zainteresirane strane: naručitelj koji plaća za izradu sarkofaga, radionice koje klešu sarkofag te kamenolomi koji osiguravaju materijal potreban za izradu sarkofaga. U slučaju bračko-salonitanskih sarkofaga, zbog blizine kamenoloma, radionica i tržišta gdje su sarkofazi bili nuđeni, radilo se o rutinskom procesu. Sarkofazi su iz kamenoloma u radionice stizali kao nedovršen proizvod.¹⁷⁶ Nakon što je kamen bio odvaljen od stijene, odvuklo bi ga se i dalo pomoćnim klesarima na obradu. Te kamene gromade bi *quadratarii* uz pomoć različitih alata oblikovali u pravilne blokove.¹⁷⁷ Sarkofazi su potom transportirani u radionice kao grubo obrađeni sanduci s odvojenim pokrovima. Ovo je bilo rađeno kako bi se reducirala težina i time olakšao transport sarkofaga, jer je jedna od važnijih stavki u kamenarstvu bila jeftina, brza i sigurna doprema kamena iz kamenoloma do radionica.¹⁷⁸

Važno je bilo pojeftiniti i troškove proizvodnje sarkofaga. U svojoj studiji o proizvodnji sarkofaga kroz primjer jedne rimske radionice iz vremena cara Konstantina I. Velikog, Klaus Eichner razlikuje devet faza u procesu proizvodnje sarkofaga. Svaka se od tih faza naslanja i nastavlja na onu prethodnu, a isto tako svaku od faza izvode različito specijalizirani i različito iskusni majstori. Iskusniji klesari bili su zaduženi za kompleksnije poslove, dok su oni manje iskusni obavljali osnovna otklesivanja i uklanjanja viškova materijala. Kada bi jedan majstor završio sa svojom fazom, s radom bi odmah započeo sljedeći. Ovakva podjela posla značajno je smanjivala troškove proizvodnje.¹⁷⁹

¹⁷⁶ Kada govorimo o sarkofazima bračko-salonitanskog tipa govorimo o proizvodima koji su, iako ikonografski zaokruženi, u usporedbi sa suvremenim sarkofazima likovno reduciraniji. Budući da su u ovom slučaju klesari redovito proizvodili istu vrstu proizvoda, s tek neznatnim varijacijama, radionice – ovdje se pretpostavljaju radionice koje su se mogle nalaziti u Saloni jer je stvaranje zaliha u radionicama pored kamenoloma izlišno – su mogle imati zalihu grubo obrađenih blokova iz kamenoloma. Takvo ulaganje kapitala značilo je i riskiranje, no na taj način moglo se brže odgovoriti na zahtjeve naručitelja. Takvi su se blokovi također mogli koristiti i za druge projekte npr. različite arhitektonske elemente. Usp. RUSSELL 2013: 314. U radionicama su se također nalazili i brojni nedovršeni sarkofazi, koji su stoga cijenom pristupačniji, nalazili svoj put do kupaca te poludovršeni sarkofazi koji su mogli biti dorađeni u skladu sa željama naručitelja. IMMERZEEL 2003: 44.

¹⁷⁷ Tako oblikovani blok bi se dalje klesao u složenije forme, a taj su posao radili *lapidarii*. Najfiniji klesarski posao na izradi kamene plastike obavljali su *marmorarii*. Oni su klesali arhitektonske konstruktivne elemente, ali i različite nadgrobne spomenike. Ukoliko je bilo potrebno uglačati kamenu površinu do visokog sjaja to bi obavljali *politores*. PRANJIC 2021: 37, 38.

¹⁷⁸ CAMBI 2010a: 14; PRANJIC 2012: 42.

¹⁷⁹ IMMERZEEL 2003: 43-44.

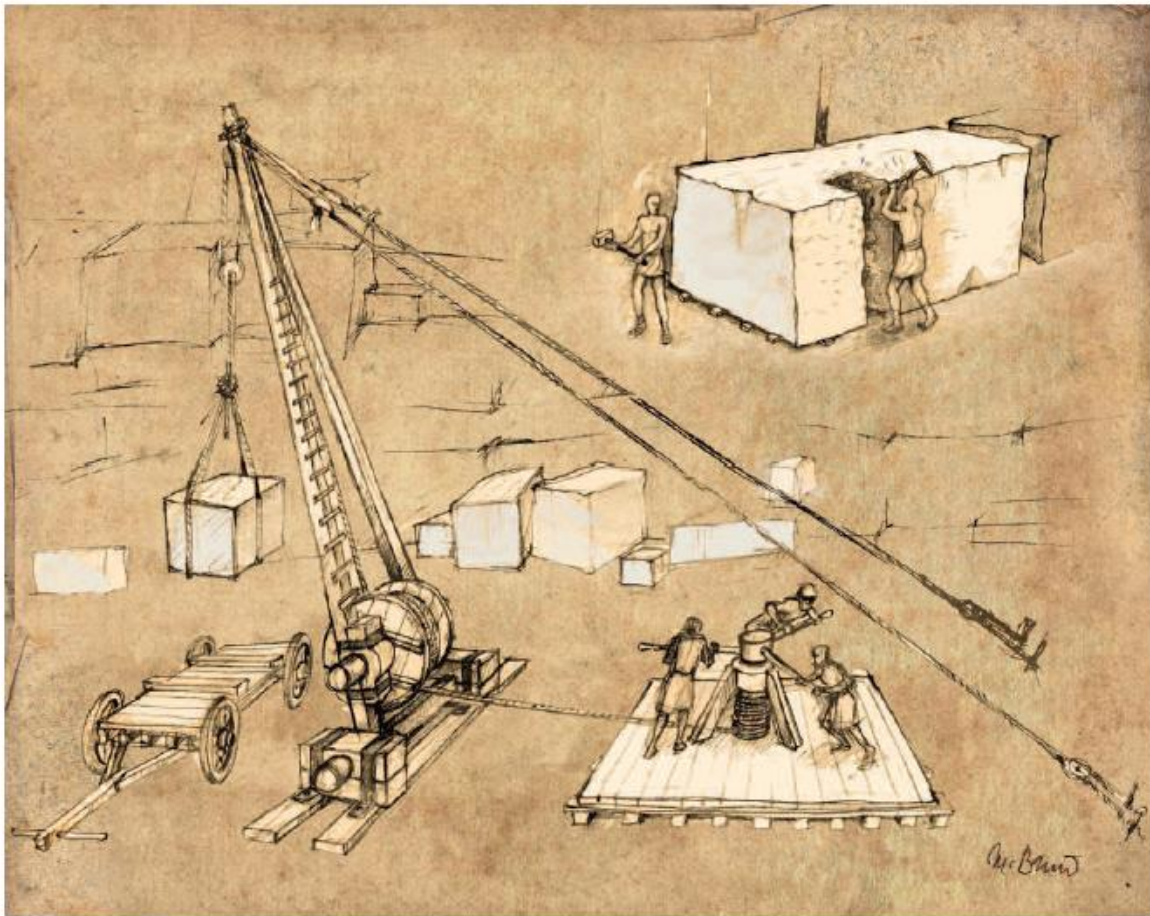

14. Redosljed radova u jednom antičkom kamenolomu (preuzeto iz MARINKOVIĆ I MILIŠA 2015: 26).

Iako su sarkofazi bračko-salonitanske grupe ikonografski reduciraniji od sarkofaga Konstantinova vremena, ipak se redosljed faza dobrim dijelom može primijeniti i na njihovu proizvodnju. Redosljed faza bi bio:

1. površine koje će biti obrađene grubo se zaglađuju;
2. pomoću ugljena ili boje se nanosi preliminarni crtež/skica; ta se skica pomoću ravnog i šiljatog dlijeta ugrubo kleše u plitkom reljefu; željene forme dobivaju privremene obrise;
3. ukoliko je pak riječ o klesanju dubokog reljefa, obrisi željenih formi se dobiju bušenjem rupa, uklanjanjem materijala između rupa i uklanjanjem ostalih viškova materijala;
4. višak materijala se dalje uklanja šiljatim dlijetom; forme se dalje oblikuju u dubinu i razrađuju se detalji;
5. oblikovanje detalja bušenjem;

6. uklanjanje viškova materijala nastalih bušenjem;
7. dodatno naglašavanje detalja bušenjem;
8. reljef postiže svoj konačni oblik završnim finim radom;
9. površine se glačaju i poliraju.¹⁸⁰

Iz navedenog je jasno kako su sarkofazi iz rimskih radionica Konstantinovog razdoblja bili industrijski proizvedeni.¹⁸¹ Isto u velikoj mjeri vrijedi i za sarkofage bračko-salonitanskog tipa. Budući da se nesumnjivo radi o standardiziranoj proizvodnji opravdano je postaviti pitanje u kolikoj je mjeri potencijalni naručitelj/kupac mogao utjecati na konačan izgled samog sarkofaga.¹⁸² To je u slučaju sarkofaga bračko-salonitanskog tipa još naglašenije činjenicom kako je njihov osnovni, a i jedini, ikonografski motiv križ, opća simbolička manifestacija nečije vjere.¹⁸³ U 6. stoljeću nema više toliko imućnih pojedinaca koji su si mogli priuštiti sarkofag, a kamoli potpuno individualizirani dizajn sarkofaga. Isto važi i za bitno manje skupocjen materijal, pošto su se ovi sarkofazi proizvodili od lokalnog vapnenca, a ne od uvoznog mramora. Budući da su sarkofazi bračko-salonitanskog tipa slični po dimenzijama, obliku i ukrasu na prednjoj strani sanduka vjerojatno su radionice radile prema zajedničkim predlošcima. Stoga su sarkofazi ovog tipa, zbog jeftinijeg procesa proizvodnje, a time i niže konačne cijene, mogli biti dodatno privlačniji kupcima.¹⁸⁴

Koliko su zapravo sarkofazi bračko-salonitanskog tipa bili slični po dimenzijama vidljivo je iz tablice 1.¹⁸⁵ Visina sanduka sarkofaga varira od 0.49 do 0.79 metara (prosječna

¹⁸⁰ EICHNER 1977: 67-72.

¹⁸¹ Pojam „industrijski“ koji se ovdje koristi, ne nosi isto značenje kao što je to uobičajeno danas. Navedeni pojam je korišten za opisivanje standardizirane proizvodnje (velikog broja) određenih predmeta.

¹⁸² Iako su sarkofazi bračko-salonitanske skupine bili proizvedeni u relativno velikom broju, ne postoje dva primjerka koja su u potpunosti identična dimenzijama, oblikom i ukrasom što pokazuje kako su klesari ipak imali određenu slobodu unutar prilično zadanog procesa proizvodnje.

¹⁸³ U 5. i 6. stoljeću su se u Konstantinopolu pojavili novi tipovi sarkofaga koji nisu slijedili rimsku tradiciju prikazivanja portreta preminulih uz naglašavanje njihovog društvenog identiteta i postignuća. Umjesto toga naglašava se njegova pobožnost i pripadnost kršćanskoj vjerskoj zajednici kroz prikaz kršćanskih slika i motiva ili biblijskih scena. Za razliku od ranijih razdoblja, pružena je visoka razina anonimnosti za naručitelje, jer mnogi sarkofazi obično nemaju jasno određena područja za epitafe i natpise. Usp. SCHOOLMAN 2013: 59.

¹⁸⁴ Usp. IMMERZEEL 2003: 45; FISKOVIĆ 1996: 137.

¹⁸⁵ U katalogu ovog rada evidentirano je 87 sarkofaga bračko-salonitanske grupe. Neki su sačuvani tek kao ulomci (njih osamnaest) te se za njih ne navode dimenzije. Neki sarkofazi, njih šesnaest, su u potpunosti sačuvani, no danas su zbog raznoraznih okolnosti (prije svega zbog reutilizacije) nedostupni. Za preostala pedeset i tri u cijelosti sačuvana sarkofaga donesene su njihove mjere.

visina sanduka je 0.62 m), dužina od 2 do 2.46 metra (prosječna dužina sanduka je 2.17 m – debljina stijenki iznosi od 0.1 do 0.14 m)¹⁸⁶ te širina od 0.48 do 0.87 metara (prosječna širina je 0.71 m).

Nalazište/ mjesto pohrane	Visina sanduka	Dužina sanduka	Širina sanduka
1. Barletta, Museo Diocesano	0.56 m	2.11 m	0.70 m
2. Berlin, Bode-Museum	0.67 m	2.18 m	0.67 m
3. Brač, Lovrečina	0.58 m	2.12 m	0.66 m
4. Brač, Lovrečina	0.60 m	2.12 m	0.72 m
5. Brač, Supetar, groblje	0.52 m	2.18 m	0.60 m
6. Brač, Supetar, groblje	0.52 m	2.16 m	0.60 m
7. Brač, sv. Luka	0.72 m	2.17 m	0.78 m
8. Brač, sv. Mihovil	0.66 m	2.22 m	0.80 m
9. Brač, Škrip	0.70 m	2.28 m	0.84 m
10. Brač, Škrip	0.72 m	2.17 m	0.80 m
11. Canne della Battaglia	0.65 m	2.18 m	/
12. Cerignola, Salice	0.62 m	2.15 m	0.74 m
13. Cres, Osor	0.70 m	2.14 m	0.83 m
14. Cres, Osor	0.51 m	2.22 m	0.63 m
15. Kaštel Gomilica, sv. Kuzma i Damjan	0.55 m	/	0.65 m
16. Kaštel Gomilica, sv. Kuzma i Damjan	0.62 m	2.11 m	0.71 m
17. Kaštel Štafilčić, Bijaći	0.59 m	2.25 m	0.74 m
18. Pag, Lun	0.56 m	2.18 m	0.74 m
19. Pag, Novalja, groblje	/	2.25 m	0.78 m
20. Pag, Novalja, groblje	/	2.07 m	0.74 m
21. Podvršje	0.63 m	2.16 m	0.46 m
22. Ravenna, gradsko groblje	0.55 m	2.10 m	0.67 m
23. Ravenna, Quadrarco di Braccioforte	0.50 m	2.02 m	0.65 m
24. Ravenna, Quadrarco di	0.68 m	2.32 m	0.75 m

¹⁸⁶ FISKOVIĆ 1996: 123.

Braccioforte			
25. Ravenna, S. Agata Maggiore	0.68 m	2.25 m	0.85 m
26. Ravenna, S. Agata Maggiore	0.59 m	2.11 m	0.71 m
27. Ravenna, S. Agata Maggiore	0.58 m	2.14 m	0.71 m
28. Ravenna, S. Francesco	0.63 m	2.33 m	0.83 m
29. Ravenna, S. Francesco	0.62 m	2.24 m	0.72 m
30. Ravenna, San Vitale	0.61 m	2.31 m	0.82 m
31. Slano, franjevački samostan	0.70 m	2.11 m	0.76 m
32. Solin, Kapljuč	0.51 m	2.14 m	0.71 m
33. Solin, Manastirine	0.52 m	2.00 m	0.66 m
34. Solin, Manastirine	0.50 m	2.09 m	0.71 m
35. Solin, Manastirine	0.49 m	2.00 m	0.60 m
36. Solin, Tusculum	0.61 m	2.08 m	0.49 m
37. Solin, Tusculum	0.55 m	2.10 m	0.72 m
38. Split, <i>Ad basilicas pictas</i>	0.67 m	2.05 m	0.58 m
39. Split, MHAS	0.74 m	2.18 m	0.63 m
40. Split, peripter Mauzoleja	0.59 m	2.13 m	0.79 m
41. Split, peripter Mauzoleja	0.64 m	2.16 m	0.76 m
42. Split, peripter Mauzoleja	0.79 m	2.28 m	0.73 m
43. Split, peripter Mauzoleja	0.66 m	2.24 m	0.64 m
44. Ston, sv. Mandaljena	/	2.20 m	/
45. Trani, katedrala	0.62 m	2.12 m	0.74 m
46. Treviso, katedrala	0.57 m	2.07 m	0.67 m
47. Trogir, Put Ribole	0.73 m	2.21 m	0.87 m
48. Trogir, sv. Nikola	0.70 m	2.23 m	0.80 m
49. Troia, Museo Civico	0.52 m	2.16 m	0.76 m
50. Ugljan, Kali	0.78 m	2.46 m	0.82 m
51. Zadar, sv. Krševan	0.58 m	2.32 m	0.60 m
52. Zadar, Sveučilište	0.61 m	2.15 m	0.74 m
53. Zadar, sv. Marija	0.57 m	2.23 m	0.72 m
PROSJEK	0.62 m	2.17 m	0.71 m

15. Dimenzije cjelovito sačuvanih sarkofaga bračko-salonitanskog tipa (masnim slogom označene su minimalne i maksimalne vrijednosti).

Promotre li se mjere sarkofaga bračko-salonitanskog tipa, naziru se njihove uravnotežene proporcije (vidi tablicu 2). Može se, štoviše, prepoznati modularna shema po kojoj su odmjerene njihove dimenzije. Od 53 primjerka sarkofaga, kojima su sačuvane mjere, usporedba triju dimenzija pokazala je da je njih 25 (47,16 %) respektiralo pri izradi, u najmanje jednoj od dimenzija, modul zadan tzv. bizantskom stopom (ποῦς, približno 32 cm).¹⁸⁷ Možemo zaključiti da je u tim slučajevima standardna dužina sarkofaga iznosila približno 7 bizantskih stopa, a standardna širina i/ili visina približno 2 stope. Samo je za jedan sarkofag (kat. jed. 43) bilo moguće utvrditi da je u cijelosti izrađen po modularnom principu, pošto preračunavanje njegovih mjera u bizantske stope rezultira cijelim brojevima, i to kod svih dimenzija. Ostali primjerci imaju manja odstupanja te su im egzaktne tek jedna ili dvije dimenzije, za što je dobar pokazatelj sarkofag položen pored crkve S. Francesco u Ravenni (kat. jed. 29) dužine točno 7 stopa, s time što je izgledno da i njegova visina (cca. 2 stope) predstavlja svjesno projektiranje po modulu. Važno je za istaknuti kako je bizantska stopa znala varirati od 30,8 do 32 cm, tako da i rezultate koji za nekoliko milimetara odudaraju od standarda valja uzeti u obzir. To znači da je modul kojim su definirane širina i visina ovih sarkofaga bio tzv. bizantski kubit (πῆχυς, lakat) koji je iznosio 2 stope (0.625 m).

O uočenoj modularnosti po bizantskim stopama dosad nije bilo riječi u literaturi o ovim sarkofazima, no ta činjenica ne iznenađuje pošto je posve sukladna drugim elementima kronološke stratifikacije koji datiraju ove sarkofage u sredinu 6. stoljeća (kada je ovakvo izražavanje proporcija doživljavalo svoje vrhunce pri projektiranju crkvene arhitekture).¹⁸⁸ Dapače, mogli bismo reći da je i očekivana uzevši u obzir da je primjena modularnih principa već ustanovljena na arhitekturi pojedinih crkvenih objekata u čijem kontekstu su potvrđeni i sarkofazi bračko-salonitanskog tipa, na primjer na nekoliko lokaliteta na Braču.¹⁸⁹

¹⁸⁷ Standardna stopa u Istočnom Rimskom Carstvu iznosila je 31,23 cm (po toj je mjeri, primjerice, projektirana crkva Sv. Sofije u Konstantinopolu), s fluktuacijama od 30.8 do 32 cm. Usp. UNDERWOOD 1948; MAZAL 1989: 189-190, 243. Osnovna studija za navedeno jest SCHILBACH 1982.

¹⁸⁸ Fenomen je ponajviše istraživao u arhitekturi justinijanskih crkava sjevernog Jadrana: PETROVIĆ 1962; POZZETTO 1972; TAVANO 1982; VIDULLI TORLO 1984; VIDULLI TORLO 1985; VIDULLI TORLO 1988; MATEJČIĆ 2012: 23. Primjena modularnih principa ustanovljena je i na pojedinim ranosrednjovjekovnim crkvama u Istri, npr. onoj Sv. Marije Velike u Balama (CHEVALIER I MATEJČIĆ 2009: 33-34), što se tumači ugledanjem na prestižne uzore (Eufrazijeva bazilika u Poreču). Za šire područje jugoistočne Europe v. SPREMO PETROVIĆ 1971.

¹⁸⁹ Takve aritmetičko-geometrijske pravilnosti uočio je I. Fisković, između ostalog, na bazilikama u Poveljima i Lovrečini. Usp. FISKOVIĆ 1982: 172, 174 s nacrtima na str. 191 i 193.

Nalazište/ mjesto pohrane	Dimenzije dijeljene bizantskom stopom (0,32 m)			Rezultat (u bizantskim stopama)
	vis.	duž.	šir.	
1. Barletta, Museo Diocesano	1,75	6,59	2,18	--
2. Berlin, Bode- Museum	2,09	6,81	2,09	visina i širina iznose oko 2 stope
3. Brač, Lovrečina	1,81	6,62	2,06	širina iznosi oko 2 stope
4. Brač, Lovrečina	1,87	6,62	2,25	--
5. Brač, Supetar, groblje	1,62	6,81	1,87	--
6. Brač, Supetar, groblje	1,62	6,75	1,87	--
7. Brač, Sv. Luka	2,25	6,78	2,43	--
8. Brač, Sv. Mihovil	2,06	6,93	2,50	visina iznosi oko 2, dužina iznosi oko 7 stopa
9. Brač, Škrip	2,18	7,12	2,62	--
10. Brač, Škrip	2,25	6,78	2,50	--
11. Canne della Battaglia	2,03	6,81	--	visina iznosi oko 2 stope
12. Cerignola, Salice	1,93	6,71	2,31	visina iznosi oko 2 stope
13. Cres, Osor	2,18	6,68	2,59	--
14. Cres, Osor	1,59	6,93	1,96	dužina iznosi oko 7 stopa
15. Kaštel Gomilica, Sv. Kuzma i Damjan	1,71	--	2,03	širina iznosi oko 2 stope
16. Kaštel Gomilica, Sv. Kuzma i Damjan	1,93	6,59	2,21	visina iznosi oko 2 stope
17. Kaštel Štafilić, Bijaći	1,84	7,03	2,31	dužina iznosi oko 7 stopa
18. Pag, Lun	1,75	6,81	2,31	--
19. Pag, Novalja, groblje	--	7,03	2,43	dužina iznosi oko 7 stopa
20. Pag, Novalja, groblje	--	6,46	2,31	--
21. Podvršje	1,96	6,75	1,43	visina iznosi oko 2 stope
22. Ravenna, gradsko groblje	1,71	6,56	2,09	širina iznosi oko 2 stope

23. Ravenna, Braccioforte	1,56	6,31	2,03	širina iznosi oko 2 stope
24. Ravenna, Braccioforte	2,12	7,25	2,34	--
25. Ravenna, S. Agata Maggiore	2,12	7,03	2,65	dužina iznosi oko 7 stopa
26. Ravenna, S. Agata Maggiore	1,84	6,59	2,21	--
27. Ravenna, S. Agata Maggiore	1,81	6,68	2,21	--
28. Ravenna, S. Francesco	1,96	7,28	2,59	visina iznosi oko 2 stope
29. Ravenna, S. Francesco	1,93	7,00	2,25	visina iznosi oko 2 stope, dužina iznosi točno 7 stopa
30. Ravenna, San Vitale	1,90	7,21	2,56	--
31. Slano, franjevački samostan	2,18	6,59	2,37	--
32. Solin, Kapljuč	1,59	6,68	2,21	--
33. Solin, Manastirine	1,62	6,25	2,06	širina iznosi oko 2 stope
34. Solin, Manastirine	1,56	6,53	2,21	--
35. Solin, Manastirine	1,53	6,25	1,87	--
36. Solin, Tusculum	1,90	6,5	1,53	--
37. Solin, Tusculum	1,71	6,56	2,25	--
38. Split, <i>Ad basilicas pictas</i>	2,09	6,40	1,81	visina iznosi oko 2 stope
39. Split, MHAS	2,31	6,81	1,96	širina iznosi oko 2 stope
40. Split, peripter Mauzoleja	1,84	6,65	2,46	--
41. Split, peripter Mauzoleja	2,00	6,75	2,37	visina iznosi točno 2 stope
42. Split, peripter Mauzoleja	2,46	7,12	2,28	--
43. Split, peripter Mauzoleja	2,06	7,00	2,00	visina iznosi oko 2 stope, dužina iznosi točno 7 stopa, širina iznosi točno 2 stope
44. Ston, Sv. Mandaljena	--	6,87	--	--
45. Trani, katedrala	1,93	6,62	2,31	visina iznosi oko 2 stope

46. Treviso, katedrala	1,78	6,46	2,09	širina iznosi oko 2 stope
47. Trogir, Put Ribole	2,28	6,90	2,71	--
48. Trogir, Sv. Nikola	2,18	6,96	2,50	dužina iznosi oko 7 stopa
49. Troia, Museo Civico	1,62	6,75	2,37	--
50. Ugljan, Kali	2,43	7,68	2,56	--
51. Zadar, Sv. Krševan	1,81	7,25	1,87	--
52. Zadar, Sveučilište	1,90	6,71	2,31	--
53. Zadar, Sv. Marija	1,78	6,96	2,25	dužina iznosi oko 7 stopa

16. Dimenzije cjelovito sačuvanih sarkofaga bračko-salonitanskog tipa izražene u bizantskim stopama.

Ne može se, naravno, očekivati da čitav korpus sarkofaga bračko-salonitanskog tipa bude zadan modulom, no primijećeni visok postotak ukazuje na tu tendenciju. Pri predviđanju, odabiru i realizaciji modula radionica je, dakako, osim o modularnim jedinicama morala voditi računa i o dimenzijama sarkofaga obzirom na zapreminu zadanu tjelesnim mjerama prosječnoga pokojnika, pa je razumljivo da dosad nije registriran sarkofag kraći od 2 metra.

U osam sarkofaga bračko-salonitanskog tipa nađen je osteološki materijal. U dva sarkofaga (kat. jed. 20 i 67) nađeni su ostaci jedne osobe, dok su u dva sarkofaga (kat. jed. 23 i 49) nađeni ostaci dviju osoba. U jednom sarkofagu (kat. jed. 42) nije bilo moguće ustanoviti koliko je pokojnika bilo u njega položeno. U tri sarkofaga nađena pri arheološkom istraživanju bazilike S. Agata Maggiore u Ravenni nalazio se osteološki materijal. U jednom od sarkofaga (kat. jed. 74) bili su ostaci jednog pokojnika, u drugom (kat. jed. 75) bile su tri lubanje, dok u su trećem (kat. jed. 78) bili ostaci četiriju osoba. U izvještajima G. Gerole o istraživanjima Sv. Agate navodi se da su neki sarkofazi pronađeni netaknuti, s izvornim ukopima, dok su drugi bili otvarani, no ne navodi koji su koji. Stoga ne možemo sa sigurnošću znati je li izvorno u sarkofazima trebalo biti pokopano više osoba, ili je riječ o kasnijim premještanjima kostiju pokojnika. Sam Gerola smatra kako su svi grobovi nađeni u Sv. Agati, pa tako i sarkofazi, bili izvorno predviđeni za više ukopa, moguće za više članova obitelji, no za takvu tvrdnju ipak ne postoje čvrsti dokazi.¹⁹⁰

¹⁹⁰ GEROLA 1934: 110.

Pišući o sarkofazima bračko-salonitanskog tipa I. Fisković navodi da je salonitanska Crkva upravljala bračkim kamenolomima, radionicama na Braču i u Saloni pa i trgovinom gotovim sarkofazima jer joj je to omogućavala njena organizacijska i gospodarska moć.¹⁹¹

Iako na Sredozemlju postoji donekle sličan primjer, teško se složiti s Fiskovićevom tvrdnjom. U Apuliji su dokumentirane peći za proizvodnju opeke u vlasništvu Crkve. Biskup Sabin od Canose (514.-566.) kontrolirao je proizvodnju opeke, o čemu svjedoče brojni nalazi opeka s utisnutim njegovim monogramom.¹⁹² Životopis biskupa Sabina, doduše napisan u 9. stoljeću, prikazuje biskupa kao poduzetnika koji ustrajno promovira intenzivnu aktivnost izgradnje i obnove sakralnih objekata, za što postoji i arheološka potvrda. Ovaj prelat se nije samo ograničio na narudžbe i ugovaranje poslova već je i organizirao proizvodnju opeke, prisutne na svim građevinama koje je obnovio ili podigao.¹⁹³ Možemo li očekivati kako su salonitanski biskupi, poput Sabina, oni koji nastavljaju i kontroliraju branje kamena i proizvodnju širokog spektra kamenarskih proizvoda? Možemo li očekivati kako salonitanski biskupi organiziraju i upravljaju kamenarskom proizvodnjom, možda čak i trgovinom gotovim predmetima?

Najveći antički brački kamenolomi su bili Plate, Rasohe i Stražišće u neposrednoj blizini Škripa i Splitske. Za vrijeme Augusta i Tiberija, a najkasnije krajem 1. stoljeća, su svi oni rudnici i kamenolomi, koji već nisu bili u carskom vlasništvu, aproprijacijom postali carski patrimonij.¹⁹⁴ Nadzor nad njima bio je povjeren upravitelju rudnika (*procurator metallorum*), službeniku koji je uglavnom dolazio iz redova vojske, ali nije bilo neuobičajeno da su navedeni prokuratora bili članovi *familiae Caesaris*, a u nekim slučajevima čak i civilni inženjeri.¹⁹⁵

Na Braču je, pored kamenoloma u Škripu, centurion Kvint Silvije Sperat iz kohorte Prva *Belgarum* tijekom 2. stoljeća posvetio natpis nimfama.¹⁹⁶ Tamo je boravio zbog izvršenja neke zadaće vezane za brigu o teatru (*curagens theatri*) – iako to nije izriječno navedeno,

¹⁹¹ FISKOVIĆ 1996: 137.

¹⁹² VOLPE I TURCHIANO 2010: 571.

¹⁹³ Usp. VOLPE 2008: 24, 32, 33.

¹⁹⁴ Svetonije piše kako je Tiberije oduzeo rudnike i kamenolome mnogim gradovima i pojedincima koji su prije posjedovali *ius metallorum ac vectigalium*. SVETONIJE 1979: 49.2.

¹⁹⁵ HIRT 2010: 107.

¹⁹⁶ Cambi navodi kako je Škrip bio središte carske uprave kamenoloma koju su provodili vojnici te da se u tom mjestu akumulirao, čuvao i distribuirao novac zarađen proizvodnjom i trgovinom kamenarskim proizvodima. CAMBI 2013a: 67. Navedeno bi moglo biti točno, no ipak ne postoje jasni dokazi koji to podupiru.

možemo pretpostaviti kako se radi o onom u Saloni. U kamenolomu u Škripu u vremenu nakon 212. godine su žrtvenik Jupiteru zajedno posvetili centurion Tit Flavije Pompej iz kohorte Treća *Alpinorum* i konzularni protektor Vibije Vibijan. Na otok je taj centurion bio poslan zbog obavljanja poslova vezanih za održavanje amfiteatra – iako ni na ovom natpisu to nije izriječno navedeno, možemo pretpostaviti kako se radi o onom u Saloni.¹⁹⁷ Njih je na Brač, kao zapovjednik vojnih postrojbi u provinciji, poslao namjesnik provincije Dalmacije. Budući da više nema legija u provinciji, namjesnik šalje centurione iz pomoćnih postrojbi da obave zadaće koje su bile od posebnog interesa.¹⁹⁸ Posebno je važan spomen konzularnog protektora – časnika iz namjesnikova oficija koji je bio zadužen za njegovu osobnu sigurnost.¹⁹⁹ Sve navedeno ukazuje kako su kamenolomi na Braču bili pod upravom namjesnika provincije. S druge strane, postoje epigrafske potvrde iz drugih dijelova Carstva kako je sam car slao časnike s određenim zadacima u carske kamenolome.²⁰⁰ Znači li navedeno da su brački kamenolomi bili dio provincijskog fiska te su prihodi ostajali provincijskoj upravi? Ili su i oni bili uključeni u carski fisk te su njihovi prihodi išli u carsku blagajnu? Na ovo pitanje ipak nema odgovora.²⁰¹

¹⁹⁷ MATIJEVIĆ 2015: 27, 28.

¹⁹⁸ Dok su legije bile stacionirane u Dalmaciji namjesnik provincije je na slične zadatke slao legijske centurione. Tako je Publije Plotije, centurion VII. legije, boravio u kamenolomu Segeta Donjeg, što nam svjedoči natpis s Heraklova žrtvenika nađenog u Segetu. JELIČIĆ 1981: 98, 100, 102. Koja je bila njegova uloga u radu kamenoloma ne možemo biti sigurni, no znamo da je tamo poslan po nalogu namjesnika.

¹⁹⁹ MATIJEVIĆ 2020: 56-58.

²⁰⁰ HIRT 2010: 332. Osim što je slao časnike, car je, doduše rijetko, slao i vojne zarobljenike na rad u kamenolome. Puno češće ta je zadaća bila u rukama namjesnika provincije. Ipak, treba naglasiti kako kamenolomi na Braču nisu bili kažnjenički, iako su i u njima glavninu radne snage činili robovi. DIDOLIĆ 1957: 100. Rad u kamenolomima nije bio stran ni legionarima. Gaj Julije Apolinar piše svom ocu kako se osjeća dobro te piše da mu dani ne prolaze u lomljenju kamena kao drugima. Nakon što je bio unaprijeđen ponovno piše ocu kako je zahvalan Serapisu što, dok svi drugi cijeli dan vade kamen, on hoda uokolo i ne radi ništa. HIRT 2010: 177.

²⁰¹ Iz drugog desetljeća 4. stoljeća potječe žrtvenik Herkulu otkriven u Platama. Na njemu se spominje vojnik Valerije Valerijan, nadstojnik izrade kapitela za terme cara Licinija u Sirmiju. N. Cambi smatra kako je pridjev *Augustus*, koji se javlja uz Herkulovo ime, vezan uz cara i pokazuje neosporno carsko vlasništvo kamenoloma. CAMBI 2013b: 12, 13. Ipak, valja naglasiti da se još od doba cara Trajana, a posebice za vrijeme Antoninske dinastije, promovira kult Herkula (*Hercules domus Augusti*), kao zaštitnika carske obitelji. Stoga formulaciju *Herculi Augusto* treba promatrati kao posvetu Herkulu u svojstvu zaštitnika vladajućeg cara. TYSZLER I JANKOWIAK 2017: 219, 220.

Iako na pitanje o vlasništvu nad rudnicima i kamenolomima nema izravnog odgovora, rimsko pravo nije zabranjivalo vlasniku ili korisniku zemljišta otvaranje i vođenje kamenoloma ili rudnika te ostvarivanje dobiti. Dakle, vađenje metala ili branje kamena je moglo, ali uz neka ograničenja (npr. nije se smjelo eksploatirati i trgovati željeznom rudačom), biti u privatnom vlasništvu. Iako postoje zabilježeni slučajevi privatnog posjedovanja rudnika, ne postoje primjeri privatnog posjedovanja kamenoloma, što ipak ne možemo u potpunosti isključiti.²⁰² Treba naglasiti kako je zabilježena prisutnost privatnih poduzetnika u nekim kamenolomima. Pojam *caesura* označavao je u početku područje na kojem se brao kamen ili kamenolom. Nakon 147. godine po Kr. taj pojam, uvijek praćen imenom u genitivu, označava osobu koja je bila zadužena za nadziranje branja kamena. Na primjeru provincije Dalmacije vidjeli smo kako su te osobe (iako na natpisima ne stoji *caesura*) bili vojnici. No, one su mogle biti i pripadnici *familiae Caesaris* ili pak privatne osobe. Oni bi dobili pravo na branje kamena u određenim dijelovima kamenoloma ili su bili dužni isporučiti unaprijed određenu količinu kamena. Ovakvo davanje u koncesiju dijela kamenoloma, ili možda i dijela proizvodnog procesa, nije bio neuobičajeno u Rimskom Carstvu.²⁰³

Kao što u carsko vrijeme zakonski nije bilo jasno definirano tko može, ili ne može, posjedovati rudnik ili kamenolom (pojam *metalla* se podjednako odnosi i na rudnike i na kamenolome), jednako taj problem nije bio riješen ni za vrijeme Justinijanove vladavine. Postoji nekoliko odredaba uključenih u Justinijanov *Corpus Iuris Civilis* koje se tiču kamenoloma. Ulpijan tumači kako vlasnik može na svojoj zemlji otvoriti kamenolom i od njega ostvarivati prihode. Isto tako tumači da iz takvog kamenoloma nitko nema pravo, ni država, niti kakva privatna osoba, brati kamen osim vlasnika zemljišta. Ukoliko želi, vlasnik zemljišta može, uz naknadu, ustupiti drugome pravo da bere kamen. Javolenus Prisk razmišlja o tome kome pripada mramor u slučaju razvoda, ako je suprug otvorio kamenolom na zemlji koja je prije braka pripadala supruzi? Slično pitanje postavljaju i Ulpijan i Pavao Sabinije. Ulpijan također postavlja pitanje kome pripada kamen ako je kamenolom u vlasništvu puppilusa, maloljetne osobe za čije poslove se brine skrbnik? Sve navedeno radije su

²⁰² HIRT 2010: 86, 87.

²⁰³ HIRT 2010: 293, 294, 318, 319.

teoretska promišljanja rimskih pravnika koje je Justinijan preuzeo u svoj zakonik, negoli odgovori na pitanje tko je smio posjedovati rudnik i ili kamenolom.²⁰⁴

Naveli smo kako su najkasnije krajem 1. stoljeća rudnici i kamenolomi postali dio carskog patrimonija. No, to nije u potpunosti zaustavilo privatnu inicijativu.²⁰⁵ Najočitiiji primjer za to jest *Lex metallis dicta* donesen za vrijeme cara Hadrijana u provinciji Luzitaniji, približno na području današnjeg Portugala. Taj zakon nudi mogućnost iznajmljivanja rudnika, nakon što bi u carski fisk bio uplaćen fiksni iznos od 4000 sestercija.²⁰⁶ Nije poznato je li nešto slično bilo moguće s kamenolomima.

Carski edikti 4. stoljeća (edikti objavljeni 320., 363. i 376. godine) poticali su pojedince na eksploataciju mramora kako bi se zadovoljile povećane potrebe tržišta te smanjilo divljanje cijena uslijed povećane potražnje.²⁰⁷ Upravo zbog povećane potražnje za kamenom moguće je pretpostaviti kako je rad u kamenolomima vjerojatno bio organiziran kroz sustav koncesija (*redemptiones*) i najmova (*locationes*) određenih dijelova kamenoloma, a time i određenih faza u branju i obradi kamena.²⁰⁸ Ipak, treba pretpostaviti kako je zadržana državna kontrola nad cjelokupnim procesom. Situacija se mijenja 393. godine kad su spomenuti edikti dovedeni u pitanje, nedvojbeno zbog toga što su privatni kamenolomi konkurirali onima carskog fiska.²⁰⁹

Kakva je praksa bila prihvaćena u justinijanskom zakonodavstvu, nije poznato. Jean-Pierre Sodini iznosi mogućnost postojanja paralelnog sustava u kojem je dio eksploatiranog

²⁰⁴ DIGESTA 1998: 7.1.13.5; 8.4.13; 23.5.18; 24.3.7.13; 24.3.8; 27.9.3.6.

²⁰⁵ J. B. Ward-Perkins navodi kako je već u drugoj polovici 2. stoljeća postojao izraženi suvišak ubranog kamena te ga se moglo ponuditi na prodaju. To nije značilo privatno posjedovanje kamenoloma, već omogućavanje kupnje kamena od strane privatnih osoba ili gradova (municipaliteta). Privatne osobe ili gradovi mogli su taj kamen i od njega načinjene proizvode npr. sarkofage dalje slobodno prodavati. WARD-PERKINS 1980b: 333, 334.

²⁰⁶ MARIČIĆ I ŠAJIN 2019: 288.

²⁰⁷ Još od sredine 3. stoljeća učestalo dolazi do korištenja spolija za stvaranje novih javnih građevina i spomenika. Ovo je rezultiralo narušavanjem gradskih krajolika zbog sustavne dekonstrukcije i uništavanja javnih građevina i spomenika. Tijekom četvrtog stoljeća, središnja vlast je pokušavala potaknuti otvaranje novih i reaktivaciju starih kamenoloma pokušavajući tako riješiti nestašicu materijala. Usp. LONG 2012: 91, 92.

²⁰⁸ Nalazi li se možda potvrda navedenih koncesija i najmova u jednoj od odredaba *Codex Theodosianus*, proglašenom polovicom 5. stoljeća, koja kaže kako su mnogi dužnici oslobođeni svojih dugova osim onih kojima je dano pravo na rad na Prokonezu te u Troadi i Dokimeionu?

²⁰⁹ SODINI 1989: 169.

kamena bio rezerviran za državu, dok je drugi dio mogao biti prodan na otvorenom tržištu. Taj sustav je istovremeno obuhvaćao carske kamenolome, kao što svjedoče monogrami Justinijana i Teodore na kapitelima Sv. Sofije i crkve Sv. Ivana u Efezu, gradnji koje su bili carski projekti, ali i kamenolome koji su bili dani u zakup privatnicima u zamjenu za naknadu u novcu i/ili robi. Štoviše, Sodini navodi kako su najvažniji kamenolomi u Carstvu poput onih na Prokonezu ili Dokimeiona bili zakupljeni od strane privatnika.²¹⁰ Ne postoji nikakav izravni dokaz o carskom vlasništvu nad pojedinim kamenolomima, no količine kamena koje su bile brane, funkcioniranje radionica koje su mogle u kratkom vremenu ispuniti zahtjevne narudžbe te proizvodni proces koji je koristio javne resurse poput akvedukta ipak sugerira kako su najveći i najprofitabilniji kopovi u kamenolomima bili u vlasništvu, pod nadzorom i iskorištavani od strane carskih vlasti. Oni manji su možda bili iznajmljeni privatnim osobama uz naknadu ili udio u ubranom kamenu.²¹¹

Brački su kamenolomi, kroz namjesnika provincije, uvijek bili pod upravom carske administracije. Koliko je vjerojatno da su od te uprave bili izuzeti tijekom 6. stoljeća?

Dalmacija je 538. godine vraćena pod vlast Istočnog Rimskog Carstva te njome upravlja prokonzul, iako ne znamo točno kada je Dalmacija postala prokonzulska provincija. Prokonzuli su imali civilnu vlast i stajali su na čelu vojske koja se nalazila u njihovoj provinciji, a dobili su i kontrolu nad financijama. Od navedenih nadležnosti najvažnija je bila ona nad financijama – skupljanje poreza, davanja i sl.²¹² Znamo da je prokonzulu provincije Kapadokije – važno je za naglasiti kako za provinciju Dalmaciju nemamo sačuvan sličan podatak – osim već spomenutih ovlasti, na brigu bio povjeren i *domus divina*, carska riznica i njoj pripadajuća imovina. Jedna od važnijih zadaća tog prokonzula bila je briga upravo o interesima carske riznice te posvećivanje pažnje imovini s kojom se u prethodnim razdobljima neučinkovito upravljalo.²¹³

²¹⁰ SODINI 1989: 169, 170.

²¹¹ Na Prokonezu jedan natpis sugerira kratkotrajni najam kopa neubiciranoj crkvi Djevice Marije. MARANO 2016: 116.

²¹² FERLUGA 1957: 27, 28. Rodolphe Guiland, a to mišljenje dijeli i J. Ferluga, navodi kako je Dalmacija postala prokonzularna provincija za vrijeme Justinijana. Prokonzul je u svojim rukama imao i vojnu i civilnu vlast. GUILLAND 1967: 68. Nasuprot tome stoji mišljenje da je Dalmacijom upravljao *praeses*. Prezes je za vrijeme Rimskog Carstva bio upravitelj provincije biran iz viteškog staleža, a njegova je dužnost bila vršiti administrativne i sudske funkcije. MARGETIĆ 2001: 2,3.

²¹³ NOVELLAE 2018: Nov. 30 (§1, 2, 4).

Zbog svega navedenog teško se složiti s tvrdnjom da je salonitanska Crkva upravljala bračkim kamenolomima, radionicama na Braču i u Saloni, pa i trgovinom gotovim sarkofazima. Vrijeme Justinijanove vladavine u Dalmaciji jest bilo obilježeno intenzivnom graditeljskom djelatnošću, posebice izraženom za vrijeme biskupovanja Honorija II. i Petra. Je li u tom vremenu salonitanska Crkva možda uzela u najam bračke kamenolome ili poneki kop ne znamo.

Trebalo bi naglasiti kako I. Fisković, u istom radu u kojem tvrdi da je salonitanska Crkva stajala iza proizvodnje sarkofaga bračko-salonitanskog tipa, piše kako država ili moćnici pokrajinske uprave imaju u vlasništvu bračke kamenolome.²¹⁴ S ovom se tvrdnjom ipak lakše složiti posebice kada znamo da je sredinom 6. stoljeća ipak došlo do značajnijih promjena u provincijalnom administrativnom sustavu. Ključnu promjenu donosi odredba Pragmatičke sankcije iz 554. godine kojom je pravo izbora mjesnih i pokrajinskih dužnosnika u Italiji predano u ruke biskupa i veleposjednika. Valjanost Pragmatičke sankcije je 569. godine, za vrijeme vladavine Justina II., bila protegnuta na cijelo Carstvo, dakle i na Dalmaciju. Otada presudnu riječ u oblikovanju mjesne uprave više nije imala središnja vlast, nego su tu ulogu preuzeli lokalni moćnici, među njima i visoki kler.²¹⁵

²¹⁴ FISKOVIĆ 1996: 119.

²¹⁵ GRAČANIN 2015: 31 gdje je i pregled mišljenja o administrativnom statusu Dalmacije poslije Justinijanove rekonkviste.

6. Bračko-salonitanski radionički krug

Kroz višestoljetnu povijest Crkve postojali su različiti njeni modeli. Od vladavine Konstantina I. počinje razdoblje imperijalne Crkve, koja od sredine 5. stoljeća biva sve više uzdrmana sporovima o prirodi odnosa između ljudskog i božanskog u osobi Kristovoj. Situacija će se promijeniti za vrijeme Justinijana, koji je od samog početka svoje vladavine bio odlučan sukobiti se s onima, koji su bili smatrani protivnicima Crkve.²¹⁶ Justinijan je kroz cijelu svoju vladavinu podupirao i širio pravovjerno, kalcedonsko, kršćanstvo,²¹⁷ jer kako naglašava u jednom pismu papi Hormizdi „naš se Gospodin, nepobjedivi Car, uvijek s najgorljivijom vjerom držao prave vjere (*orthodoxam religionem*) želeći da se svete crkve vrate u slogu“.²¹⁸

Justinijan je nastojao transformirati svoje carstvo u državu koja je službeno kršćanska ne samo različitim zakonima i ediktima, već i kroz umjetnost. Ta nastojanja uspješno je inkorporirao u arhitekturu o čemu nam najbolje svjedoče Sv. Sofija u Konstantinopolu ili San Vitale u Ravenni.²¹⁹ Justinijanova uloga u stvaranju guste „religijske“ infrastrukture koja bi pomogla u jačanju državno potpomognute obnove imperijalne Crkve, u čemu je podizanje i obnova sakralnih objekata imalo ključnu ulogu, očiti su pak diljem Carstva.²²⁰ Važno mjesto u ovom procesu imao je i liturgijski namještaj, čija ujednačenost odražava snagu pravovjernog kršćanstva naspram različitim krivovjerjima i shizmatiskim strujanjima.

²¹⁶ SARRIS 2023: 58, 256.

²¹⁷ Pravovjerno kalcedonsko vjerovanje su snažno podržavale ne samo važne skupine unutar prijestolnice, već i mnoge jedinice carske vojske stacionirane u glavnom gradu i oko njega, što je bilo važno u procesu stabilizacije i učvršćivanja vlasti nakon što je Justinijan sjeo na prijestolje. Predanost pravovjerju kako ga je definirao i podržavao papa u Rimu bila je potom važna komponenta Justinijanove rekonkviste. Naime, „barbarski“ narodi poput Ostrogota ili Vizigota su, iz perspektive Istočnog Carstva, bili povezivani s krivovjerjem i osuđenim vjerskim učenjima. SARRIS 2023: 59, 60.

²¹⁸ COLLECTIO AVELLANA 1898: pismo 147 (str. 592, 593).

²¹⁹ Ako bismo je promatrali kroz arhitekturu, Justinijanova nova Sv. Sofija označavala bi dramatičan prekid s prošlošću. Prethodna struktura vjerojatno je bila peterobrodna bazilika, kvadrilateralnog oblika s dvoslivnim krovom, što je bio standard za katedralne crkve u Rimskom Carstvu. Nasuprot tome, nova crkva je bila izgrađena oko ogromne središnje kupole. Kada je konačno dovršena, dugačka oko devedeset sedam metara i široka sedamdeset metara, bila je najveća građevina na svijetu. Njezin vanjski izgled je nesumnjivo odavao osjećaj dominacije. SARRIS 2023: 60, 156, 157.

²²⁰ SARRIS 2023: 192.

U ovom poglavlju sarkofazi bračko-salonitanskog tipa bit će promatrani kao jedan od produkata bračko-salonitanskog radioničkog kruga. Najbolju potvrdu o postojanju radionica koje su mogle u potpunosti opremiti neku sakralnu građevinu daje nam već spomenuti brodolom otkriven kod Marzamemija. Produkcija sarkofaga usko je vezana, posebice izborom materijala i likovnim rješenjima, uz skulpturu kojom su ukrašavane liturgijske instalacije crkava te možemo sa sigurnošću ustvrditi kako su takve radionice klesale i sarkofage.

U spomenuto se uklapaju i sarkofazi bračko-salonitanskog tipa. Oni su bili značajan produkt bračko-salonitanskih radionica, no ne i jedini. U ovom poglavlju razmatrat će se kameni crkveni namještaj s tri lokacije – obje obale Bračkog kanala (Lovrečina i Mirje na Braču te Brzet pokraj Omiša), Bijaći i Srima – izrađen u lokalnim bračko-salonitanskim radionicama. Sličnosti u tlocrtima spomenutih građevina te specifičnost u izradi namještaja koji je krasio te crkve (ikonografski motivi, materijal od kojeg je izrađen te klesarske tehnike koje su primjenjivane pri izradi) ukazuju na isto ishodište.

U uvali Lovrečina na sjevernoj strani otoka Brača otkriven je ranokršćanski kompleks građen po konceptu karakterističnom za crkve u ruralnim sredinama – svi elementi potrebni za obavljanje obreda nalaze se pod zajedničkim krovom. Ranokršćanska crkva, moguće samostanskog karaktera, jednobrodna je građevina s transeptom i potkovičastom apsidom. Započinjala je nartekсом čije su bočne strane bile u obliku polukružnih apsida. U južnoj apsidi nartekса nalazio se zidani subselij s katedrom, dok je u sjevernoj apsidi otkriven grob te je izgledno da su na tom mjestu izvorno stajali sarkofazi koje je otkrio Frane Bulić 1906. godine. Sjeverno i južno od broda nalazio se niz pomoćnih prostorija, a u jednoj od njih sa sjeverne strane nalazila se krstionica s križnim zdencem nad kojim se dizao ciborij.²²¹

U prostoru krstionice nađene su tri kamene grede koje odgovaraju ciboriju koji je stajao nad krsnim zdencem. Dvije od njih bile su ukrašene vitkim latinskim križem blago trokutasto rastvorenih završetaka krakova s gumbom po sredini. Osi krakova naglašene su oštro usječenim linijama koje prate njihov oblik, šireći se u završnim trokutima u obliku slova Y. Križevi na gredama ciborija nalazili su se jedan nasuprot drugog na pročelnoj i začelnoj strani ciborija.²²²

²²¹ JELIČIĆ-RADONIĆ 1994b: 33-39.

²²² DOMANČIĆ 1983: 44, 45. Uspoređujući ove križeve s onim na kamenom relikvijaru iz iste crkve primjećuje se sličnost poput dodavanja gumba umjesto zadržavanja malene kvadratične praznine na sjecištu križa. Inače, tek dva sarkofaga bračko-salonitanskog tipa imaju osi krakova naglašene linijama koje prate njihov oblik, šireći se u završnim trokutima u obliku slova Y, koji umjesto praznine na sjecištu krakova križa imaju patenu. No, postoje i



17. Greda ciborija iz Lovrečine na Braču (preuzeto iz: DOMANČIĆ 1983: 45).

U križnoj konfesiji otkrivenoj u sredini apside pronađen je pilastar ukrašen reljefnim, vidno vertikalno izduženim križem latinskog tipa, vitkog tijela, trokutasto rastvorenih završetaka krakova kojem se na sjecištu krakova nalazi ispupčenje.²²³

Pokraj sjevernog kraka transepta, u cisterni, nađen je ulomak kuta ploče oltarne ograde koja ikonografski odskače od dosad razmatranih spomenika, no koja se također može pripisati bračko-salonitanskim radionicama (sl. 18).²²⁴ Ploha ploče pluteja uokvirena je jednostavnom dvostrukom profilacijom i ukrašena, najvjerojatnije, osmerokrakim križem grčkog tipa smještenim unutar dvostrukog koncentričnog kruga. Iz središta kruga u kojem se nalazi ispupčenje izlaze krakovi križa naglašeni linijom koja prati njihov oblik. Krakovi križa su spojeni s unutarnjom trakom kruga, dok izlazeći iz vanjske trake prerastaju u stilizirani cvijet s četiri laticice. Uz unutarnji rub kružnice između krakova križa isklesane su tri plitke lunete.

Ovaj motiv, s određenim varijacijama, prisutan je na pločama pluteja nađenima u Ravenni i Saloni, ali i u obližnjem Mirju. Ulomak iz Ravenne nađen je u S. Agata Maggiore i datira se u 6. stoljeće. Jedan od pluteja iz Salone, doduše s nepoznate lokacije, skoro je u potpunosti sačuvan, dok drugi potječe iz tzv. *scholae cantorum* bazilike na Manastirinama, o kojoj će više biti riječi u posljednjem poglavlju o kronologiji.²²⁵

određene razlike između križa na relikvijaru i onih na gredama ciborija, primjerice osi krakova nisu naglašene urezanim linijama.

²²³ JELIČIĆ RADONIĆ 1994b: 35.

²²⁴ U blizini, u nekom suhozidu, nađen je još jedan ulomak koji svojim ukrasom odgovara opisanom ulomku pluteja.

²²⁵ Za ulomak iz Ravenne: ANGIOLINI MARTINELLI 1968: 55, sl. 71 u katalogu. Za ulomke iz Salone (onaj s nepoznate lokacije nosi kat. br. X.c.37 dok onaj iz *scholae cantorum* nosi kat. br. X.c.39): METZGER I CHEVALIER 1994: 261-263, tab. XC i XCI. Za ulomke iz Mirja: KOVAČIĆ 2019: 78, 79. O brojnosti pluteja ukrašenih križem upisanim unutar dvostrukog koncentričnog kruga razdijeljenog na osam (ili šest) segmenata svjedoče i ulomci dvaju pluteja nađenih u utvrdi Osinj na istoimenom otočiću u ušću Neretve. JELIČIĆ-RADONIĆ 1995: 150, rekonstrukcija na str. 156. Autorica svu skulpturu s Osinja datira u sredinu 6. stoljeća (str. 155).



18. Ulomak pluteja iz Lovrečine, Muzej otoka Brača, Škrip (snimio: Z. Forker).

Uz cisternu sa strane transepta, uz ulomak pluteja pronađen je i ulomak ploče s ostacima dva kraka križa trokutasto rastvorenih završetaka, s uklesanom centralnom linijom koja prati osi krakova, račvajući se u završnim trokutima u obliku slova Y (sl. 19).²²⁶ Neovisno o funkciji ploče (plutej oltarne ograde ili sanduk sarkofaga), vidljivo je da i ona pripada produkciji bračko-salonitanske radionice.



19. Ulomak pluteja ili sarkofaga iz Lovrečine, Muzej otoka Brača, Škrip (snimila: V. Matić).

Treba se podsjetiti da iz bazilike sv. Lovre u Lovrečini potječu i dva ovdje obrađena sarkofaga bračko-salonitanskog tipa, jedan *in situ* (kat. jed. 8, tip IIB) te drugi, nedovršeni,

²²⁶ DOMANČIĆ 1994a: 30, 31.

premješten u peripter nekadašnjeg Dioklecijanova mauzoleja (kat. jed. 20, tip IV). Zajedno s potonjim sarkofagom pronađen je relikvijar za moći sv. Lovre, pohranjen u Arheološkom muzeju u Splitu. Njegov je ukras upadljivo nalik ukrasu spomenutog pilastra pronađenog u konfesiji Lovrečine. Čitava grupa kamenih spomenika s tog lokaliteta – dvije grede ciborija, plutej s osmerokrakim križem, relikvijar, pilastar, ploča (pluteja ili sarkofaga), oba sarkofaga – svojim ikonografskim repertoarom i načinom izvedbe pokazuje da je proizvedena u istoj radionici, s osobitom srodnošću tipu IIB.

Desetak kilometara zapadno od Lovrečine na položaju Mali Brig, poviše Postira i nasuprot Škripu, nalazi se lokalitet Mirje. Na njemu su pronađeni ostaci arhitektonskog sklopa trapezno izduženog tlocrta koji potječe s početka 6. stoljeća. Iako o tome nema suglasja, vjerojatno se radi o položaju na kojem se nalazio samostan kojeg će kasnije preuzeti benediktinci. Još od početka 19. stoljeća su na tom lokalitetu nalaženi ulomci arhitektonske plastike. U 70-im i 90-im godinama 20. stoljeća provedena su na lokalitetu arheološka istraživanja koja su pokazala kako je Mirje najbogatije nalazište crkvenog kamenog namještaja načinjenog u bračko-salonitanskim radionicama. Najveći broj fragmenata pluteja i dijelova oltarne pregrade, koji se datiraju u 6. stoljeće, nađen je u arheološkim slojevima građevine, kojoj ipak nije arheološki potvrđena sakralna namjena, na sjeveroistočnoj strani sklopa. Ta građevina svojim proporcijama – 6 x 15.7 m – ne odudara previše od proporcija jednobrodne crkve u Lovrečini – 6.7 x 17.6 m.²²⁷

Dva ulomka pluteja nađena su prilikom istraživanja u sedamdesetim godinama 20. stoljeća. (sl. 19). Ploha ploče pluteja uokvirena je jednostavnom dvostrukom profilacijom i ukrašena po sredini vidno vertikalno izduženim reljefnim križem latinskog tipa vitkog tijela i trokutasto rastvorenih završetaka krakova. Osi krakova naglašene su udubljenjem koje prati njihov oblik, šireći se u završnim trokutima u obliku slova Y. Na sjecištu krakova nalazi se veliki disk obrubljen dvostrukim koncentričnim krugom. Iako s manjim odstupanjima, ova ploča pluteja podsjeća na tip B (posebice na one primjerke koji imaju na sjecištu krakova križa vidljivo vizualno naglašene diskove) grupe II bračko-salonitanskih sarkofaga.

²²⁷ MARIN 1980: 85, 86; MARIN 1992: 121-122; KOVAČIĆ 1994: 52, 54; KOVAČIĆ 2019: 63, 66, 67. V. Kovačić u svojim radovima navodi kako se radi o kasnoantičkom cenobiju podignutom na temeljima ladanjskog sklopa rimske vile.

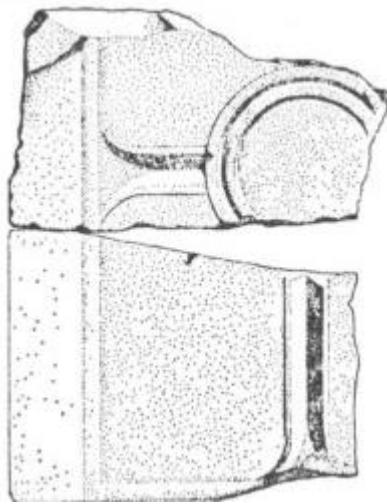

20. Ulomci ploče pluteja iz Mirja (preuzeto iz MARIN 1980: 87).

Na ove ulomke nadovezuju se ulomci nađeni u crkvi sv. Ivana i Teodora u Bolu na Braču, danas u Dominikanskom samostanu u Bolu (sl. 20). Dva u ulomcima sačuvana uska pluteja, koji su vjerojatno obzirom na dimenzije pripadali bočnoj strani oltarne ograde, ukrašena su reljefnim križevima.²²⁸ Plohe ploča uokvirene su jednostavnom dvostrukom profilacijom i ukrašene reljefnim križem latinskog tipa, vitkog tijela i trokutasto rastvorenih završetaka krakova. Na sjecištu krakova križa isklesan je širok disk sa snažno ispupčenim krugom u sâmom središtu kružnice. Križ je, dakle, posve istovjetan križu tipa IIB na sarkofazima.

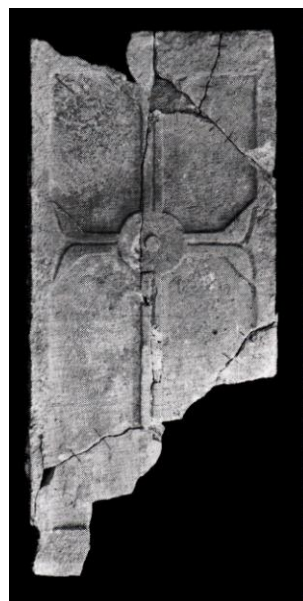

21. Plutej oltarne pregrade iz Bola (preuzeto iz KOVAČIĆ 1994b: 85).

²²⁸ KOVAČIĆ 1994a: 86.

Na Mirju su, uz gore navedeni plutej srodan grupi II, nađena još tri ulomka pluteja ukrašenog reljefnim križem latinskog tipa.²²⁹ Ploha ploče pluteja uokvirena je jednostavnom profilacijom i ukrašena vidno vertikalno izduženim križem vitkog tijela i trokutasto rastvorenih završetaka krakova. Osi krakova naglašene su ošto urezanim linijama koje prate njihov oblik, šireći se u završnim trokutima u obliku slova Y. Nađeni su i ulomci pluteja ukrašeni motivom riblje ljuske, čestim na mnogim plutejima nađenima u Ravenni i Saloni.²³⁰ Nađena su i dva monumentalna nadvratnika ukrašena Kristovim monogramom, odnosno šesterokrakim križem upisanim u dvostruki koncentrični krug iz čijeg dna izlaze hedere, a nađeno je i nekoliko fragmenata s ostacima srcolikih listova kojima hedere završavaju.²³¹

Uz to, otkriven je i plutej s istim motivom kao navedeni iz Lovrečine, osmerokrakim križem, što istraživačica lokaliteta opisuje kao „spoj grčkog i Andrijinog križa upisanog u kružnicu“,²³² a što je zapravo tzv. motiv dna košare (*Korboden*). I na ovom je lokalitetu, prema tome, posvjedočen angažman iste radionice koja izrađuje sarkofage bračko-salonitanskog tipa, i to na liturgijskom namještaju (pluteji) te arhitektonskoj skulpturi (nadvratnici). Iz Mirja potječe još jedan reljef koji je pripadao arhitektonskoj skulpturi tog sklopa, a to je polukapitel s plošnim ukrasom akanta, koji će imati znatnu važnost za radionički kontekst koji ovdje razmatramo (v. dolje).

U od Mirja nedalekim Postirima (tek 1 km zračne linije), na mjestu današnje župne crkve još je koncem 1970-ih pronađen oštećeni ranokršćanski kapitel, za koji se naknadno pokazalo da pripada kapitelima tipa Gradina.²³³ U početku se spekuliralo da kapitel izvorno potječe s Mirja, ali su kasnija istraživanja u Postirima pokazala da vjerojatno pripada oltarnoj ogradi postirske crkve.²³⁴

U rasponu od samo nekoliko kilometara u trokutu između Škripa, Mirja i Postira utvrđen je cijeli niz spomenika bračko-salonitanske radionice, od kojih se dva lokaliteta odnose na ranokršćanske građevinske sklopove koji su građeni u samo jednoj etapi, i to 6.

²²⁹ KOVAČIĆ 2019: 71, 74, 75. Dio nalaza objavljen je ranije u MARIN 1980 i MARIN 1992.

²³⁰ KOVAČIĆ 2019: 76, 77, 78.

²³¹ KOVAČIĆ 2019: 83.

²³² KOVAČIĆ 2019: 78, 79.

²³³ MARIN 1978 i T. LXXII, pripisujući ga oltarnoj ogradi. Već je ovaj autor opravdano ukazao na analogije s kapitelima iz solinske Gradine; s druge strane, sličnost na koju ukazuje s kapitelom iz Lovrečine (BULIĆ 1909: T. V) nisu uvjerljive.

²³⁴ KOVAČIĆ 1990: 48. MARIN 1992: 118 mijenja mišljenje i locira kapitel u Postira, ali sada pomišlja da je posrijedi kapitel ciborija.

stoljeću (s tendencijom prema njegovoj drugoj polovini). Sâmim tim ovi kameni spomenici nisu mogli biti naručeni niti izrađeni prije tog vremena. Na trećem lokalitetu, u Škripu, konstatirana su pak tri sarkofaga ove produkcije (kat. jed. 5, 6 i 7, odnosno sarkofazi tipa IIIA, IIIB i IB). Ista je radionica izradila pluteje iz Bola na južnoj strani otoka.

Istraživačica sklopova na Mirju i u Postirima ispravno primjećuje vezu reljefâ s ovih lokaliteta i Lovrečine kada piše kakomotivi i klesarska obrada pluteja pripadaju istom vremenu i kulturnom krugu, posebno križevi, motivi ljuski, kose rešetke i *Korbboden* motiv.²³⁵ Ista autorica naglašava i srodnost nekolicine reljefa iz Mirja s plutejima iz tzv. bazilike *de Porta Caesarea* u Saloni i crkve sv. Eufemije u Brzetu kod Omiša.²³⁶ Riječ je o križu upisanu u lovorov vijenac s gemama u zaglavlju i podanku.

Lokalitet Brzet pokraj Omiša istražuje se sustavno od 2004. godine i na njemu je pronađen ranokršćanski kompleks dvojnih crkava. Titular je poznat iz pisanih izvora gdje se spominje crkva sv. Eufemije uz obalu. Kompleks se sastoji od dviju jednobrodnih crkava i manjih prostorija koje ih okružuju. Sjeveroistočna crkva jednobrodna je građevina „složenog“ tlocrta s narteksom, transeptom i polukružnom apsidom te je tlocrtno vrlo slična starokršćanskoj crkvi u Lovrečini na otoku Braču, koja leži na suprotnoj strani Bračkog kanala. Upravo u sjeveroistočnoj crkvi nađeni su ulomci reljefno ukrašenog kamenog namještaja koje, na tragu gore iznesenih opažanja, ovdje pripisujemo radioničkom krugu bračko-salonitanskih radionica.²³⁷

Tu su posebice važni ulomak pluteja s tek slabo sačuvanim lijevim krakom križa trokutasto rastvorenog završetka te ulomci pluteja ukrašenog šesterokrakim križem, koji pri vrhu gornjeg kraka ima priklesan ukras u obliku vitice (grčko slovo *ro* kao dio Kristova imena), uokvirenim vijencem oblikovanim od lišća. Krakovi križa naglašeni su linijom koja prati njihov oblik, šireći se u završnom trokutu u obliku slova Y. Te urezane linije ne prolaze sjecištem križa, već je tu zadržana malena praznina uokvirena dvostrukim koncentričnim

²³⁵ KOVAČIĆ 2019: 67.

²³⁶ KOVAČIĆ 2019: 84.

²³⁷ GJURAŠIN 2005: 232; GJURAŠIN 2008: 467-469; GJURAŠIN 2009: 566-567; URODA 2017: 767-768. Nalazi iz Brzeta zasad su objavljeni samo preliminarno, te se ovdje prezentirani zaključci zasnivaju isključivo na prethodnim izvješćima, u očekivanju integralne objave. Najreprezentativniji nalazi (kamena plastika, staklo, freske, grobovi, metalni i keramički nalazi itd.) prezentirani su na dvjema izložbama: *Bizant i istočni Jadran* (Muzej hrvatskih arheoloških spomenika, Split, 2018.) i *Crkva sv. Eufemije na Brzetu kod Omiša* (Gradski muzej Omiš, 2024.). Katalog potonje izložbe je u izradi.

krugom unutar kojeg se nalazi snažno ispupčen krug s rupicom u sredini. U kutovima ploče nalaze se stilizirani trodijelni vegetabilni ornamenti. Vijenac se u dnu grana iz geme istog oblika kao što je ona na sjecištu križa, a takvom mu je zaključeno i tjeme. Indikativan je i pilastar ukrašen reljefnim, vidno vertikalno izduženim križem latinskog tipa, vitkog tijela, trokutasto rastvorenih završetaka krakova. I ovaj križ pri vrhu gornjeg kraka ima priklesan ukras u obliku vitice, dok se na sjecištu krakova nalazi ispupčenje.

Fragmentarni plutej iz Brzeta s neomeđenim križem raščlanjena tijela i glatkog sjecišta krakova potpuno je analogan tipu IB, npr. sarkofazima iz Slanog, Kapljuča ili Osora (kat. jed. 2, 35, 64). Bolje sačuvani, veći brzetski plutej s *crux clipeata*, pak, već je uvjerljivo vezan uz podudarne iz Mirja i Salone.

Uz to su pred ulazom u brod sjeveroistočne crkve u Brzetu otkrivena tri sarkofaga ukopana u pod. Jedan sarkofag ima poklopac na dvije vode koji je po sredini probijen. Do tog su sarkofaga dva sarkofaga s ravnim pokrovima koji su također razbijeni i nasilno otvoreni. Na jednom se poklopcu, iako je vjerojatnije riječ o ploči oltarne pregrade kojom je sarkofag naknadno bio pokriven, u plitkom reljefu nalazi prikaz križa grčkog tipa upisanog u kružnicu, kojem je donji krak neznatno duži, trokutasto rastvorenih završetaka krakova.²³⁸ Riječ je o motivu poznatom s naličja pluteja koji su na prednjim stranama imali monograme nadbiskupa Honorija i pape Ivana II. nađenima u Saloni i Rimu. Ujedno, riječ je o jednom od standardnih rješenja radionice sarkofaga bračko-salonitanskog tipa, *crux coronata*.

Već u prvoj arheološkoj kampanji na Brzetu nađen je kapitel sa sraslim stupom ukrašen stiliziranim listovima akantusa, vjerojatno dio oltarne ograde. Riječ je o kapitelu tipa Srima, a prije nego što ga opišemo valja istaknuti kako je u Omišu već prethodno nađen kapitel tipa Gradina. Kapiteli toga tipa dijele se, po Šiljegovoj klasifikaciji, na dvije podvrste: kapitele tipa Gradina i kapitele tipa Srima. Obje su skupine imenovane po najreprezentativnijim lokalitetima na kojima su pripadajući im kapiteli zastupljeni – crkvi nepoznatog titulara u Gradini u Solinu, te dvojnim bazilikama u Srimi-Prižba kod Šibenika. Prva skupina kapitela koristila se u monumentalnoj arhitektonskoj plastici, kao kapiteli arkatura odnosno nosača zida između glavnoga i bočnih brodova crkve, ali i, u manjem mjerilu, kao kapiteli prozorskih otvora ili liturgijskih instalacija. Kapiteli tog tipa manjih dimenzija vjerojatno su pripadali stupovima ciborija ili oltarnih ograde, a ustanovljeni su u Sv. Marti u Bijaćima (dva primjerka), Omišu (jedan primjerak), Postirama na Braču (jedan

²³⁸ Vidi sl. u GJURAŠIN 2009: 566.

primjerak) i Katića Bajamima u Biskupiji kod Knina (jedan primjerak).²³⁹ S druge strane, skupina „srimskih“ kapitela korištena je, sudeći po sadašnjem stanju istraživanja, jedino za liturgijske instalacije (oltarne ograde, oltarne menze, ciboriji). Osim u Srimi, gdje su najbrojniji (šest primjeraka), nalazimo ih u Tučepima kod Makarske (dva primjerka), Cimu kod Mostara (dva primjerka), te po jedan primjerak u Živogošću, Trogiru, Gatima kod Omiša, Gornjem Vakufu u središnjoj Bosni, Dikovači-Zmijavci kod Imotskog, Donjoj Vali-Drvenik u Makarskom primorju te Klapavicama kraj Klisa.²⁴⁰



22. Karta rasprostranjenosti kapitela gradinskog (trokuti) i srimskog tipa (kružići) (preuzeto iz ŠILJEG 2008: 83).

Ova dva tipa kapitela su istovremena i datiraju se u razdoblje nakon odlaska Istočnih Gota iz Dalmacije krajem 530-ih godina. Gradinski tip karakterističan je za veća naselja na Jadranu, dok su manji primjerci tog tipa koncentrirani na Braču i njemu nasuprotnoj obali. Stoga se može pretpostaviti kako se njihova radionica nalazila na Braču. Srimski tip pripada kamenom crkvenom namještaju, s većinom nalaza koncentriranom oko Makarske. Budući da

²³⁹ ŠILJEG 2008: 87.

²⁴⁰ ŠILJEG 2008: 90-92.

nalaza ovog tipa kapitela nema na Braču, pretpostavlja se kako su bili klesani u radionicama u Saloni.²⁴¹

Možda se u slučaju srimskog tipa radi o poludovršenim proizvodima koji su doručivani u salonitanskim radionicama jer je petrografskom analizom utvrđeno kako su isklesani od bračkog kamena. Kapiteli tipa Gradina su rađeni po istom predlošku i karakteriziraju ih četiri akantusova lista postavljena na kutovima kapitela. Ti se listovi dodiruju svojim vrhovima po sredini stranica kapitela tvoreći četverokut uz čije se vrhove javljaju okuli. Ispod i iznad četverokuta nalaze se rombovi ili trokuti ili krajevi listova ostaju otvoreni, dok su vrhovi listova izbočeni na kutovima kapitela. Kapiteli ovog tipa imaju ispod abaka urezan ili izbočen trokut po sredini stranica, dok se po sredini stranice abaka javlja poluvaljkasto izbočenje. Kapiteli tipa Srma od navedenog pokazuju tek četiri akantusova lista te isti stupanj geometrizacije.²⁴²



23. Kapitel iz crkve sv. Eufemije, Brzet (snimio: I. Basić).

U navedeno se uklapa kapitel tipa Srma s Brzeta. Ukrašen je s četiri akantusova lista na kutovima. Listići akantusa su ravni i po sredini stranice se povijaju i dodiruju formirajući tri trokuta postavljena jedan iznad drugoga. Vrhovi listova akantusa lagano su izbočeni na kutovima kapitela. Po sredini stranice abaka nalazi se poluvaljkasto izbočenje.

²⁴¹ S navedenim se valja složiti, iako u svom radu o skulpturi s lokaliteta Srma-Prižba MARŠIĆ 2005: 78, 82 navodi kako iz bazilike u Lovrečini potječu kapiteli tipa Srma. U Lovrečini su doista sačuvana dva kapitela oltarne pregrade ukrašena akantusovim listovima, čiji se vrhovi povijaju i dodiruju, no ne tvore geometrijska tijela, u slučaju kapitela tipa Srma to bi trebali biti trokuti. Zbog tog očitog nedostatka geometrizacije ne možemo ih smatrati dijelom grupe kapitela tipa Srma.

²⁴² ŠILJEG 2008: 81-83, 91, 93.

Rekapituliramo li spoznaje o nalazima s Brzeta, možemo ustanoviti da je bračko-salonitanska radionica ondje izradila barem dva pluteja oltarne ograde (a moguće i tri, uračunamo li onaj reutiliziran nad sarkofagom u predbrodu, nesigurne izvorne namjene), kao i barem jedan kapitel oltarne ograde. Ovime se iznova potvrđuje zapažanje da radionica nije klesala samo sarkofage, već i ostale konstruktivne te ukrasne elemente (u ovom slučaju liturgijske instalacije), a i njena datacija ovim uočenim vezama postaje sve čvršćom.

Tijekom višegodišnjih arheoloških istraživanja starokršćanskih dvojnih crkava na položaju Srima-Prižba, smještenom zapadno od Šibenika, nađeno je više stotina ulomaka kamene skulpture. Fokusirat ćemo se na ulomke nađene u sjevernoj crkvi, koja se sa sigurnošću može datirati u prvu polovicu 6. stoljeća, preciznije u justinijansko doba. Ta crkva također spada među crkve „složnog“ tlocrta. Njena je okosnica brod sa svetištem koje završava apsidom, dok se sjeverno od broda nalaze protezis, krstionica te apoditerij, južno je vjerojatno bio katekumenej, dok je pred brodom stajao narteks.²⁴³

Oltarna ograda sjeverne srimske crkve izrađena je od bituminoznog vapnenca te po svojim karakteristikama pripada tipu visokih pregrada. Dva kapitela tipa Srima su najslabije sačuvani njeni dijelovi. Četiri stupića klesana od jednog komada kamena zajedno s kapitelima nosila su oltarnu menzu. I ti stupići su bili ukrašeni kapitelima tipa Srima. Nešto većih dimenzija, no identičnog tipa, su i ulomci triju kapitela stupova koji su nosili baldahin oltarnog ciborija. Iznad krsnog zdenca kružnog oblika nalazio se također baldahin. Jedini njegov očuvani kapitel također pripada tipu Srima.²⁴⁴

Impost kapiteli i kompozitni pilastri ukrašeni su vitkim latinskim križem blago trokutasto rastvorenih završetaka krakova. Neki od njih ukrašeni su vitkim latinskim križem blago trokutasto rastvorenih završetaka krakova, no s patenom po sredini. Osi njihovih krakova naglašene su oštro usječenim linijama koje im prate oblik, šireći se u završnim trokutima u obliku slova Y. Za ovako ukrašene impost kapitele i kompozitne pilastre, budući da za njih nije rađena petrografska analiza, ipak ne možemo s potpunom sigurnošću tvrditi kako pripadaju sjevernoj crkvi.²⁴⁵

²⁴³ GUNJAČA 2005: 9, 19, 32, 33; MARŠIĆ 2005: 121, 122.

²⁴⁴ MARŠIĆ 2005: 74, 78, 83, 85, 87, 88.

²⁴⁵ MARŠIĆ 2005: 116-120.



24. Kapiteli oltarne pregrade s lokaliteta Srima-Prižba (preuzeto iz MARŠIĆ 2005: 130).

Što se kronološke sekvence tiče, autori monografije o srimskim dvojnim bazilikama datiraju sjevernu crkvu u 6. stoljeće, moguće u njegovu prvu polovicu, a svakako u justinijansko doba, dočim južnu datiraju nešto kasnije, u drugu polovicu ili kraj 6. stoljeća.²⁴⁶

Možda i ponajbolju potvrdu teze da su kapiteli tipa Srima (kao podtip kapitela tipa Gradina) izrađivani i postavljeni u kompletu s drugim proizvodima jedne te iste bračko-salonitanske radionice pružaju nalazi s navedenog lokaliteta. Ondje su kapiteli toga tipa sačinjavali cjelinu tj. ansambl oltarne ograde sjeverne crkve zajedno s pripadajućim stupovima, pilastrima i plutejima, odnosno svim elementima oltarne ograde visokog tipa (pergola). Pluteji – dva šira na prednjoj, dva uža na njenim bočnim stranama – do u detalje opetuju ukrasnu kompoziciju sa sarkofagâ bračko-salonitanskog tipa (ovdje tip III).²⁴⁷ Dodatno, isti tip kapitela upotrijebljen je za nosače oltarnog ciborija unutar iste oltarne ograde, kao i za stupove krstioničkog ciborija. Ukupno šesnaest istovrsnih kapitela i četiri jednaka pluteja rječito svjedoči da je cijela garnitura nastala odjednom, kao jedinstvena narudžba namijenjena *ad hoc* srimskoj bazilici.²⁴⁸ Smijemo stoga zaključiti da su ih izradili isti klesari koji su izrađivali sarkofage bračko-salonitanskog tipa.

²⁴⁶ MARŠIĆ 2005: 121-122. Autor u bilj. 115-117 donosi prijašnje prijedloge datacije (Z. Gunjača, P. Chevalier).

²⁴⁷ O tome, s popisom analogija: MARŠIĆ 2005: 78-80.

²⁴⁸ Pošto su na licu mjesta ustanovljeni skoro svi dijelovi liturgijskog namještaja, a *in situ* pronađene baze obiju oltarnih ograda, baza ciborija sjeverne crkve te baze oltara južne crkve, sačuvani segmenti se mogu bez teškoća razvrstati i rekonstruirati. Usp. MARŠIĆ 2005: 73. Kataloška obrada: MARŠIĆ 2005: 125-126, kat. br. 1-4 (pluteji); 130-131, kat. br. 18-19 (kapiteli oltarne ograde); 133-134, kat. br. 29-31 (kapiteli oltarnog ciborija); 134, kat. br. 33 (kapiteli krstioničkog ciborija).

Štoviše, na podrijetlo naručene skulpture ukazuju i petrografske analize, koje su pokazale da su liturgijske instalacije sjeverne crkve u Srimi izrađene od bituminoznoga rudistnog vapnenca ili bituminoznog biomikrita (vapnenac s bitumenom) iz antičkih kamenoloma u Škripu na otoku Braču, dočim su liturgijske instalacije južne crkve izrađene od rudistnoga biomikritnog vapnenca (bijeli vapnenac) iz antičkih kamenoloma Splitske, također na Braču.²⁴⁹

Već smo spomenuli da je u samom Omišu pronađen i jedan masivni kapitel tipa Gradina. Potječe sa starog groblja u istočnom dijelu Omiša, gdje je zatečen zajedno s ulomkom pluteja ukrašenim s obje strane.²⁵⁰ Na poleđini pluteja je isklesana mreža rombova omeđenih dvoprutim trakama, a na prednjoj strani je ostatak križa, blago proširenih završetaka, sa središnjom linijom urezanom u osi krakova, rastvorenom na krajevima u obliku slova Y. Tip križa odgovara tipu IB, tj. istom kakav je ustanovljen na pluteju u nedalekom Brzetu (samo 1 km zračne linije jugoistočno). Kapitel je, sudeći po dimenzijama, krunio kolonadu srednjeg broda neke nepoznate ranokršćanske crkve, a plutej pripadao oltarnoj ogradi. Iako je već činjenica što oba nalaza potječu s istog mikrolokaliteta (omiško groblje) sugestivna te nameće pomisao na njihovo porijeklo iz istog ambijenta i iste radionice, ipak se bez detaljnijih analiza ne može odlučno tvrditi da oba potječu iz istog sakralnog objekta.

S druge strane, odavno je primijećeno da je pri izgradnji predromaničke crkve Sv. Petra u Priku u zapadnom dijelu Omiša u 11. stoljeću u njene zidove bio ugrađen priličan broj ranokršćanskih ulomaka, čije porijeklo nije poznato. Za nas je važno primijetiti da šest ondje spoliranih ulomaka ima izravnu korelaciju s bračko-salonitanskom radionicom. To su četiri polupilastra s pripadajućim polukapitelima i postoljima ugrađena u unutrašnjosti crkve ispod kupole, te dva reljefa ugrađena na vanjskom zidu, uz bokove dovratnika portala.²⁵¹ U literaturi je već vrlo davno upozoreno da glomazni ranokršćanski kapitel s omiškog groblja ima izravne analogije s kapitelima iz solinske Gradine, Povalja na Braču i Dubrovnika te da su njegova

²⁴⁹ Prema petrografskim ekspertizama B. Crnkovića (dokumentacija u ostavštini Z. Gunjače) i J. Tišljara, obojice s Rudarsko-geološko-naftnog fakulteta Sveučilišta u Zagrebu – vidi GUNJAČA 2005: 20; MARŠIĆ 2005: 74.

²⁵⁰ Kapitel je objavila BEZIĆ 1961: 54. Za obostrano ukrašeni plutej v. JELIČIĆ-RADONIĆ 1984: 175 (sl. 11b-c), gdje je iznova objavljen i kapitel tipa Gradina (sl. 11a). Nalazi su pohranjeni u Gradskom muzeju u Omišu, te naknadno više puta spominjani u literaturi, npr. u FISKOVIĆ 1980: 218 ili CHEVALIER 1995: 255-257 i tab. XLIII, sl. 3.

²⁵¹ Sve ih je objavila BEZIĆ 1961: 50, s referencama na starije istraživače koji ih također spominju (E. Dyggve, Lj. Karaman). Zbog skromnih dimenzija ulomaka ugrađenih na vanjštini, oni vjerojatno nisu izvorno sačinjavali dio pluteja, ni sarkofaga. N. Bezić pretpostavlja da su pripadali impostima.

ukrasna kompozicija i vrsta kamena potpuno jednake kao na polukapitelima ugrađenima u crkvu na Priku, pa vjerojatno potječu iz iste produkcije, ako ne i iste građevine.²⁵² Usporedna analiza polukapitela iz Sv. Petra i omiškog kapitela tipa Gradina (ili bilo kojeg drugog kapitela tipa Gradina) uistinu pokazuje da su jedan i drugi reljef zapravo jedno te isto, a razlike među njima potječu isključivo iz drugačije zadane podloge: dok je na trodimenzionalnim kapitelima motiv akantova lišća prilagođen oblini kalatosa, na polukapitelima je samo planimetrijski razvijen na drugoj, ravnoj plohi.

Ova dva zaključka o stilskom odnosu omiških kapitela i polukapitela urodila su definiranjem tipologije kapitela gradinskog tipa, što je prije 15-ak godina proveo B. Šiljeg. Uz to, urodila su daljnjom analizom stilskih paralela polukapitelâ ugrađenih u Sv. Petru, ali je tome u znanosti bilo posvećeno znatno manje pozornosti. Jedino se V. Kovačić temeljitije pozabavila tim problemom, primijetivši da su kubični kapiteli i polukapiteli iz cenobija u Mirju na Braču izvedeni doslovce na isti način kao polukapiteli iz Sv. Petra u Priku, te da i drugi primjerci ranokršćanskih reljefa iz Mirja imaju direktne analogije u Omišu, odnosno Brzetu.²⁵³ Plošnost i grafizam polukapitela s Mirja bez teškoća ih vežu u istu radioničku produkciju s polukapitelima iz Prika, što onda i jedne i druge uključuje u tzv. gradinski tip.

Ukoliko tome dodamo još jednu pojedinost, opus radionice postat će još jasniji. Usporede li se npr. polukapiteli iz Prika s plutejom sa motivom osmokrakog križa iz Brzeta, uočiti ćemo da je vegetabilni ornament u kutovima pluteja vjerno kopiran s akantovih listova na polukapitelu. Dok je akantovo lišće na polukapitelima glavni i dominantan motiv, na pluteju je umanjen te sveden na sporedni ugaoni ornament, ali je zajedničko porijeklo još uvijek vidljivo (usp. alternaciju povijenosti listova te volute koje se time stvaraju u plohi kamena). Glavni motiv brzetskog pluteja je, naravno, križ, kojemu su karakteristike svojstvene bračko-salonitanskoj radionici sarkofaga već uočene i opisane. Ovime su tehnika i repertoar radionice do kraja zaokruženi.

Oba pak manja reljefa uzidana na vanjskom zapadnom zidu Sv. Petra iznova pripadaju tipu križa IB kakav se koristio na bračko-salonitanskim ranokršćanskim sarkofazima. Tako u Omišu križ tog tipa susrećemo u tri navrata: na pluteju iz crkve sv. Eufemije u Brzetu, na ulomcima reupotrijebljenima na crkvi sv. Petra u Priku, te na pluteju pronađenom na starom gradskom groblju, koje se smjestilo otprilike na podjednako udaljenosti od oba prethodna lokaliteta. Istovremeno, na sve tri lokacije potvrđena je aktivnost jedne te iste radionice, koja

²⁵² BEZIĆ 1961: 54. Isto mišljenje dvadesetak godina kasnije opetuje JELIČIĆ-RADONIĆ 1984: 177. N. Bezić pretpostavlja postojanje ranokršćanskog groblja na Priku, na zapadnoj periferiji antičkog naselja.

²⁵³ KOVAČIĆ 2010: 35 i sl. na 30.

izrađuje i liturgijski namještaj (oltarni kapiteli tipa Srima i pluteji s Brzeta, plutej s groblja) i arhitektonsku skulpturu (kapitel tipa Gradina s groblja, polukapiteli tipa Gradina i imposti s Prika). Zasad je nemoguće reći jesu li svi ti omiški reljefi pripadali jednoj jedinoj ili pak dvjema ili trima različitim lokacijama, jesu li prenošeni u druge dijelove naselja i u kojem smjeru. Sasvim je moguće pretpostaviti da je u ranokršćanskom Oneju postojalo više crkvenih sjedišta.²⁵⁴ U ovom trenutku je jedino značajno zaključiti da je u Omišu u 6. stoljeću bračko-salonitanska radionica bila vrlo aktivna, izrađujući ansamble liturgijskog namještaja i arhitektonske plastike, neovisno o tome kojoj su konkretnoj građevini bili namijenjeni. Poistovjećivanje naše radionice s radionicom kapitela Gradina-Srima time postaje vrlo čvrstim, a njihovo dovođenje u isti kronološki horizont do kraja opravdanim.

Na ranokršćanskoj bazilici u Poveljima na istočnom kraju otoka Brača ustanovljeno je nekoliko elemenata koji dopuštaju zaključiti da je bračko-salonitanska klesarska radionica i ovdje ostavila plodove svoga rada. To su prije svega dva para polukapitela (pronađena *in situ* u trifori apside) te dva čitava kapitela, svi srednjih dimenzija.²⁵⁵ Dva čitava kapitela stajala su na kolonadi ili arkaturi glavnog broda ili pak na trijumfalnom luku. Treći pronađeni element je reljefni nadvratnik, s pripadajućim ulomkom dovratnika, oba s ponavljajućim stiliziranim vegetabilnim ornamentom, koji su zajedno uokvirivali ulaz u crkvu.²⁵⁶ Reljefni latinski križ na sredini nadvratnika istovjetan je križevima kakvi su klesani na bračko-salonitanskim ranokršćanskim sarkofazima (tip IB),²⁵⁷ čime se još jednom potvrđuje korelacija između ovih sarkofaga i kapitela tipa Gradina. Svi, naime, navedeni primjerci kapitela iz Povalja pripadaju tipu Gradina, dočim reljefni ukras na okviru vrata bazilike predstavlja vezu s dekoracijom sarkofagâ. Činjenica da je jedna te ista radionica bila uposlena upravo na konstruktivnim elementima arhitektonske skulpture (stupovi arkature glavnog broda, dovratnici i nadvratnik portala, nosači prozorskih otvora) ukazuje da ona nije samo isklesala kameni dekor, već se radilo o projektantima sâme crkve.

²⁵⁴ Tako npr. BEZIĆ 1961: 57 pretpostavlja da su nalazi koje opisuje pripadali ranokršćanskoj bazilici u Omišu, bila ona na Prikui ili drugdje.

²⁵⁵ ŠILJEG 2008: 87-88. Njima pripada i par polukapitela spoliran u crkvi sv. Vida u Dolu na Braču.

²⁵⁶ Sve kapitele i nadvratnik objavio je OSTOJIC 1960: 8, 16, 17 (sl.), 18, 21 (sl.). Dimenzije kapitela su 50 x 50 x 28 cm i 52 x 52 x 31 cm; već je Ostojic primijetio da su kapiteli lađe stilski podudarni onima na trifori. OSTOJIC 1961: 14 izričito pripisuje oba cijela kapitela trijumfalnom luku bazilike, a materijal određuje kao asfaltni ili bituminozni vapnenac, od kakovoga i ostala oprema crkve (u bilj. 35 spominje nalaz ulomka još jednog ranokršćanskog kapitela „u nasipu pod glavnom lađom“).

²⁵⁷ Vidi sl. u METZGER I CHEVALIER 1994: pl. C; CHEVALIER 1995: pl. XLVIII.

Ista se situacija zatječe u crkvi sv. Marte u Bijaćima, za koju vrijedi sve dosad navedeno. Lokalitet Bijaći nalazi se na rubu Kaštelanskog polja. Pod vodstvom don Frane Bulića su na lokalitetu vođena istraživanja od 1901. do 1905. godine. Revizijska istraživanja su provedena između 1967. i 1970. godine. Tijekom prvih istraživanja otkriveni su ostaci predromaničke crkve s pravokutnom apsidom, kojoj je titular bila sv. Marta, te sklop zgrada s južne strane. Južno od temelja srednjovjekovne crkve nalazila se recentna crkva istog titulara, koja je 1905. godine porušena kako bi se moglo provoditi istraživanja pod njom, te kako bi se iz nje izvadile spolije. Revizijskim istraživanjima otkrivena je polukružna apsida starije, ranokršćanske crkve i oktogonala krstionica. Ta prvotna ranokršćanska crkva, vjerojatno posvećena sv. Ivanu Krstitelju, podignuta je u jednom od stambenih sklopova rimske *villae rusticae*.²⁵⁸

Među arhitektonskim elementima nađenima na lokalitetu Bijaći prve ćemo spomenuti tri nepotpuno sačuvana kapitela tipa Gradina. Ova tri kapitela odudaraju od pravila da je gradinski tip kapitela karakterističan za veća naselja na Jadranu. Pilastar pergole i prozorski stupić ukrašeni su karakterističnim vitkim latinskim križem blago trokutasto rastvorenih završetaka krakova. Taj pilastar ograde svetišta u sredini gornjeg dijela ima četvrtasto udubljenje, kojim se spajao sa stupićem povrh. Sačuvani elementi pilastra upućuju na to da je crkva imala visoku ogradu svetišta, načinjenu od vapnenca.²⁵⁹

Od svih nalaza najbolje su sačuvane dvije ploče ograde šesterostraničnog ambona. Plohe ploča ambona, visine 1 m, a širine 0.52 m, uokvirene su jednostavnom višestrukom profilacijom formirajući tako od većeg dijela površine upušteno pravokutno polje. Na sredini je smješten reljefni vertikalno izduženi križ latinskog tipa trokutasto rastvorenih završetaka krakova.²⁶⁰ Svojim likovnim rješenjem ove ploče podsjećaju na pokrivala – pločasti poklopac jednostavnog oblika s isklesanim križem koji uzdužno prati ôs pokrivala; križ je širokog nacрта, latinskog tipa, a krakovi mu završavaju razmjerno kratkim, oštro izbačenim trokutima – koja su se nalazila na sarkofazima grupe II.

Mada na lokalitetu Bijaći postoji arhitektura starija od 6. stoljeća, što uključuje i pojedine ukope, nema nikakvih pokazatelja da je tu postojao ikakav kršćanski kulturni objekt stariji od onoga utvrđenog arheološkim istraživanjima početkom 20. stoljeća, tj. ranokršćanske crkve Sv. Marte (izvorno možebitno posvećene sv. Ivanu Krstitelju). Najraniji

²⁵⁸ GRGIN 1933: 114, 115; CHEVALIER 1995: 181, 201, 222-224; CHEVALIER 1999: 109, 110; MIŠKOVIĆ 2020: 402, 403.

²⁵⁹ MIŠKOVIĆ 2020: 403, 406, 413, 414.

²⁶⁰ MIŠKOVIĆ 2020: 416.

poznati crkveni namještaj koji je toj crkvi pripadao jest onaj iz 6. stoljeća (slijedi mu nekoliko ranosrednjovjekovnih graditeljskih i skulptorskih faza, koje nisu predmet ovog rada) što sâmim time datira i baziliku.²⁶¹ Grobove vezane uz taj crkveni objekt – što uključuje i sarkofage – ne može se datirati ranije od postanka same crkve upravo stoga što su nastali u zavisnosti o njoj.

Ova općenita, a i samorazumljiva, konstatacija može se poduprijeti i drugim zapažanjima, koja će biti od znatne važnosti za radionički kontekst bračko-salonitanskih sarkofaga. U zoni crkve pronađena su najmanje četiri sarkofaga bračko-salonitanske grupe (kat. jed. 28, 29, 30, 45), i to različitih tipova (IIIA, IB, IIIB, IIB, s tim da ima naznaka o još istovrsnih nalaza). Pošto je već utvrđeno da su sarkofazi mogli nastati isključivo u ovisnosti o crkvi iz 6. stoljeća, proizlazi da svi oni nisu proizvođeni u odjelitim vremenskim etapama, nego odjednom (u kratkom vremenskom rasponu). Treba dodati i sljedeće: stupovi glavnoga broda bazilike nosili su kapitule tipa Gradina.²⁶² Poput dva primjerka iz crkve u solinskoj Gradini, dva primjerka iz Dubrovnika te jednog primjerka iz krčke katedrale, tri bijačka kapitula bila su monumentalnijih dimenzija, te pripadali arkaturi glavnog broda crkve.²⁶³ Njihova upotreba i konstrukcijska funkcija baš na tom mjestu jasan je pokazatelj da ovi masivni kapituli pripadaju istoj fazi kao i ostatak crkvenog namještaja i arhitektonske skulpture crkve – šestom stoljeću. Usporede li se, nadalje, prozorski stupić s velikim reljefnim latinskim križem (75 x 14,5 cm) trokutastih završetaka krakova²⁶⁴ s križevima isklesanima na pločama ograde stubišta i platforme ambona, razvidno je da su gotovo podudarni jedan drugome,²⁶⁵ pri čemu se ambon datira u drugu polovinu 6. stoljeća.²⁶⁶ Ista je radionica, dakle,

²⁶¹ Tako i CHEVALIER 1999: 110 ističe da se „čitav materijal pokazao dostatnim da se izgradnja crkve (ili njeno opremanje) postavi u 6. stoljeće, odnosno u drugu polovinu toga stoljeća kad je riječ o ambonu“.

²⁶² Katalogizirani su u CHEVALIER 1999: 121-122, br. 32 (ulomak pohranjen u Arheološkom muzeju u Splitu), 122, br. 33 (ulomak pohranjen u MHAS-u), 122, br. 34 (ulomak *in situ*) te iznova u ŠILJEG 2008: 95-96, br. 1-3 i MIŠKOVIĆ 2020: 403-406. Osim tri kataloški obrađena kapitula, CHEVALIER 1999: 116 navodi i zametnute ulomke još dvaju gornjih uglova kapitula, koje spominje Bulić. Prema mišljenju CHEVALIER 1999: 116 kapituli tipa Gradina „predstavljaju pojednostavljenu imitaciju sličnih kapitula od prokoneškog mramora, koji su nastali u carskim radionicama“.

²⁶³ ŠILJEG 2008: 86-87.

²⁶⁴ CHEVALIER 1999: 124-125, br. 40 i 137, sl. 13. Starija literatura: BULIĆ 1904b: 63; METZGER I CHEVALIER 1994: 24, kat. br. III.b.6 i T. XII (s naznakom „nepoznate provenijencije“).

²⁶⁵ CHEVALIER 1999: 129-130, br. 52 i 137, sl. 17; 130-131, br. 53 i 138, sl. 18. Starija literatura: CHEVALIER 1995: 222-224; CHEVALIER 1996: 153-154, 155.

²⁶⁶ CHEVALIER 1999: 129.

sudeći po svemu oblikovala sveukupnost crkve, unutar jedinstvenog projekta: arhitektonsku skulpturu (kapiteli glavnog broda, prozorski otvori), liturgijski namještaj (pilastri oltarne ograde, ambon), čak i sepulkralnu skulpturu (sarkofazi bračko-salonitanskog tipa) – a za pretpostaviti je da je i arhitektonsko rješenje plod njenog rada. Drugim riječima, ranokršćanska crkva Sv. Marte u Bijaćima predstavlja totalno umjetničko djelo, odnosno todobni pandan onoga što se modernom terminologijom naziva *Gesamtkunstwerk*.²⁶⁷

Povlja, Lovrečina, Brzet, Srima i Bijaći tako predstavljaju prvorazredne primjere spomeničkih cjelina na kojima je angažman bračko-salonitanske klesarske radionice urodio njenim ostvarenjima u različitim likovnim i graditeljskim vrstama: od projektiranja crkve i njenih konstruktivnih elemenata (arhitektonske plastike), preko crkvenog namještaja (liturgijskih instalacija), sve do sarkofaga.

²⁶⁷ MIŠKOVIĆ 2020: 423-424 daje korisna zapažanja o mjernom sustavu liturgijskih instalacija, kojima primjećuje podudarne i standardizirane dimenzije, što također ukazuje na jedinstven projekt bijaćke crkve. Autorica, međutim, propušta primijetiti i podudaran stil (ambona i prozorskog stupića).

7. Umjetnički kontekst bračko-salonitanskih sarkofaga I: sepulkralna plastika

Sarkofazima bračko-salonitanskog tipa, kojima je križ smješten po sredini prednje strane sanduka jedini ukras, teško se može naći zamjerka kada govorimo o njihovoj tehničko-umjetničkoj izvedbi, no razvidno je kako oni predstavljaju tek reducirani odraz umjetničkih trendova u matičnim i značajnijim kulturno-umjetničkim središtima Carstva, prije svega Konstantinopola i Ravenne.

Uočavanje indikativnih strukturalnih, izvedbenih i ikonografskih sličnosti – ali i neospornih razlika – u odlomcima koji slijede ukazat će u kojoj su mjeri sarkofazi bračko-salonitanskog tipa predstavljali stilski odraz općih umjetničkih strujanja na provincijskoj razini. Treba naglasiti da su, osim na likovnoj razini, konstatirane srodnosti neobično važne i iz kronološkog aspekta, pošto jasno vremenski pozicioniraju izradu dalmatinskih primjeraka u odnosu na njihove predloške i uzore. Paralele o kojima će biti riječi daju, prema tome, jedan od okvira relativne kronologije.

Budući da je Konstantinopol bio i kulturno-umjetnička prijestolnica Carstva, započet ćemo naše prepoznavanje podudarnosti bračko-salonitanskih sarkofaga sa suvremenim likovnim izrazima upravo sa primjercima koji su ili sačuvani u prijestolnici ili potječu iz njenih radionica. Povlačenje paralela između konstantinopolskih sarkofaga šestog stoljeća i onih njima suvremenih dalmatinske provenijencije bilo je otežano činjenicom što su oni iz prijestolnice mahom ostali neobjavljeni, pa je to vjerojatan razlog što u literaturi dosad i nije bilo takvih analiza.²⁶⁸

U Muzeju Sv. Sofije u Istanbulu čuva se petnaest mramornih sarkofaga nađenih pri arheološkim iskopavanjima uokolo crkve. Među njima ima sedam sarkofaga podijeljenih u tri grupe, ovisno o arhitektonskoj raščlanjenosti, na kojima možemo prepoznati upadljive sličnosti sa sarkofazima bračko-salonitanskog tipa. U prvu grupu spadala bi tri mramorna sarkofaga (inv. br. 408A, 440 i 4475T) kojima je plitko ispupčeni reljefni križ na prednjoj strani sanduka jedini ukras. Sva tri sarkofaga ukrašena su križem (na dva sanduka riječ je o križu grčkog tipa, dok je na jednom sanduku križ latinskog tipa) trokutasto rastvorenih završetaka krakova koji je u odnosu na krug koji ga opisuje dodatno ispupčen u prostoru. Drugim riječima, reljefna ploha na sanduku sarkofaga je trostruko stupnjevana. Širina trokutastih završetaka je neujednačena te je onaj na donjem vertikalnom kraku križa

²⁶⁸ FLAMINIO 2013: 455, 464.

naglašeno širi. Vertikalni krakovi spojeni su, na sva tri sanduka, s obodom kruga u koji je križ upisan, dok oni horizontalni nisu. Žlijeb za prijanjanje poklopca ima tek jedan sanduk, onaj inv. br. 440, dok nijednom od primjeraka nije sačuvan poklopac. Ovi sarkofazi se datiraju u prvu polovicu 6. stoljeća.²⁶⁹ Njihova produkcija, kao i ostalih analiziranih u ovom poglavlju, usko je vezana uz suvremenu skulpturu kojom su ukrašavane liturgijske instalacije crkava metropole.²⁷⁰



25. Sarkofag inv. br. 4475T iz Muzeja Sv. Sofije (preuzeto iz FLAMINIO 2013: sl. 15).

U drugu grupu spadala bi dva mramorna sarkofaga (inv. br. 329 i 3153) koji su također ukrašeni plitko ispupčenim reljefnim križevima – u jednom slučaju grčkog, u drugom slučaju latinskog tipa upisanim u krug. Ipak, postoji nekoliko razlika u odnosu na prvu grupu: prednja i bočne plohe sanduka uokvirene su višestrukom konveksnom profilacijom, formirajući tako od većeg dijela površine sanduka upušteno pravokutno polje, na čijoj je

²⁶⁹ FLAMINIO 2013: 455, 463, 464, sl. 12, 13 i 15. Zanimljiv je i mramorni sarkofag inv. br. 438 koji je na prednjoj strani sanduka također ukrašen plitko ispupčenim reljefnim križem unutar kruga. No, na spomenutom sarkofagu javlja se Konstantinov križ, koji uz to nije jedini ukras na prednjoj strani sanduka, jer mu se sa svake strane nalazi po jedan reljefni, vidno vertikalno izduženi križ latinskog tipa, vitkog tijela te trokutasto rastvorenih završetaka krakova. FLAMINIO 2013: sl. 14.

²⁷⁰ KOCH 2000: 411-415; FLAMINIO 2013: 457-458.

sredini smješten disk s križem čiji rubovi tangiraju gornji i donji okvir (kao i na prethodnim primjercima, križ i disk isklesani su u različitim razinama reljefa u odnosu na pozadinu, tako da je križ oblikovan najreljefnije); i bočne strane sarkofaga također su ukrašene na identičan način te se i na poklopcu sarkofaga, koji je u obliku dvoslivnog krova s ugaonim akroterijima, također nalazi spomenuti ukras.²⁷¹

U treću grupu bi spadala dva mramorna sarkofaga (inv. br. 314 te jedan sarkofag bez inventarnog broja koji se čuva u dvorištu krstionice Sv. Sofije) koji su arhitektonski značajno raščlanjeniji od prethodno spomenutih. U središtu sanduka uokvirenog bogatom četverostranom profilacijom nalazi se krug, uokviren lovorovim vijencem, unutar kojeg se vjerojatno (jer su križevi naknadno radirani) nalazio križ. Iz dna lovorovog vijenca izbijaju na obje strane dvije vijugave trake (hedere) koje završavaju listolikim ukrasom nad kojim se nalazi po jedan reljefni križ (u jednom slučaju latinskog tipa, u drugom grčkog tipa) trokutasto rastvorenih završetaka krakova. Na bočnoj plohi sanduka, jednakog okvira, ponovljen je jedino središnji motiv s prednje strane, bez hedera, lovorova vijenca i susjednih križeva (disk i križ istureni su u odnosu na pozadinu, ali isklesani približno na istoj ravnini). Ovi sarkofazi se datiraju od kasnog 5. do sredine 6. stoljeća.²⁷²

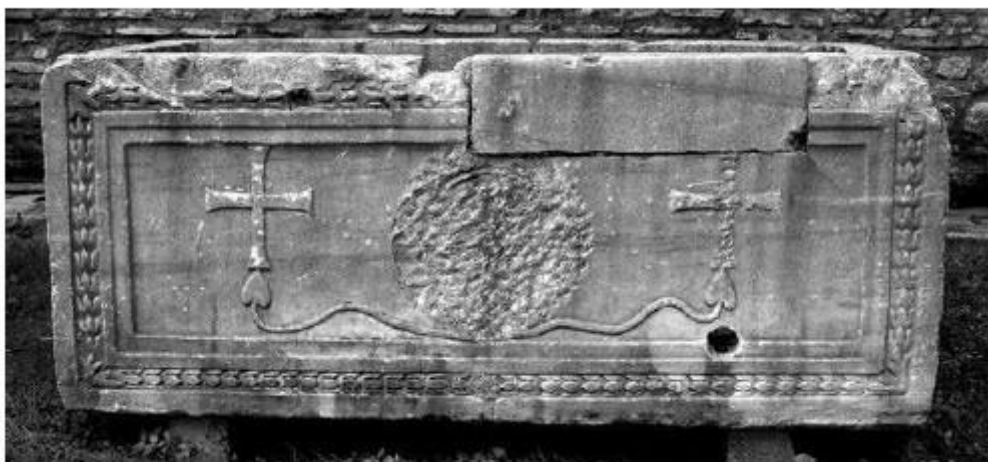

26. Sarkofag inv. br. 314 iz Muzeja Sv. Sofije (preuzeto iz FLAMINIO 2013: sl. 1).

²⁷¹ KOCH 2000: 411, 425 (kat. br. 125); FLAMINIO 2013: 461, sl. 5 i 6. Sarkofag inv. br. 329 izrađen je od zelenog tesalskog mramora i ima sačuvan poklopac, dok onaj inv. br. 3153 načinjen od prokoneškog mramora nema sačuvan poklopac.

²⁷² FLAMINIO 2013: 458, 459, sl. 1, 2, 3).

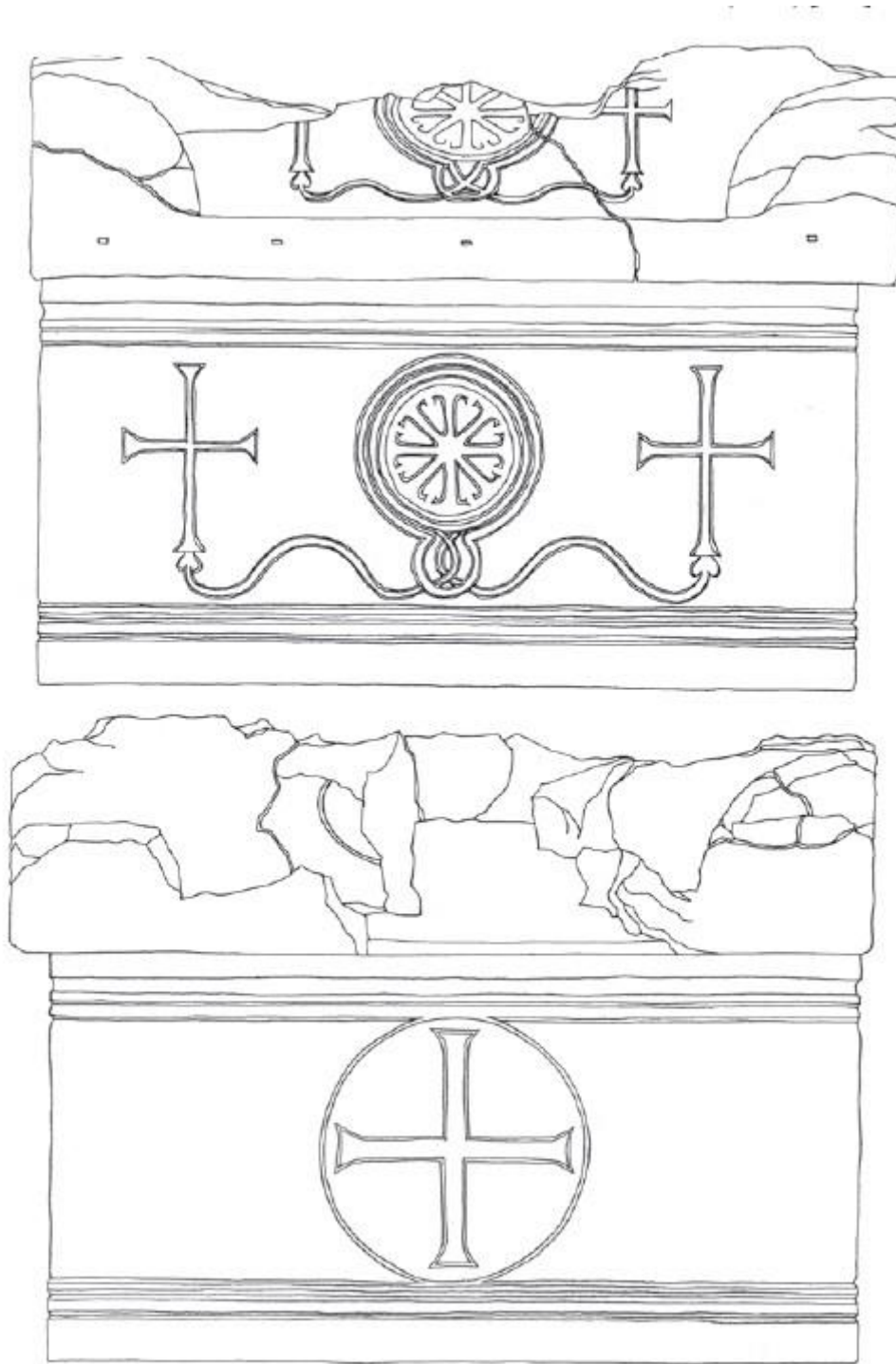

27. Sarkofag iz Doljana (preuzeto iz KORAC 2009: 4).

Na posljednju grupu sarkofaga iz Muzeja Sv. Sofije nadovezuju se i sljedeći sarkofazi. Prvo ćemo spomenuti primjerak izrađen od prokoneškog mramora nađen u Doljanima blizu Podgorice. Na prednjoj strani sanduka, uzdužno obrubljenog višestrukim profilom, nalazi se osmerokraki križ uokviren trostrukim koncentričnim krugom. Svi krakovi križa spojeni su s unutarnjom koncentričnom trakom koja je manje ispupčena u prostoru u odnosu na ostale

dvije, oblikujući tako srcolika polja među krakovima. Vanjska koncentrična traka značajno je deblja i isturenija (te time optički naglašenija) od ostalih. Vanjska koncentrična kružnica na svom dnu modulira u oblik potkove, iz koje se u obliku petlje račvaju, presijecajući potkovasti ukras, na obje strane dvije vijugave trake (hedere) koje završavaju listolikim ukrasom. Nad listolikim ukrasima se nalazi po jedan reljefni, vidno vertikalno izduženi križ latinskog tipa, vitkog tijela te trokutasto rastvorenih završetaka krakova. Identičnom kompozicijom, u nešto manjem mjerilu, je ukrašen i masivni dijelom oštećeni poklopac u obliku dvoslivnog krova s ugaonim akroterijima. Stražnja strana sanduka sarkofaga nosi jednaku uzdužnu borduru kao prednja, a ukrašena je po sredini grčkim križem trokutasto rastvorenih završetaka krakova unutar kruga.²⁷³ Disk zaprema čitavu visinu polja, tangirajući bordure. Veoma oštećena stražnja strana poklopca nosi tragove jednakog motiva kakav je dekorirao tu stranu sanduka; evidentno je sarkofag ikonografski zamišljen i ostvaren kao udvajanje motiva na sanduku i pokrivalu, u različitim dimenzijama prilagođenim zadanoj površini. Ne zna se odakle sarkofag potječe – radi li se radionicama iz prijestolnice ili pak onima u Ravenni u kojoj su nađeni slični primjerci. Sarkofag se datira u 6. stoljeće.²⁷⁴

Drugi sarkofag, također načinjen od prokoneškog mramora, danas se čuva u Arheološkom muzeju u Istanbulu (inv. br. 2805). Na prednjoj strani sanduka, unutar višestruko profiliranog stepenastog okvira, isklesan je široki krug iz kojeg na obje strane izlaze dvije vijugave trake (hedere) koje završavaju listolikim ukrasom. Unutar kruga, za kojeg G. Koch navodi kako nije dovršen te je vjerojatno trebao predstavljati lovorov vijenac koji uokviruje križ, nije ništa isklesano, već je površina samo grubo zaglađena. Pokraj listolikih ukrasa kojima završavaju trake nalazi se po jedan reljefni latinski križ, vitkog tijela

²⁷³ Nije bilo neuobičajeno da je stražnja strana sarkofaga bila jednostavnije arhitektonski raščlanjena, nego ona prednja. Tako je stražnja strana sarkofaga iz Ostigrije, smještene blizu Ravenne, ukrašena reljefnim, vidno vertikalno izduženim križem latinskog tipa, vitkog tijela te trokutasto rastvorenih završetaka krakova. Vertikalni krakovi križa spojeni su sa bordurom. Sarkofag se datira u 6. stoljeće. DRESKEN-WEILAND 1998a: 97 (kat. br. 281).

²⁷⁴ DRESKEN-WEILAND 1998a: 128 (kat. br. 417); KOCH 2000: 33 (sl. 1.5), 546, 547 (sl. 79); KORAĆ 2009: 4, 5; CAMBI 2010a: 69; NIKOLAJEVIĆ-STOJKOVIĆ 1965: 463-468; NIKOLAJEVIĆ 1968: 26 drži da je sarkofag iz Doljana uvezen s Istoka. Za starije prijedloge datacije v. FLAMINIO 2013: 459, bilj. 16. Precizniju dataciju čitavog korpusa ovdje razmatranih konstantinopolskih sarkofaga nudi, među ostalim, poseban tip bordure koja se vezuje uz reljefe na liturgijskim instalacijama bazilike San Clemente u Rimu, uvezene iz Konstantinopola i datirane monogramom pape Ivana II. u 533.-535. godinu. Usp. FLAMINIO 2013: 462, bilj. 31.

te trokutasto rastvorenih završetaka krakova. Tijelo križeva linijski je obrubljeno pri čemu je obrubna traka isklesana u nižem reljefu.²⁷⁵

Treći primjerak koji treba spomenuti čuva se u Arheološkom muzeju u Nikopolu, a nađen je unutar bazilike D u istom gradu. Na prednjoj strani sanduka, uzdužno obrubljenog višestrukim stepenastim profilom, nalazi se šesterokraki križ uokviren vijencem oblikovanim od lišća. Svi krakovi križa spojeni su s vijencem oblikujući tako srolika polja među krakovima. Vijenac zaprema čitavu visinu polja, tangirajući bordure. S obje strane vijenca izveden je po jedan neomeđen, vitki reljefni križ latinskog tipa trokutasto rastvorenih završetaka krakova koji, poput vijenca, zapremaju čitavu visinu polja. Takvim križevima ukrašene su i bočne strane sanduka. Masivni poklopac sarkofaga u obliku dvoslivnog krova s ugaonim akroterijima nije ukrašen identično kao i prednja i bočne strane sanduka. Poklopac je na obje slivne ravni ukrašen reljefnim križem grčkog tipa trokutasto rastvorenih završetaka krakova. Križ je upisan u krug i dodatno ispupčen u prostoru u odnosu na krug koji ga opisuje. Ovaj proizvod prijestolničkih radionica načinjen je od prokoneškog mramora i datira se u 6. stoljeće.²⁷⁶



28. Sarkofag iz Nikopola (preuzeto iz CHALKIA 2015: sl. na str. 57).

²⁷⁵ KOCH 2000: 411 (kat. br. 121).

²⁷⁶ FLAMINIO 2013: 459 (bilj. 16); CHALKIA 2015: 55, 57, 59 (slike na str. 57-59).

U svemu, dakle, riječ je o grobnim spomenicima jednostavne tipologije i strukture, redovito anepigrafskim (poput onih dalmatinskih), s ukrasom svedenim na simboličke motive – križ u nekoliko bliskih varijacija (križ u užem smislu toga pojma, monogram, krizmon). Taj simbol može biti slobodnostojeći ili kombiniran s kružnim elementom – bilo upisan u disk ili u klipej (*clipeus*) oblikovan od cvijeća i/ili lišća. U nekoliko navrata na prednjem dijelu sanduka javljaju se trodijelni centralno pozicionirani simetrični motivi: križ u klipeju obočen neomeđenim križevima koje sa središnjim vijencem povezuju sinusoidne hedere.

Sa stilske i tipološke točke gledišta, ono što vezuje konstantinopolsku grupu sarkofaga sa dalmatinskima iz bračko-salonitanske grupe jest:

- a) generalna jednostavnost;
- b) anepigrafičnost;
- c) redukcija ikonografije na simbolične motive;
- d) svođenje dekoracije na centralno pozicioniran simetričan motiv;
- e) afirmacija pozadinske plohe;
- f) plitak reljef zaglađenih i ispražnjenih ploha.

Kako je vidljivo, unutar korpusa konstantinopolskih sarkofaga onima našeg tipa su najrodnija četiri primjerka iz Muzeja Sv. Sofije (br. 408A, 438, 440) i istanbulskog Arheološkog muzeja (br. 4475T). Uz sve ostale gore navedene karakteristike, bračko-salonitanskom tipu sarkofaga približavaju ih omjeri dužine i visine, odnosno proporcije koje tendiraju ka niskim i dugačkim sanducima.²⁷⁷

Samo su dva konstantinopolska sarkofaga ovog tipa (ne računajući importirane primjerke iz Doljana i Nikopola) sačuvala svoj izvorni poklopac, što onemogućuje stvaranje čvršćih zaključaka o njihovoj tipologiji ili derivacijama usmjerenima prema bračko-salonitanskim sarkofazima. Činjenica, međutim, da sačuvani primjerci pokrivala nose dekoraciju koja ponavlja motive sa sanduka ukazuje na radioničko osmišljavanje koje je u takvom odabiru te izvedbi moglo u krajnjoj liniji utjecati na bračko-salonitansku radionicu (razlikuju se utoliko što konstantinopolski tip umanjuje dimenzije motiva koji ponavlja i pozicionira ga na kose plohe poklopca, zadržavajući istu orijentaciju ornamenta kakva je na sanduku, dok dalmatinski tip preferira predimenzionirani motiv, položen direktno na sljeme poklopca te uzdužno razvučen po cijeloj njegovoj duljini). Dupliciranje glavnog motiva na

²⁷⁷ Kad se usporede dimenzije sarkofaga (sarkofag br. 408A: 0.34 x 1.90 x 0.67/0.65 m; sarkofag br. 440: 0.475 x 2.36 x 0.75 m; sarkofag br. 438: 0.52 x 2.245 x 0.745 m) zamjetno je kako ne odudaraju značajnije od prosječnih vrijednosti za sarkofage bračko-salonitanske grupe (0.62 x 2.17 x 0.71 m).

poklopcu – ali u deformiranom obliku – može se, dakle, smatrati osobitom radioničkom karakteristikom bračko-salonitanske skupine.

Treba, ipak, zamijetiti i neka odudaranja između ovih dviju produkcija:

a) prvu i najuočljiviju razliku predstavlja materijal, jer su konstantinopolski sarkofazi izrađeni ne samo od vapnenca, već dijelom i od skupocjenog mramora (među dalmatinskima zasad je utvrđen samo jedan mramorni, dok su ostali redovito od bračkog vapnenca);

b) druga razlika odnosi se na omeđivanje ukrasnog polja, jer jedna od skupina sarkofaga iz metropole – i to poglavito onih od mramora – ne ostavlja prednju i bočnu stranicu sanduka slobodnima, nego ih uokviruje profilima (ponekad vrlo bogatim), što kod dalmatinskih nije slučaj. Samim time stranice sanduka dobivaju oblik upuštenog kvadra, omogućujući kontrast između konveksnog okvira, konkavnog polja unutar njega te iznova konveksnog križa posred njega. Navedenome treba dodati trostruko ili višestruko stupnjevanje reljefne plohe, dočim su bračko-salonitanski sarkofazi klesani samo na dvije razine – motiva i pozadine. Drugačiji pristup afirmiranju pozadinske plohe još je jedna posebnost koja istovremeno vezuje i razdvaja ove dvije skupine sarkofaga;

c) uz sirovinu i borduru, kao treće odudaranje treba istaknuti nedostatak baze (plinte) sanduka, koja je uvijek prisutna kod bračko-salonitanskog tipa (konstantinopolski sarkofazi nadomještaju je slojevitim, odebljim rubnim profilacijama);

d) četvrtu razliku čini dominantni ikonografski motiv, odnosno ukrasna kompozicija – premda pojedini sarkofazi konstantinopolskih radionica nose križ (u disku ili bez njega) kao jedini ukras, prisutne su i kombinacije u obliku tročlanih centralno pozicioniranih simetričnih kompozicija (bočni križevi, hedere, postavljeni u suodnos). Dio sarkofaga bračko-salonitanskog tipa također prikazuje centralno pozicionirane simetrične kompozicije, s elementima u interakciji (hedere, antitetički postavljeni zoomorfni likovi), ali su one rijetke; nema primjera s uvišestručenim križevima kakvi su zastupljeni na konstantinopolskim primjercima;

e) peta razlika je ukrašavanje bočnih stranica sanduka, što sasvim izostaje na dalmatinskim sarkofazima.

U kontekstu svega navedenog, treba spomenuti da sarkofag iz Kaštel Lukšića (kat. jed 47) sadrži više elemenata koji bi ga mogli povezati s opisanim konstantinopolskim analogijama – od neuobičajenog materijala (mramor), odabira centralno pozicionirane simetrične višečlane kompozicije s hederama i afrontiranim jaganjcima te baze koja je kod

lukšićkog sarkofaga debela, stepenasta i višestruko profilirana. Utoliko bi ovaj kaštelanski primjerak sarkofaga mogao, načelno govoreći, predstavljati „prijelazni“ oblik između standardne produkcije bračko-salonitanske radionice i primjeraka kakvi su zastupljeni u Konstantinopolu; ali i upućivati na smjer kojim su predlošci i uzori za ovdašnju radionicu pristigli u srednju Dalmaciju.²⁷⁸

Nakon sarkofaga vezanih za prijestolnicu Carstva, slijede oni vezani za Ravennu, „prijestolnicu“ na zapadu Carstva. U vrtu crkve San Vitale čuva se mramorni sarkofag, koji na prednjoj strani sanduka ima formirano upušteno pravokutno polje uokvireno sa svake strane s jednim pilastrom (sl. 29). Po sredini polja smješten je vijenac od lišća unutar kojeg se nalazi šesterokraki križ, koji pri vrhu gornjeg kraka ima priklesan ukras u obliku vitice, dok se među kosim krakovima križa nalaze slova alfa i omega.²⁷⁹ Gornji rub vijenca tangira gornji okvir, dok iz donjeg izvira dvije kratke vijugave trake (hedere) koje završavaju listolikim ukrasom. Sa svake strane vijenca nalazi se po jedna nevješto isklesana ovca koje ne dodiruju ni hedere ni vijenac. Iznad stražnjeg dijela tijela svake od ovaca isklesan je po jedan višelatični cvijet. Na sličan način, ali bez isklesanih ovaca i s manjim varijacijama u izgledu vijenca, ukrašena je i jedna bočna strana sarkofaga. Na stražnjoj strani sarkofaga također je formirano upušteno polje uokvireno pilastrima, no ono nije toliko arhitektonski raščlanjeno. Stražnja strana je ukrašena reljefnim, vidno vertikalno izduženim križem latinskog tipa, vitkog tijela te trokutasto rastvorenih završetaka krakova.²⁸⁰ Vertikalni krakovi križa spojeni su s bordurom. Poklopac sarkofaga, koji je u obliku dvoslivnog krova s ugaonim akroterijima, nije ukrašen.

²⁷⁸ Omjeri ovog sarkofaga (visina 1.05, dužina 2.07, širina 0.94), među kojima posebice visina, odudaraju od preostalih primjeraka ovoga tipa. Stoga bi se trebalo složiti s Cambijevom tvrdnjom kako je riječ o preradi nekog ranijeg primjerka, iako tragovi prerade nisu vidljivi. CAMBI 2023: 21. Pokušavajući odgovoriti na pitanje stupnja obrade ovog sarkofaga prije njegova transporta u Dalmaciju, N. Cambi navodi kako je moguće da je sarkofag poslan u Dalmaciju potpuno doraden te je kao takav bio uzor za produkciju ostalih sarkofaga bračko-salonitanskog tipa. CAMBI 2023: 22-23.

²⁷⁹ Ovakvim dodatno priklesanim motivom ukrašen je križ na sarkofagu iz Slanog (kat. jed. 2).

²⁸⁰ Kada govorimo o motivima koji se javljaju na stražnjoj strani sanduka sarkofaga trebamo spomenuti sarkofag sv. Barbacijana koji se čuva u katedrali u Ravenni. U središtu upuštenog pravokutnog polja nalazi se šesterokraki križ upisan u krug koji stoji na vrhu malog brda i koje predstavlja sponu između kruga i donje bordure. Sa svake strane kruga se nalazi po jedan jaganjac. KOLLWITZ I HERDEJÜRGEN 1979: 63, 64, kat. oz. B10, tab 47.1-3, 48.2, 50.1, 2, 51.1-4, 52.1-3; DRESKEN-WEILAND 1998a: 119, kat. br. 384; KOCH 2000: 385, sl. 50, 2, 388, 389, sl. 103 u katalogu.

Ukrašena se tek dva akroterija iznad prednje strane sanduka, ali su ti ukrasi naknadno nadodani. Sarkofag se datira u drugu polovicu 5. i početak 6. stoljeća.²⁸¹



29. Sarkofag iz vrta crkve San Vitale (foto: Z. Forker).

Ovaj sarkofag čini grupu s još dva primjerka izrađena od mramora i približno slične datacije. Svi primjerci koriste, ali uz nekoliko primjetnih varijacija, isti obrazac ukrašavanja. Na prednjoj strani sanduka formirano je upušteno pravokutno polje uokvireno sa svake strane s jednim pilastrom. Centralno pozicionirani šesterokraki križ, s priklesanim ukrasom u obliku vitice pri vrhu gornjeg kraka križa, upisan je ili u klipej iz čijeg donjeg dijela izlaze hedere ili u trostruki koncentrični krug koji stoji na florealnoj podlozi, obočen je s po jednim jaganjcem sa svake strane te je ukrašen dodatnim biljnim motivima, drvetom palme ili višelatičnim cvijetom, pokraj jaganjaca.²⁸²

U dvorištu pokraj crkve San Vitale čuva se sarkofag načinjen od travertina. Sarkofag je ukrašen na prednjoj strani, jedinoj koja ima ukras, reljefnim križem latinskog tipa blago trokutasto rastvorenih završetaka krakova smještenim unutar dvostruko profiliranog

²⁸¹ VALENTINI ZUCCHINI I BUCCI 1968: 44, kat. br. 25, tab. 25 a-d; KOLLWITZ I HERDEJÜRGEN 1979: 64, kat. oz. B11, tab. 60.2, 61.2, 62.2, 63.1.

²⁸² Radi se o još jednom sarkofagu koji se čuva u vrtu crkve San Vitale (VALENTINI ZUCCHINI I BUCCI 1968: 43, kat. br. 23, tab. 23 a-b; KOLLWITZ I HERDEJÜRGEN 1979: 57, kat. oz. B5, tab. 60.1, 61.1, 62.1) te sarkofagu iz crkve San Savino u Fusignano (KOLLWITZ I HERDEJÜRGEN 1979: 65, kat. oz. B13, tab. 60.3, 64.1-2; DRESKEN-WEILAND 1998a: 120, kat. br. 388).

pravokutnog polja. Vertikalni krakovi tangiraju borduru, a na gornjem vertikalnom kraku križa priklesano je slovo ro. Sarkofag se datira u prvu polovicu 6. stoljeća.²⁸³

U crkvi San Vitale čuva se i mramorni sarkofag ukrašen na prednjoj strani reljefnim, vidno vertikalno izduženim križem latinskog tipa, vitkog tijela i trokutasto rastvorenih završetaka krakova. Križ je smješten unutar dvostruko profiliranog pravokutnog polja, a njegovi vertikalni krakovi tangiraju borduru. Sarkofag se datira u sredinu 6. stoljeća.²⁸⁴

Dva navedena sarkofaga podudarna su u nekoliko elemenata sa sarkofazima bračko-salonitanskog tipa. Svojim dimenzijama – sarkofazi imaju visinu 0.7 i 0.73 m, dužinu 2.11 i 2.16 m te širinu 0.77 i 0.72 m – neznatno odudaraju od prosječnih vrijednosti sarkofaga bračko-salonitanskog tipa. Tu je i njihova izražena jednostavnost arhitektonske raščlambe prednje strane sanduka – ograničavanje ikonografije tek na simbol križa, njegovo centralno pozicioniranje te njegova izvedba u plitkom reljefu na zaglađenoj površini.

Naposlijetku ćemo spomenuti mramorni sarkofag iz crkve San Vitale na kojem se nalazi natpis u spomen nadbiskupa Eklezija, koji je umro 532. ili 534. godine. Ulomak na kojem je vidljiv natpis – *(ECCL)ESIVS EPISC(OPUS)* – ukrašen je križem grčkog tipa trokutasto rastvorenih završetaka krakova koji svim svojim krakovima dodiruje jednostavni podeblji koncentrični krug u koji je upisan. Ovaj ulomak vjerojatno se nalazio na jednoj od bočnih strana sanduka sarkofaga, iako je neobično da se epitaf nalazi na bočnoj strani, dok je prednja strana sanduka bila elaboriranije ukrašena.²⁸⁵

U crkvi S. Agata Maggiore čuva se sarkofag od prokoneškog mramora, koji u središtu sanduka uokvirenog jednostavnom četverostranom profilacijom ima dvostruki koncentrični krug unutar kojeg se nalazi reljefni križ latinskog tipa koji svim svojim krakovima dodiruje krug u koji je upisan (sl. 30). Dva trolista rastu iz središta križa u njegovom gornjem dijelu. Iz petlje na dnu kruga izlaze na obje strane dvije vijugave trake (hedere) koje završavaju listolikim ukrasom nad kojim se nalazi po jedan reljefni križ latinskog tipa blago trokutasto rastvorenih završetaka krakova. Sarkofag je pokriven ravnom, tankom, neukrašenom pločom i datira se u sredinu 6. stoljeća.²⁸⁶

²⁸³ VALENTINI ZUCCHINI I BUCCI 1968: 49, 50, kat. br. 36, tab. 36.

²⁸⁴ VALENTINI ZUCCHINI I BUCCI 1968: 52, kat. br. 43, tab. 43.

²⁸⁵ VALENTINI ZUCCHINI I BUCCI 1968: 50, 51, slike za kat. jed. 40 a i 40b u katalogu. KOLLWITZ I HERDEJÜRGEN 1979: 81.

²⁸⁶ RUSSO 1968: 321, sl. 1; FARIOLI 1977: 135, 136, sl. 1; DRESKEN-WEILAND 1998a: 124, 125, kat. br. 408, tab. 114.3. Prvi put je objavljen u GEROLA 1934: 111.



30. Sarkofag iz S. Agata Maggiore (preuzeto iz FARIOLI 1977: 136, sl. 1).

U razdoblju između 1914. i 1916. godine istraživana je pod vodstvom Giuseppea Gerole bazilika S. Agata Maggiore. Posebno su bila značajna istraživanja kvadriportika bazilike unutar kojeg je nađeno osamnaest sarkofaga, od kojih tri sarkofaga (kat. jed. 74, 75 i 78) pripadaju tipu bračko-salonitanskih sarkofaga. Ono što je važno za naglasiti, a o čemu će biti više riječi u dijelu rada koji se tiče kronologije, kvadriportik nije istovremen s crkvom koja je podignuta krajem 5. stoljeća, već je dodan naknadno, svakako iza 540. godine. Svi sarkofazi su umetnuti nakon njegove izgradnje i nalaze se ispod popločenja trijemova, gdje su ukopani u zemlju u različitim slojevima. Prvom i najdubljem sloju pripadaju i tri sarkofaga bračko-salonitanskog tipa.²⁸⁷ Pored sarkofaga kat. jed. 75 (prema Geroli sarkofag III.5), ispod vrata kvadriportika, ležao je prethodno opisani sarkofag od prokoneškog mramora (prema Geroli sarkofag III.6).

Kada su usporede dimenzije opisanog sarkofaga (visina 0.63, dužina 2.14 i širina 0.72) primjetna je istovjetnost prosječnim dimenzijama (0.62 x 2.17 x 0.71 m) sarkofaga bračko-salonitanskog tipa. Ovaj sarkofag nema, poput ostalih suvremenih ravenskih sarkofaga, ukrašene bočne i stražnju stranu – njegova tipologija i struktura, iako nešto raščlanjenija od one sarkofaga bračko-salonitanskog tipa, i dalje je jednostavnija u usporedbi sa suvremenim sarkofazima. Njegov pokrov je jednostavna, ravna, neukrašena ploča; pokrov kakav nije uobičajen na ostalim suvremenim ravenskim sarkofazima, ali jest na sarkofazima bračko-salonitanskog tipa. Njegova ikonografija reducirana je tek na motiv križa, što je osnovno obilježje sarkofaga bračko-salonitanskog tipa. Takva ikonografska reduciranost primjetna je na sarkofazima iz Konstantinopola, no ne i na onim ravenskim. Na njima, osim centralnog motiva križa, prevladavaju zoomorfni motivi – jaganjci ili različite vrste ptica – s dodatnim

²⁸⁷ Usp. PICARD 1978: 96-98.

vegetabilnim ukrasnim motivima – različite vrste drveća i višelatični cvjetovi. Taj križ nije upisan u klipej ili disk, kao što je uobičajeno na suvremenim ravenskim sarkofazima, već u dva tanka koncentrična kruga, motiv karakterističan za grupu III sarkofaga bračko-salonitanskog tipa. Sve je ovo isklesano u plitkom reljefu zaglađenih i ispražnjenih ploha, karakterističnim za sarkofage bračko-salonitanskog tipa.

R. Farioli navodi kako je, zbog svoje jednostavnosti, ovaj sarkofag produkt lokalnih ravenskih radionica, no ne može se previdjeti trodijelni centralno pozicionirani simetrični motiv na prednjem dijelu sanduka, izrađen po uzoru na primjerke iz prijestolnice. Zbog svega do sad navedenog mogli bismo i ovaj primjerak, slično primjerku iz Kaštel Lukšića, načelno smatrati „prijelaznim“ oblikom između standardne produkcije bračko-salonitanske radionice i primjeraka kakvi su zastupljeni u Konstantinopolu, te u ovom slučaju, vjerojatno izvezeni u Ravenu.

U istoj crkvi S. Agata Maggiore nalazi se, reutiliziran kao oltar, mramorni sarkofag ukrašen križevima. Na prednjoj strani sanduka sarkofaga, uokvirenoj višestrukim profilom, može se prepoznati težnja za izvođenjem trodijelnih centralno pozicioniranih simetričnih motiva, no tek su na lijevoj i desnoj strani isklesani po jedan reljefni križ grčkog tipa trokutasto rastvorenih završetaka krakova, koji stoje na kugli. Na sličan način, ali bez kugli, ukrašene su i bočne strane sarkofaga. Sarkofag se datira u 6. stoljeće.²⁸⁸

Na kraju ovog poglavlja treba spomenuti korelacije između sarkofaga bračko-salonitanskog tipa i produkcije relikvijara koji su bili načinjeni kao umanjene verzije sarkofaga.

U splitskom samostanu klarisa pronađen je dobro sačuvan relikvijar sv. Anastazija (Staša) koji potječe iz splitske prvostolnice. Izrađen je od vapnenca i ukrašen je tek s po jednim duboko uklesanim latinskim križem trokutasto rastvorenih završetaka krakova karakterističnog oštrog, ukošenog trokutnog klesanja na svakoj od bočnih strana poklopca. Poklopac relikvijara je visok i zaobljen s naglašenom ivičnom trakom.²⁸⁹ Ipak, teško se složiti s tvrdnjom Nikoline Maraković i Kristine Kos kako ovaj relikvijar nedvojbeno podsjeća na sarkofage bračko-salonitanskih radionica 6. stoljeća. Osam sarkofaga bračko-salonitanskog tipa ima obli poklopac za pokrivalo, no taj poklopac nije visok i nema naglašenu ivičnu traku.

²⁸⁸ RUSSO 1968: 329, 330, sl. 2; DRESKEN-WEILAND 1998a: 129, kat. br. 418, tab. 117,4-5.

²⁸⁹ Usp. DUPLANČIĆ 2013: 207, 208, sl. 1, 209, sl. 2, 210 (što je i prva objava relikvijara); MARAKOVIĆ I KOS 2020: 30, 31.

Takvi poklopci su karakteristični za ravenske radionice. Isto tako, obli poklopci sarkofaga bračko-salonitanskog tipa imaju na većini primjeraka u plitkom reljefu isklesan veliki križ koji uzdužno prati ôs pokrivala. Taj križ je širokog nacрта, latinskog tipa, a krakovi mu završavaju razmjerno kratkim, oštro izbačenim trokutima.²⁹⁰ Nijedan od poklopaca niti sanduka sarkofaga nije ukrašen na bočnim stranama. I spomenuta tehnika klesanja križeva na relikvijaru odudara od plitkih reljefnih prikaza križa kao centralnog motiva na prednjoj strani sanduka sarkofaga bračko-salonitanskog tipa, koji na ovom relikvijaru nedostaje. No, valja se složiti s tvrdnjom Maraković i Kos kako su takvi križevi tipičan ukras arhitektonske plastike i liturgijskog namještaja 6. stoljeća na salonitanskom području.²⁹¹ Stoga je prihvatljiva predložena datacija relikvijara u 6. stoljeće te je vjerojatno kako je relikvijar proizvod lokalnih klesara.²⁹²

²⁹⁰ Primjerci s Kapljuča kat. jed. 34, Podvršja kat. jed. 57 i Ravenne kat. jed. 79 imaju oble, neukrašene poklopce koji neznatno strše po dužini i širini izvan gornjeg pravokutnika sanduka. Primjerci iz Lovrečine kat. jed. 8, Supetra kat. jed. 9 i 10, Grada kat. jed. 66 i Ravenne kat. jed. 77 ukrašeni su na poklopcima križem.

²⁹¹ MARAKOVIĆ I KOS 2020: 31, 44, bilj. 41 vezuju križeve s bočnih strana poklopca ovog relikvijara uz križeve isklesane na bočnim stranama sanduka i poklopca sarkofaga čije je mjesto nalaza nepoznato, a danas je pohranjen u zbirci dominikanskog samostana u Bolu (FISKOVIĆ 1981: 110, tab. XXII, 5; CAMBI 2007: 122, sl. 14). To bi bio jedini primjer sličnosti između dekoracije splitskog relikvijara i sarkofaga bračko-salonitanskog tipa. Međutim, osim što su križevi na tim spomenicima različiti – na relikvijaru su urezani, na sarkofagu plastični, sarkofag iz Bola, zbog jasne odsutnosti križa kao centralnog motiva na prednjoj strani sanduka sarkofaga, ne treba ubrajati u tip bračko-salonitanskih sarkofaga 6. stoljeća. Uz to, kao što je već navedeno, nijedan primjerak sarkofaga bračko-salonitanskog tipa nema ukrašene bočne strane sanduka ili poklopca. Što se pak datacije tzv. salonitanskog tipa križa tiče, zaključci autorica su načelno prihvatljivi uz rezerve koje su izražene u CAMBI 2010b: 26 i BASIĆ I ZEMAN 2018: 62, bilj. 21 i 22. Nije sporno da i spomenuti križevi mogu potjecati iz 6. stoljeća, no treba voditi računa o nekolicini precizno datiranih u dosta ranije doba npr. na Izakovu sarkofagu s Lopuda (17. listopada 452. godine) ili Pelegrinovu sarkofagu iz Salone (486.-492. godina). Tako precizno datirani primjerci iz 6. stoljeća za sada manjkaju, te i datacije onih iz tog vijeka proizlaze iz indirektnih pokazatelja, makar njihovo vremensko određenje ostaje prilično uvjerljivo.

²⁹² Usp. MARAKOVIĆ I KOS 2020: 30, 31.



31. Relikvijar iz Lovrečine na Braču (preuzeto iz: MARAKOVIĆ I KOS 2020: 38).

Sličniji sarkofazima bračko-salonitanskog tipa je relikvijar nađen unutar ranokršćanske crkve u Lovrečini na Braču. U sredini apside otkrivena je križna konfesija koja je na zapadnoj strani imala zaseban postament na kojem se nalazio relikvijar s moćima sv. Lovre. Relikvijar je načinjen od žućkasto-bijelog mramora i po sredini svake stranice ukrašen je vitkim latinskim križem blago trokutasto rastvorenih završetaka krakova s gumbom po sredini.²⁹³ Takav križ podsjeća na križeve sa sarkofaga bračko-salonitanskog tipa, no bez naglašavanja osi krakova linijama koje prate njihov oblik (čemu su vjerojatno uzrok smanjene dimenzije križa, prilagođene formatu relikvijara), te s patenom umjesto zadržavanja malene kvadratične praznine na sjecištu križa.²⁹⁴ Poklopac relikvijara nije sačuvan, no vidljiv je utor za nj. Za razliku od onog splitskog, za ovaj relikvijar je lakše prihvatiti tvrdnju N. Maraković i K. Kos da je izrađen u lokalnim radionicama. Relikvijar se, sukladno analogijama na arhitektonskim elementima u ranokršćanskom kompleksu u Lovrečini, datira u 6. stoljeće.²⁹⁵

²⁹³ JELIČIĆ-RADONIĆ 1994b: 35; MARAKOVIĆ I KOS 2020: 38.

²⁹⁴ Samo sarkofazi iz Kaštel Štafilica (kat. jed. 46) i iz Barbata na Rabu (kat. jed. 61) imaju gumb na sjecištu križa.

²⁹⁵ MARAKOVIĆ I KOS 2020: 38

8. Umjetnički kontekst bračko-salonitanskih sarkofaga II: liturgijska plastika

Transfer ikonografsko-morfoloških rješenja iz prijestolnice Carstva prema „prijestolnici“ na Zapadu te dalje prema ostalim centrima na zapadu vidljiv je i na kamenoj plastici. Najupečatljiviji dokaz za to jest već spomenuti brodolom otkriven kod Marzamemija na jugoistočnoj obali Sicilije. Kamena plastika koju je brod prevezio bila je izrađena od prokoneškog mramora, tesalskog *verde antico* mramora te u neznatnoj mjeri lakonskog porfira. Sve te vrste mramora karakteristične su za ukrašavanje crkava justinijanskog doba, pri čemu su im zelena i bijela boja davale prepoznatljiv izgled. Promatrajući u cjelini teret broda koji je uključivao i elemente oltarnih pregrada, te vjerojatno i ciborija, možemo zaključiti da je bio unaprijed naručen kako bi se opremila neka monumentalna crkva. Unatoč tome što mramor potječe iz različitih regija – Mramorno more, Tesalija i Lakonija – istovjetnosti u stilu dekoracije ukazuju na to da je mramor bio dopremljen, obrađen i potom utovaren na brod u jednom mjestu. To mjesto je nedvojbeno bio Konstantinopol.²⁹⁶

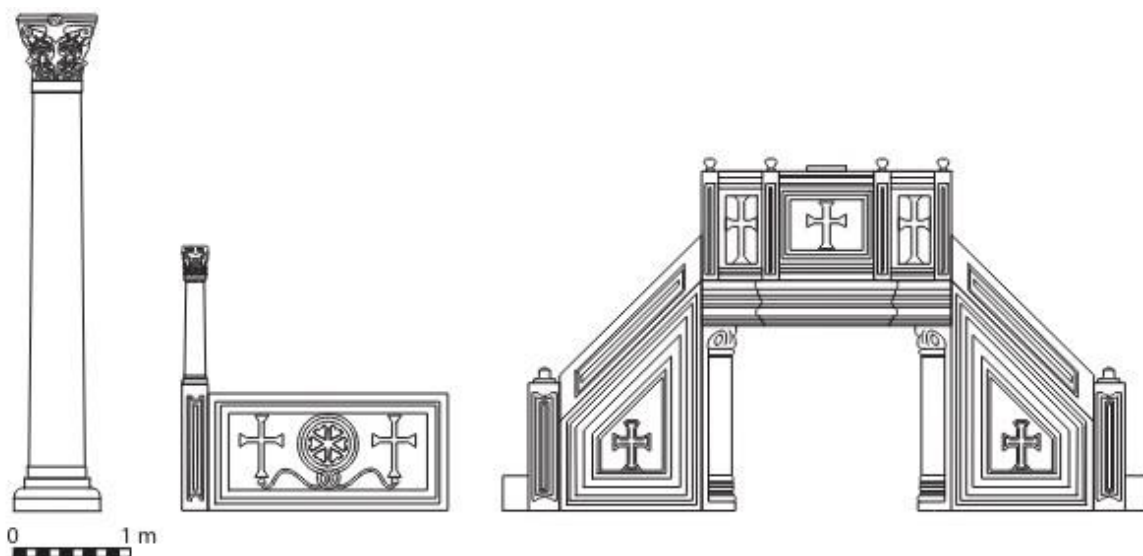

32. Vjerojatna rekonstrukcija tereta nađenog pri istraživanju brodoloma kod Marzamemija (preuzeto iz: LEIDWANGER, GREENE I DONNELLY: 296).

Ploče oltarne pregrade nađene kod Marzememija istovjetne su svojim ikonografskim rješenjem skupini sarkofaga izrađenih od prokoneškog mramora spomenutih u prethodnom poglavlju – dva sarkofaga koja se danas čuvaju u istom Arheološkom muzeju u Istanbulu te dva sarkofaga koja su bila izvezena iz prijestolnice u Nikopol i Doljane pored Podgorice.

²⁹⁶ LEIDWANGER, GREENE I DONNELLY 2021: 296-299.

Ploha ploče oltarne pregrade obrubljena je višestrukim profilom formirajući tako upušteno pravokutno polje. Po sredini polja nalazi se šesterokraki križ uokviren trostrukim koncentričnim krugom. Svi krakovi križa spojeni su s unutarnjom koncentričnom trakom oblikujući tako srolika polja među krakovima. Vanjska koncentrična kružnica na svom dnu modulira u oblik potkove, iz koje se u obliku petlje račvaju, presijecajući potkovasti ukras, na obje strane dvije vijugave trake (hedere) koje završavaju listolikim ukrasom. Nad listolikim ukrasima se nalazi po jedan reljefni, vidno vertikalno izduženi križ latinskog tipa, vitkog tijela te trokutasto rastvorenih završetaka krakova.

U Arheološkom muzeju u Istanbulu čuva se mramorna ploča pluteja koja ima identično ikonografsko rješenje. Na ploči je formirano upušteno pravokutno polje unutar kojeg se nalazi šesterokraki križ uokviren dvostrukim koncentričnim krugom. Svi krakovi križa spojeni su s unutarnjom koncentričnom trakom oblikujući tako srolika polja među krakovima. Vanjska koncentrična kružnica na svom dnu modulira u oblik potkove, iz koje se u obliku petlje račvaju na obje strane dvije vijugave trake koje završavaju listolikim ukrasom. Nad listolikim ukrasima se nalazi po jedan reljefni križ latinskog tipa trokutasto rastvorenih završetaka krakova.²⁹⁷



33. Plutej kat. br. 132 iz S. Agata Maggiore u Ravenni (preuzeto iz FARIOLI 1969: sl. 125).

U Museo Nazionale u Ravenni te u crkvi S. Agata Maggiore u Ravenni čuva se nekoliko pluteja na kojima se, usprkos različitom stupnju sačuvanosti, može prepoznati opisani način ukrašavanja.²⁹⁸ Na mramornoj ploči, sa svih strana uzdužno obrubljenoj

²⁹⁷ FARIOLI 1983: 240, sl. 32.

²⁹⁸ Skoro u cijelosti sačuvana ploča mramornog pluteja inv. br. 679 (FARIOLI 1969: 71, kat. br. 131, sl. 131), ulomak središnjeg dijela ploče mramornog pluteja te ulomak desne strane ploče inv. br. 681 i 682 (FARIOLI 1969: 72, kat. br. 133, sl. 126 a i b), ulomak središnjeg dijela ploče mramornog pluteja (FARIOLI 1969: 72, 73,

višestrukim profilom, nalazi se šesterokraki križ uokviren dvostrukim ili trostrukim koncentričnim krugom. Na jednom od pluteja, budući da je kružni element radiran, križ je možda bio upisan u klipej. Krugovi nisu jednake debljine, kao na pluteju iz Istanbula, već im debljina varira. Hedere se mogu pružati do rubova ploče te u tom slučaju nemaju nad listolikim završetcima isklesane križeve. Ukoliko su hedere kraće, nad listolikim ukrasima se nalazi po jedan reljefni, vidno vertikalno izduženi križ latinskog tipa trokutasto rastvorenih završetaka krakova. Svi pluteji spomenuti u ovoj grupi datiraju se u prvu polovicu 6. stoljeća.

U Arheološkom muzeju u Istanbulu čuvaju se dva ulomka mramorne ploče pluteja (sl. 34) koje su na naličju ukrašene križem grčkog tipa, kojem je donji krak neznatno duži, trokutasto rastvorenih završetaka krakova koji je u odnosu na krug koji ga opisuje dodatno ispupčen u prostoru. Ploče su obrubljene jednostrukim profilom te je na njima formirano upušteno pravokutno polje koje ne zauzima cijelu prednju stranu ploče.²⁹⁹ U prethodnom poglavlju spomenuti su sarkofazi ukrašeni na sličan način – tri sarkofaga koja se čuvaju u Arheološkom muzeju u Istanbulu kojima je plitko ispupčeni reljefni križ na prednjoj strani sanduka unutar kruga jedini ukras.

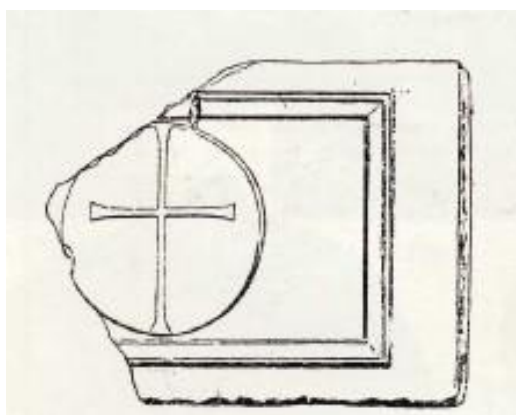

34. Ulomak naličja pluteja iz Arheološkog muzeja u Istanbulu (preuzeto iz FIRATLI 1990: tab. 94 sl. 306d).

kat. br. 135, sl. 128a) te velikim dijelom sačuvana ploča mramornog pluteja (FARIOLI 1969: 73, kat. br. 136, sl. 129) čuvaju se u Museo Nazionale. U S. Agata Maggiore čuva se cjelovito sačuvana mramorna ploča pluteja (FARIOLI 1969: 72, kat. br. 132, sl. 125).

²⁹⁹ FIRATLI 1990: 154, 155, 156, kat. br. 306 i 307, tab. 94 sl. 306d i tab. 95 sl. 307c. Na sličan način ukrašeno je i naličje pluteja na kojem je monogram pape Ivana II. u bazilici San Clemente u Rimu. Unutar upuštenog polja nalazi se vertikalno izduženi latinski križ trokutasto rastvorenih završetaka krakova koji je u odnosu na krug koji ga opisuje dodatno ispupčen u prostoru. Krug tangira, ne kao što je inače slučaj, gornju i donju borduru, već lijevu i desnu. CHEVALIER 1996: tab. LXXVIII, X.b.1.

U Museo Nazionale u Ravenni čuva se nepotpuno očuvana ploča pluteja ukrašena križem grčkog tipa, kojem je donji krak neznatno duži, trokutasto rastvorenih završetaka krakova koji je u odnosu na krug koji ga opisuje dodatno ispupčen u prostoru. Ovaj plutej ukrašen je na identičan način kao i sarkofag inv. br. 4475T iz Istanbula, opisan u prethodnom poglavlju.³⁰⁰ Svi pluteji spomenuti u ovoj grupi datiraju se također u prvu polovicu 6. stoljeća.

U crkvi S. Agata Maggiore, reutilizirana kao oltarna menza, čuva se mramorna ploča pluteja (sl. 35) – zbog dimenzija 0.8 x 2 m (autorica navodi kako je debljina ploče 0.75 m) moguće da se radi i o prednjoj strani sanduka sarkofaga – uokvirena višestrukom profilacijom. Na sredini je ukrašena dvostrukim koncentričnim krugom unutar kojeg se nalazi reljefni križ grčkog tipa blago trokutasto rastvorenih završetaka krakova. Između završetaka krakova i kruga koji opisuje križ ostavljeno je neznatno prostora. Plutej se datira u sredinu 6. stoljeća.³⁰¹



35. Plutej iz crkve S. Agata Maggiore reutiliziran kao oltarna menza (preuzeto iz FARIOLI 1969: sl. 135).

Gradnje u Saloni pokrenute za vrijeme biskupovanja Honorija II. (527.-544.) značajno su izmijenile izgled grada. Taj program gradnje vjerojatno je nastavljen za vrijeme njegovih nasljednika Frontinijana, koji se nije dugo zadržao na biskupskoj stolici, te Petra (554.-562.). Upravo inačice križeva na namještaju salonitanskih crkava podignutih za biskupovanja Honorija II. i Petra predstavljaju materijal za komparaciju s križevima na ovom tipu sarkofaga.³⁰²

³⁰⁰ FARIOLI 1969: 72, 73, kat. br. 135, sl. 128b.

³⁰¹ FARIOLI 1969: 75, kat. br. 143, sl. 135.

³⁰² BASIĆ 2015: 15.

Na mjestu ranije trobrodne bazilike nadbiskup Honorije podigao je novu križnu baziliku. Upravo iz nje potječu ulomci pluteja od bijelog mramora koji je na prednoj strani bio ukrašen Honorijevim monogramom. Na naličju pluteja nalazi se motiv sličan onom s naličja već spomenutog pluteja s monogramom pape Ivana II. u bazilici San Clemente – križ grčkog tipa, kojem je donji krak neznatno duži, trokutasto rastvorenih završetaka krakova koji je u odnosu na krug koji ga opisuje dodatno ispupčen u prostoru.³⁰³

S nepoznate lokacije u Saloni potječe nekoliko ulomaka ploča mramornog pluteja uokvirene jednostavnom jednostrukom profilacijom, formirajući dva upuštena pravokutna polja, na čijim su sredinama smješteni trostruki koncentrični krugovi s križem. Križevi grčkog tipa trokutasto rastvorenih završetaka krakova dodiruju krug, s izrazito naglašenom unutrašnjom trakom, u koji je križ upisan.³⁰⁴ Slično je ukrašen i ulomak mramornog pluteja također s nepoznate lokacije u Saloni. Plohe ploče pluteja uokvirene su jednostavnom višestrukom profilacijom, formirajući tako od većeg dijela površine upušteno pravokutno polje. Na sredini je smješten trostruki koncentrični krug s križem čiji rubovi tangiraju gornju i bočne strane okvira dok s donje strane kruga izlaze na obje strane dvije vijugave trake (hedere) bez listolikog ukrasa na svojim krajevima. Križ je grčkog tipa naglašeno velikih trokutasto rastvorenih završetaka krakova koji dodiruju krug u koji je križ upisan.³⁰⁵

I sljedeća dva pluteja bila su slično ukrašena. Mramorni ulomci s nepoznate lokacije u Saloni tvore ploču pluteja uokvirenu jednostavnom jednostrukom profilacijom, formirajući dva upuštena pravokutna polja, na čijim su sredinama smješteni jednostavni podeblji koncentrični krugovi s križem. Križevi grčkog tipa vitkog tijela i trokutasto rastvorenih završetaka krakova dodiruju vrhovima krakova krug u koji je križ upisan. Rubovi kruga tangiraju sve strane okvira koji u svojim kutovima ima palmete s pet grana. Ploča pluteja od prokoneškog mramora nađena u bazilici u blizini *Porta Caesarea* skoro je u cijelosti sačuvana. Uokvirena je jednostavnom jednostrukom profilacijom koja s vanjske strane ima dodatnu profilaciju u vidu kanelure. Umjesto više upuštenih pravokutnih polja ova ploča ima tek jedno kojem je na sredini jednostavan podeblji koncentrični krug. Unutar kruga je masivan grčki križ trokutasto rastvorenih završetaka krakova koji tek svojim vrhovima

³⁰³ METZGER I CHEVALIER 1994: 238-239, kat. oz. X.b.1, tab. LXXVII, LXXVIII.

³⁰⁴ METZGER I CHEVALIER 1994: 239, kat. oz. X.b.2, tab. LXXXI.

³⁰⁵ METZGER I CHEVALIER 1994: 240, 241, kat. oz. X.b.6, tab. LXXXI.

dodiruju krug u koji je križ upisan. Rubovi kruga tangiraju bočne strane okvira koji u svojim kutovima ima palmete s pet grana. Spomenuti plutej potječe s početka 6. stoljeća.³⁰⁶

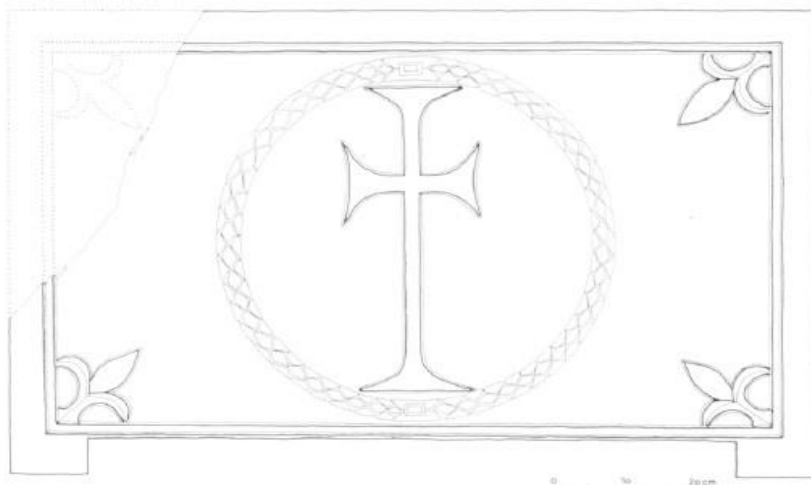

36. Plutej iz bazilike u blizini *Porta Caesarea* (preuzeto iz METZGER I CHEVALIER 1994: tab. LXXIX, kat. oz. X.b.22).

Iz bazilike u blizini *Porta Caesarea* potječe još jedan skoro u cijelosti sačuvan mramorni plutej (sl. 35). Ploha ploče pluteja uokvirena je jednostavnom jednostrukom profilacijom, formirajući tako od većeg dijela površine upušteno pravokutno polje. Na sredini je smješten klipej od lovorovog lišća koji po sredini gornje i donje strane ima dvije pravokutne geme koje ga spajaju. Unutar klipeja nalazi se vidno vertikalno izduženi križ latinskog tipa, vitkog tijela te trokutasto rastvorenih završetaka krakova. Vertikalni krakovi križa spojeni su s klipejem koji tangira gornju i donju stranu okvira. U kutovima ploče se nalaze trodijelni cvjetovi. I ovaj se plutej datira u 6. stoljeće.³⁰⁷

Od bračkog vapnenca načinjeni su ulomci dviju ploča pluteja (sl. 37) nađeni u već spomenutoj križnoj bazilici podignutoj za vrijeme Honorija II. gdje su naknadno bili iskorišteni za popločenje protezisa. Plohe ploča pluteja uokvirene su jednostavnom dvostrukom profilacijom, formirajući tako od većeg dijela površine upušteno pravokutno polje, na čijoj je sredini smješten križ. Vidno vertikalno izduženi križ latinskog je tipa, vitkog

³⁰⁶ MARIN 1987: 60; METZGER I CHEVALIER 1994: 244, 245, kat. ozn. X.b.16 i X.b.17, tab. LXXIX i LXXX. O drugonavedenom pluteju v. KATIĆ 1954. RAPANIĆ 1987: 113-114 ga navodi kao primjer uvozne (mramorne) skulpture koji je mogao utjecati na tip križa na bračko-salonitanskim sarkofazima.

³⁰⁷ MARIN 1987: 60; METZGER I CHEVALIER 1994: 246, 247, kat. ozn. X.b.22, tab. LXXIX. U komentaru kataloške jedinice autorice navode kako je ukras na ploči tipičan za Salonu, no zbog preinaka na samoj ploči nije joj jednostavno odrediti izvornu funkciju.

tijela te trokutasto rastvorenih završetaka krakova unutar kojih su urezani ili jedan ili višestruki trokuti. Osi krakova naglašene su linijama koje prate njihov oblik, no te urezane linije ne prolaze sjecištem križa, već je tu zadržana malena kvadratična praznina.³⁰⁸

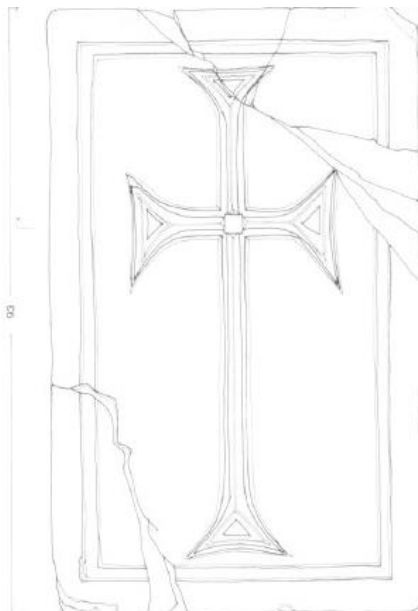

37. Ploča pluteja iz križne bazilike (preuzeto iz METZGER I CHEVALIER 1994: kat. oz. X.c.69, tab. LXXXIV).

Od bračkog vapnenca načinjeni su i ulomci više ploča pluteja koji potječu iz sjeverne crkve kompleksa na Klapavici podignute u 6. stoljeću. Ploče pluteja uokvirene su jednostavnom dvostrukom profilacijom, formirajući tako upuštena pravokutna polja, na čijim su sredinama smješteni križevi. Vidno vertikalno izduženi križevi su latinskog tipa, vitkog tijela te trokutasto rastvorenih završetaka krakova, no neraščlanjenog tijela.³⁰⁹ Ulomak pluteja od bračkog vapnenca na kojem je vidljiv tek desni neraščlanjeni krak križa s trokutasto rastvorenim završetkom kraka je vjerojatno nađen na Manastirinama. Slično ukrašen plutej od kojeg je sačuvan tek središnji dio križa potječe s nepoznate lokacije u Saloni.³¹⁰

³⁰⁸ METZGER I CHEVALIER 1994: 273, 274, kat. ozn. X.c.69 i X.c.79, tab. LXXXIV i LXXXV. Zanimljiv je i ulomak pluteja s Klapavice na kojem je vidljiv samo donji krak križa kojemu je os kraka naglašena linijom koja prati njegov oblik, šireći se u završnom trokutu u obliku slova Y. Ono što je specifično za ovaj ulomak jest da profilacija kojom je uokviren plutej prerasta u donji krak križa. To može ukazivati kako se ipak radi o ulomku sarkofaga, a ne pluteja. METZGER I CHEVALIER 1994: 255, kat. ozn. X.c.17, tab. LXXXIV.

³⁰⁹ BULIĆ 1907: 105-107, tab. XI, XII i XIII; METZGER I CHEVALIER 1994: 254, 255, kat. ozn. X.c.15, X.c.16 i X.c.18, tab. LXXXII, LXXXIII i LXXXIV.

³¹⁰ METZGER I CHEVALIER 1994: 261, 265, kat. ozn. X.c.35 i X.c.46, tab. LXXXII i LXXXIV.

Tijekom arheoloških istraživanja pod vodstvom Zlatka Gunjače otkrivena je na lokalitetu Srma-Prižba starokršćanska dvojna crkva. Unutar sjeverne, starije crkve nađeno je više ploča pluteja ukrašenih križem upisanim u krug. Pluteji su bili razbijeni u više ulomaka i nijedan nije cjelovito sačuvan.³¹¹

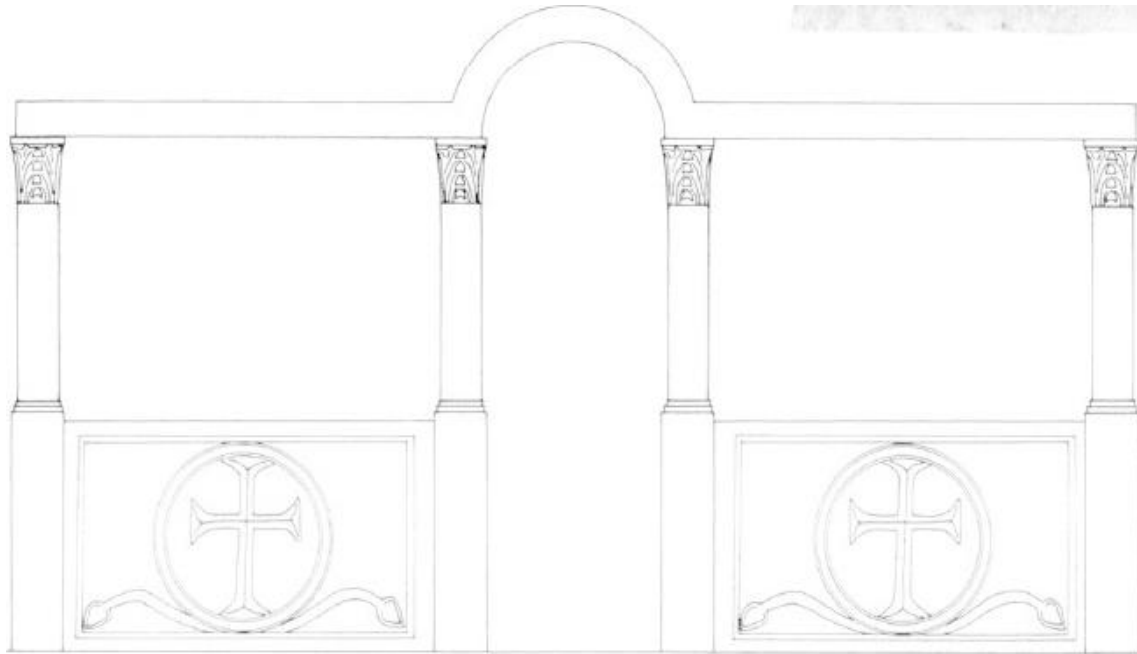

38. Rekonstrukcija oltarne pregrade iz sjeverne crkve na Srmi (preuzeto iz CHEVALIER 1996: 131, sl. 5).

Prvi par ploča pluteja bio je dio prednje strane ograde svetišta. Plohe ploča pluteja uokvirene su jednostavnom jednostrukom profilacijom, formirajući tako od većeg dijela površine upušteno pravokutno polje, na čijoj je sredini smješten trostruki koncentrični krug s križem čiji rubovi tangiraju gornji i donji okvir. Vertikalno izduženi križ latinskog je tipa, vitkog tijela te trokutasto rastvorenih završetaka krakova. Osi krakova naglašene su linijama koje prate njihov oblik, šireći se u završnim trokutima u obliku slova Y. Te urezane linije ne prolaze sjecištem križa već je tu zadržana malena kvadratična praznina. Vertikalni krakovi križa spojeni su s unutarnjom koncentričnom trakom kruga. Unutarnja i vanjska traka dvostruko su uže od središnje, naglašenije trake. S donje strane kruga izlaze na obje strane dvije vijugave trake (hedere) koje završavaju listolikim ukrasom.

Drugi par ploča pluteja tvorio je bočnu, užu stranu ograde svetišta. Nema neke značajnije razlike u načinu ukrašavanju ovih ploča u usporedbi s već opisanim pločama pluteja, osim razlikâ nastalih prilagodbom užim dimenzijama. Valja tek naglasiti kako

³¹¹ MARŠIĆ 2005: 125.

trostruki koncentrični krug tangira sve rubove okvira te kako je križ unutar njega vidno vertikalnije izdužen.

Iako nema suglasja oko datacije crkava, vjerojatno je sjeverna crkva podignuta tijekom prve polovice 6. stoljeća.³¹²

Postoji skupina slično ukrašenih reljefa nađenih na području Dalmacije, a čija su ikonografska rješenja slična onima sa sarkofaga bračko-salonitanskog tipa.³¹³



39. Fragment zabata iz Splitske, danas u Muzeju otoka Brača u Škripu (foto: Z. Forker).

U 50-im godinama 20. stoljeća, prilikom produbljivanja luke u naselju Splitska na otoku Braču, pronađen je zabat, izrađen od vapnenca, ukrašen križem i ovcama.³¹⁴ Zabat, sastavljen od dva odlomka, oštećen je prilikom vađenja s morskog dna te mu nedostaje dio. Zabat je profiliran te ukrašen reljefom latinskog križa, od kojeg su sačuvani tek donji

³¹² MARŠIĆ 2005: 121, 122.

³¹³ Budući da nijedan od reljefa nije nađen *in situ*, nije jasna njihova pozicija unutar crkve. Dok N. Cambi ne uspijeva prepoznati namjenu ovih reljefa, J. Jeličić za iste navodi kako su se nalazili nad glavnim ulaznim vratima crkve. Usp. CAMBI 1977: 86; JELIČIĆ 1985:19.

³¹⁴ U Splitskoj, u čijoj se neposrednoj blizini nalazi kamenolom Rasohe, se nalazila luka preko koje su bili transportirani kamenarski proizvodi s otoka Brača. Spomenuti zabat nije bio u potpunosti dovršen, već je to trebalo učiniti na mjestu gdje je sam zabat trebao biti postavljen. Što se dogodilo pa je zabat završio na morskome dnu nije poznato. Usp. CAMBI 1977: 86, tab. XIX, sl. 4.

vertikalni i desni horizontalni krak, vitkog tijela, trokutasto rastvorenih završetaka krakova. Osi krakova naglašene su linijama koje prate njihov oblik, šireći se u završnim trokutima u obliku slova Y. Budući da je zabat oštećen ne možemo biti sigurni prolaze li te urezane linije sjecištem križa ili je tu zadržana malena kvadratična praznina. Ispod desnog vertikalnog kraka križa nalazi se plošno prikazana ovca stilizirane glave i nezgrapno izvedenog tijela.

Prilikom arheoloških istraživanja ranokršćanske crkve sv. Petra u Ublima na Lastovu u 30-im godinama 20. stoljeća, na pragu glavnog ulaza na sjevernoj strani, nađen je reljef s prikazom križa i dvije ovce.³¹⁵ Unutar reljefne ploče uokvirene jednostavnom profilacijom nalazi se reljef latinskog križa trokutasto rastvorenih završetaka krakova čiji vertikalni krakovi dodiruju borduru. Osi krakova naglašene su linijama koje prate njihov oblik, šireći se u završnim trokutima u obliku slova Y. Te urezane linije ne prolaze sjecištem križa već je tu zadržana malena kvadratična praznina. Ispod horizontalnih krakova križa nalaze se dvije antitetički postavljene ovce, vještije isklesane no ona na reljefu iz Splitske. Ono što razlikuje ovaj reljef jesu stilizirane grane bršljana koje ispunjavaju prazne površine oko križa.³¹⁶

U zaseoku Nejašmići u selu Katuni na širem području općine Šestanovac uzidan je u kuću oštećen reljef trokutastog oblika. Unutar ploče uokvirene jednostavnom profilacijom nalazi se reljef latinskog križa, kojem nedostaje gornji horizontalni krak, vitkog tijela, trokutasto rastvorenih završetaka. Osi krakova naglašene su linijama koje prate njihov oblik, šireći se u završnim trokutima u obliku slova Y. Te urezane linije ne prolaze sjecištem križa već je tu zadržana malena kvadratična praznina. Ispod horizontalnih krakova križa, koji je izdignut u odnosu na njih, nalaze se dvije antitetički postavljene ovce.³¹⁷

Sva tri opisana reljefa datiraju se u 6. stoljeće.

Postoji i nekoliko ulomaka koji pokazuju slična ikonografska rješenja. Ulomak (kat. jed. 7) koji je služio kao obložnica srednjovjekovnog groba u blizini crkve sv. Duha u Škripu na Braču prikazuje nepotpuno sačuvan vertikalni te desni horizontalni krak latinskog križa neraščlanjenog tijela kraj kojeg se s desne strane nalazi glava ovce. Treba spomenuti i donji dio nekog reljefa sa sačuvanim nogama ovaca i trokutasto rastvorenim završetkom donjeg vertikalnog kraka križa neraščlanjenog tijela.³¹⁸

³¹⁵ JELIČIĆ I NIKŠIĆ 1981: 57.

³¹⁶ Usp. CAMBI 1977: 86; JELIČIĆ I NIKŠIĆ 1981: 57.

³¹⁷ CAMBI 1977: 86, tab. XIX, sl. 4.

³¹⁸ CAMBI 1977: 86, tab. XIX, sl. 4.

Ovdje je također potrebno osvrnuti se na kapitule tipa Gradina. Već je Šiljeg upozorio na moguće uzore tim kapitelima u bliskoistočnoj ranoistočnorimskoj produkciji, gdje se radi zapravo o imitacijama jednozonskih akantovih kapitelu.³¹⁹ Na konkretne predloške posredstvom kojih je ova vrsta kapitelu razvijena u bračko-salonitanskim radionicama upućuju dva primjera, jedan iz bližeg i jedan iz daljeg okružja. Prvi se odnosi na mali mramorni kapitel koji je resio unutrašnjost ranokršćanske crkve Sv. Ciprijana u Gatima iznad Omiša. Ta vanserijska građevina podignuta u drugoj četvrtini 6. stoljeća svojim uvoznim arhitektonskim rješenjem, većim dijelom uvoznom skulpturom i uvoznim titularom pouzdano je slijedila po Justinijanovoj rekonkvisti. Upotrijebljeni materijal, kao i kontekst preostalih reljefa iz te crkve, ukazuje da nije riječ o skulpturi lokalnog porijekla, ali njena upadljiva sličnost s kapitelima tipa Srima (zastupljenima uostalom u obližnjem Omišu-Brzet) daje za zaključiti kako su klesari bračko-salonitanske radionice svoj repertoar gradili baš na takvim uzorima.³²⁰

Drugi primjer odnosi se na lokalitet Caričin Grad u južnoj Srbiji, odnosno grad i nadbiskupsko-metropolitansko sjedište *Justiniana Prima*, čiji je najveći dio projektiran i realiziran od 535. do 545. godine.³²¹ To su tri mala mramorna kapitula (ciborija ili oltarne ograde visokog tipa) od kojih dva potječu iz tzv. križne crkve (Gornji grad), a jedan iz tzv. trikonhalne crkve (Donji grad).³²² Ovi kapituli, kojima autori s razlogom pridaju karakteristike kao što su „radikalna stilizacija“ i „suhi geometrizam“, nedvojbeno predstavljaju preteče onih tipa Srima. Datacija im nije ranija od 40-ih godina 6. stoljeća.³²³

Oba navedena primjera – Gata i Caričin Grad – ujedno pružaju pouzdan kronološki okvir za evoluciju ikonografskog repertoara kapitelu tipa Srima (a sâmim tim i kapitelu tipa Gradina), smještajući ih u sâmu sredinu 6. stoljeća.

³¹⁹ Usp. SODINI 2003: 127.

³²⁰ JELIČIĆ-RADONIĆ 1994a: 90-91, 106 (kat. br. 86) i 133, sl. 86.

³²¹ BAVANT 1984: 282 navodi da Justinijanov novac kovan 544./545. godine nađen u temelju tzv. dvojne bazilike predstavlja *terminus post quem* za drugu fazu gradnje (prva faza odgovarala bi približno vremenu 530.-540. godine).

³²² GUYON, CARDI 1984: 60 i 61 (fig. 59-60); DUVAL 1984a: 435 i fig. 22 sva tri kapitula smatra importom.

³²³ GUYON, CARDI 1984: 48, 88, 90 navode da je u sondi podno vanjskog zida apside križne crkve (blizu tjemena, na antičkoj hodnoj razini) pronađen Justinijanov polufolis iz 543./544. godine. Autori ga ipak ne smatraju kronološkim osloncem za ovu crkvu, već jedino potvrdom da se prostor oko nje koristio u drugoj polovici 6. stoljeća.

9. Elementi kronološke stratifikacije bračko-salonitanskog tipa sarkofaga

S obzirom da su sarkofazi bračko-salonitanskog tipa redovito anepigrafski, te da se ne spominju u pisanim izvorima, mogućnosti datiranja su razmjerno ograničene. Iz navedenoga slijedi da ovaj tip sarkofaga možemo datirati na sljedeće načine:

- a) stratigrafskom metodom, odnosno arheološkim kontekstom (u slučajevima kada su sarkofazi pronađeni u zatvorenim i netaknutim cjelinama);
- b) u ovisnosti o vremenu gradnje crkve oko koje su sarkofazi pronađeni (uz pretpostavku da je groblje u najvećem broju slučajeva bilo generirano kulturnim objektom, te u slučaju da je odnosna crkva imala samo jednu fazu);
- c) prvobitnim inventarom sarkofaga (ukoliko je zastupljen, npr. osteološkim materijalom, nakitom ili odjećom pokojnika);
- d) tipologijom, stilom i komparacijama s reljefima na suvremenoj arhitektonskoj plastici i liturgijskim instalacijama.

9.1. Kriterij arheološko-stratigrafskog konteksta

Pri određivanju vremenske pripadnosti ovog tipa sarkofaga nailazimo na poteškoće jer velika većina sarkofaga bračko-salonitanskog tipa niti je nađena na svom izvornom mjestu, niti unutar arheološkog konteksta. Ipak, postoji skupina sarkofaga koji su pronađeni ukopani u zemlju, no zbog različitih okolnosti njihov nam arheološko-stratigrafski kontekst nije poznat ili je nepotpun.

Jedan od sarkofaga (kat. jed. 20) koji se danas nalaze u peripteru Dioklecijanova mauzoleja u Splitu te sarkofag koji se danas nalazi unutar ranokršćanskog arhitektonskog sklopa u Lovrečini na otoku Braču (kat. jed. 8) pronašli su težaci 1906. godine prilikom obrade zemlje uokolo ranokršćanske crkve u uvali Lovrečina. Po svom dolasku na teren don Frane Bulić je tek mogao konstatirati pronalazak navedenih sarkofaga, koji vjerojatno potječu iz sjeverne apside narteksa obližnje crkve datirane u 6. stoljeće.³²⁴

Prilikom rekonstrukcije kanalizacijske mreže na predjelu Ribola u Trogiru pronađen je sarkofag (kat. jed. 49) zapunjen sivom zemljom te većim i manjim kamenjem, bez pripadajućeg poklopca. U sarkofagu su bila sahranjena dva pokojnika, no njihove kosti

³²⁴ Usp. JELIČIĆ-RADONIĆ 1994: 34. Bulić je organizirao transport jednog od sarkofaga na sadašnju poziciju u Split.

nađene su poremećene. Pri zaštitnim arheološkim istraživanjima koja su bila poduzeta utvrđeno je kako sarkofag predstavlja jednu od četiri istražene grobne cjeline. Manja količina pokretnog arheološkog materijala (ulomci keramičkog posuđa i freski te par nalaza staklenih i željeznih ulomaka) koja je pritom nađena može se preliminarno datirati u razdoblje kasne antike. Spomenute grobne cjeline možda predstavljaju dio ranokršćanskog groblja koje se formiralo oko crkve podignute na rimskoj rustičnoj vili za koju se pretpostavlja da se nalazila na području Ribole.³²⁵

S lokaliteta Otok-Mirine u blizini Sinja, na kojem je nađena jednobrodna bazilika, potječe razbijeni sarkofag (kat. jed. 52). U prostoriji s južne strane svetišta nalazila se krstionica s piscinom križnog tlocrta. Pri istraživanjima Branimira Gabričevića 1955. godine upravo je u krstionici nađen ulomak s križem unutar trostrukih koncentričnih krugova odlomljen od ostatka sarkofaga, koji se čuva u jugozapadnom dijelu krstionice. Iako postoje određeni prijepori oko datacije ove crkve, vjerojatno ju se može datirati u 6. stoljeće.³²⁶

Krajem 1962. i tijekom 1963. godine vršena su arheološka istraživanja pod vodstvom konzervatorice Dubravke Beritić na lokalitetu Gorica u jugoistočnom dijelu Stonskog polja. Tu su nađeni ostaci crkve sv. Mandaljene (prvotno sv. Marije). Unutar nartekse crkve otkrivena su dva groba. U sjeveroistočnom kutu nađen je zidani grob, dok je u jugoistočnom kutu nađen sarkofag bračko-salonitanskog tipa (kat. jed. 3). Danas je nažalost lokalitet zapušten, a sam sarkofag je većim dijelom ukopan u zemlji, dok su rezultati spomenutih arheoloških istraživanja samo preliminarno objavljeni.³²⁷

Tijekom arheoloških istraživanja koja je vodilo dansko društvo Rask-Ørsted od 1922. do 1924. godine unutar starokršćanskog kompleksa na Kapljuču nađena su četiri sarkofaga bračko-salonitanskog tipa. Jedan sarkofag (kat. jed. 42) je nađen ukopan pod podom protezisa (uz sjeverni bok apside) tzv. Bazilike pet mučenika, drugi (kat. jed. 34) i treći (kat. jed. 35) su nađeni u južnoj lađi iste bazilike, a za četvrti (kat. jed. 36) nam nije poznata točna lokacija njegova pronalaska.

Sustavnija istraživanja na Manastirinama započela su 1880. godine. Vjerojatno je te iste godine nađen sarkofag bračko-salonitanskog tipa (kat. jed. 38). Nalazio se u sjevernom hodniku (hodnik G/K prema N. Duvalu ili hodnik K prema R. Eggeru) bazilike ispred

³²⁵ PLEŠTINA 2020: 4, 5, 11, 12.

³²⁶ OŽANIĆ ROGULJIĆ 2011: 268, 269. B. Gabričević nije nažalost o istraživanjima i nalazima s tog lokaliteta objavio ništa osim članka u *Slobodnoj Dalmaciji* 1955. godine (s I. Marovićem). Usp. također MILOŠEVIĆ 2017: 118.

³²⁷ DRAČEVAC 1966: 172, 173; JELIČIĆ 1983: 18.

zazidanih srednjih vrata kapele VII. No, ne postoje pouzdani podaci o tome kad je i gdje sarkofag pronađen. Prema autorima publikacije *Salona III* razvidno je premještanje sarkofaga kako bi bio postavljen uza zid i položen na razinu koja vjerojatno nije njegova originalna. To argumentiraju činjenicom kako sarkofag nije pravilno polegnut, već lagano nagnut prema naprijed. Sarkofag također nije prikazan na djelomičnom crtežu Mihovila Glavinića iz 1880. godine, već se prvi put pojavljuje na planu iz 1886. godine te zatim na planu Luke Jelića iz 1891. godine. Na Jelićevom presjeku prepoznatljiv je po križu kojim je ukrašen i jasno se vidi da je postavljen na naslagano kamenje. Navedeno dodatno potkrepljuje fotografija snimljena na Manastirinama, no ne zna se koje godine, na kojoj spomenuti sarkofag leži na naslaganom kamenju.³²⁸ No, treba spomenuti i mišljenje N. Cambija kako je spomenuti sarkofag, kojeg zbog dimenzija naziva dječjim, nađen na svom izvornom mjestu. To temelji na osnovi nivelete na kojoj se nalazio sarkofag, a koja je po njemu iznad poda hodnika. Uz to, zbog njegovih manjih dimenzija, Cambi piše kako je sarkofag jedan od rijetkih koji je u hodnik mogao biti unijet kroz crkvena vrata, a koja su vodila iz crkve upravo u sjeverni hodnik.³²⁹ Bez obzira koje mišljenje prihvatili ostaje pitanje kada i kako je sarkofag dospio u hodnik koji je vjerojatno izgrađen istovremeno s crkvom sredinom 5. stoljeća.³³⁰

³²⁸ DUVAL, JEREMIĆ ET AL. 2000: 484, sl. 207a i b, 493.

³²⁹ CAMBI 1975: 586, 587. R. Egger je ovaj sanduk vezivao s natpisom na poklopcu sarkofaga (EGGER 1926: natpis 116) u kojem se spominje *clarissima femina* Augustina, pokopana 4. srpnja 395. godine. Međutim, u bilješci o natpisu na str. 84, Egger jasno navodi da je jedan komad pronađen 1880. godine u „hodniku“, bez preciziranja mjesta. Dio poklopca (od kojeg su dva komada izgubljena) vidio je na licu mjesta 1865. godine (mnogo prije sustavnih iskapanja) Š. Ljubić, koji je u pismu priložio skicu istog naznačujući mu približno mjesto (nalazio se na sanduku, koji bi prema oznaci zemljišne čestice bio spomenuti sarkofag bračko-salonitanskog tipa). Autori *Salona III* snažno sumnjaju u to, jer Egger polazi od pretpostavke da je sarkofag *in situ* – po njihovu mišljenju pogrešno – i koristi to kao argument kako bi pokazao da je to zaista ono što je vidio Ljubić. Jelić je, s druge strane, naveo dva različita mjesta. Gubitak dva dijela poklopca (što onemogućuje materijalnu provjeru) i nedostatak pouzdane informacije o mjestu pronalaska – i sarkofaga i dijelova poklopca – ne dopuštaju da smatramo dokazanom pretpostavku da poklopac s natpisom pripada ovom sarkofagu. DUVAL, JEREMIĆ ET AL. 2000: 493. Ono što treba naglasiti jest činjenica kako su sarkofazi bračko-salonitanskog tipa po pravilu anepigrafski te su svi natpisi, koji se na nekima od sarkofaga nalaze, naknadno uklesani. Već zbog toga bi trebalo odbaciti mogućnost kako su sanduk i poklopac istovremeni. Uz to, kao što će ovo poglavlje pokazati, poklopac prethodi sanduku za više od stotinu godina. Ono što je zapravo izgledno jest da je netko kasnije koristio spomenuti sarkofag i prekrio ga pločom uzetom drugdje.

³³⁰ Usp. DUVAL, JEREMIĆ ET AL. 2000: 660-662. U neposrednoj blizini spomenutog sarkofaga nalaze se još četiri sarkofaga vrlo jednostavnog oblika bez ikakvih ukrasa koje se može široko datirati od sredine 4. pa do početka 7. stoljeća. CAMBI 2010: 67-71; MATIJEVIĆ 2011: 88, sl. 2, 89.

Nasuprot dosad spomenutim sarkofazima bračko-salonitanskog tipa stoji skupina sarkofaga pronađenih ukopanih u zemlju, kojih nam je arheološko-stratigrafski kontekst donekle poznatiji. Tijekom istraživanja na Manastirinama provedenih 1887. godine nađen je unutar *scholae cantorum* sarkofag bračko-salonitanskog tipa (kat. jed. 39). Taj aksijalni recinkt neutvrđene funkcije (tzv. *solea*, *chorus* ili *schola cantorum* u starijoj literaturi) istovremen je s oltarnom ogradom sa stupićima na koju se nastavlja (koja dijeli prezbiterij od *quadratum populi*), a koja se temeljem stilskih pokazatelja datira u justinijansko doba. Valja naglasiti kako se autori publikacije *Salona III* ograđuju od predložene datacije navodeći kako ista „nije sigurna“.³³¹ Spomenuti sarkofag je bio položen u smjeru istok-zapad i vrh poklopca mu se nalazi neposredno pod kamenim popločenjem (sl. 40, oznaka A). Ovaj sarkofag bio je dio grupe od pet sarkofaga nađenih unutar *schola cantorum*, iako su u cijelosti unutar nje tek tri sarkofaga.

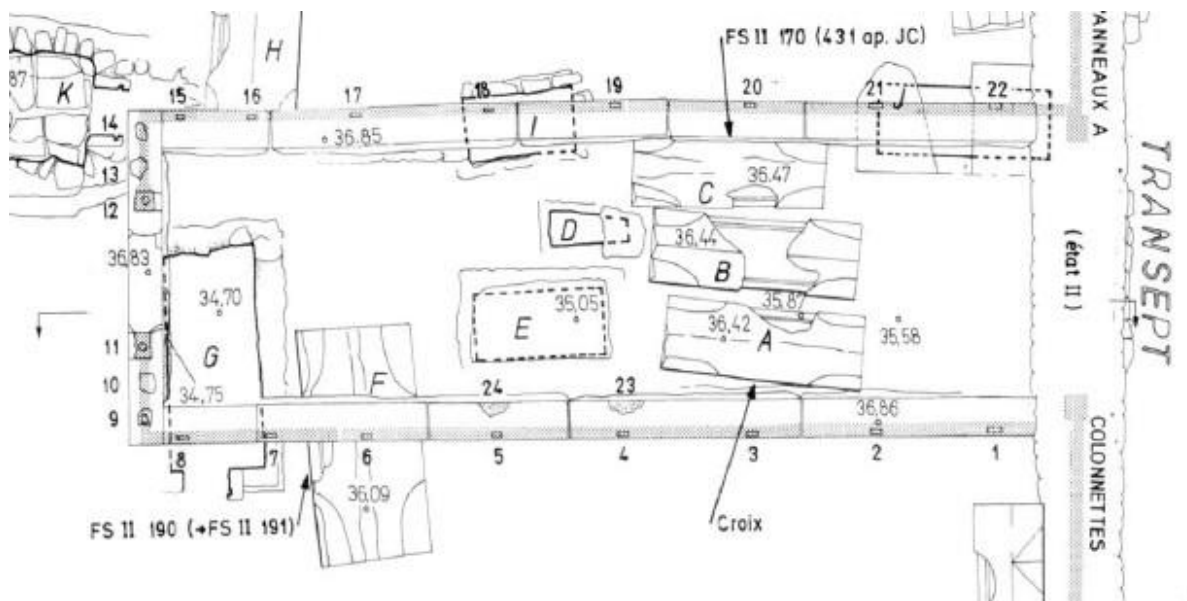

40. Tlocrt kora (*schola cantorum*) (preuzeto iz DUVAL, JEREMIĆ ET AL. 2000: 342, sl. 154).

Neposredno do sarkofaga bračko-salonitanskog tipa leži neukrašeni sarkofag (sl. 39, oznaka B) čiji se vrh poklopca također nalazi upravo ispod kamenog popločenja. I ovaj je sarkofag izrađen od vapnenca, no može ga se tek široko datirati između 4. i 7. stoljeća. U nizu pokraj ovog neukrašenog sarkofaga leži još jedan neukrašen sarkofag (oznaka C) orijentiran istok-zapad čijem poklopcu je bio otklesan vrh radi prilagodbe za smještaj ispod poda

³³¹ DUVAL, JEREMIĆ ET AL. 2000: 351, 352.

scholae. Na sarkofagu se nalazi epitaf Viktorija, koji je bio po zvanju *advocatus* te je sahranjen 30. listopada 431. godine. Neukrašeni sarkofag (oznaka H) izrađen od vapnenca smješten je velikim dijelom u sjevernom brodu bazilike, dok mu se manji dio nalazi ispod sjeverne strane pregrade *scholae cantorum*.³³² Smješten je nešto dublje u odnosu na prethodno spomenute sarkofage.³³³ Još dublje nalazi se neukrašen sarkofag (oznaka F) izrađen od vapnenca poprijeko položen pod desnom stranom pregrade *scholae cantorum* te mu se veći dio nalazi u južnom brodu bazilike. Iako je sarkofag neukrašen na njegovom sanduku, prelazeći na poklopac, teče natpis koji spominje Benignu, suprugu Flavija Marcijana. Unatoč tome, sam sarkofag nije moguće precizno datirati. Ovaj sarkofag je poseban po tome što *tessella*, pločica na razini poda s imenom pokojnice veličine 0.47 x 0.38 m, označava mjesto na kojem je sarkofag ukopan.³³⁴

Što se tiče ukopa unutar *scholae cantorum*, osim što detaljno navode stratigrafske razlike, autori publikacije *Salona III* se ne izjašnjavaju o kronološkom odnosu *scholae* i sarkofagâ ispod nje. Problematika datacije *scholae cantorum* nije još uvijek u potpunosti razriješena. Kao dvije najvjerojatnije mogućnosti njezine izgradnje navode se 431. godina te period biskupovanja Honorija II.³³⁵ Godinu 431. valjalo bi odbaciti zbog već spomenutih istovremenosti ograde podignute uokolo *scholae* i same *scholae* te moguće istovremenosti ambona pokraj *scholae* i njene ograde. Ako prihvatimo biskupovanje Honorija II. kao period u kojem je izgrađena *schola* postavlja se pitanje istovremenosti sarkofaga bračko-salonitanske skupine ukopanog unutar *scholae* i same *scholae*. Ono što je bilo moguće i za što ćemo donijeti analogiju iz Ravenne u narednom dijelu ovog poglavlja je naknadan ukop sarkofaga bračko-salonitanskog tipa nakon gradnje *scholae cantorum*.

³³² Ambon crkve vjerojatno nije bio dio aksijalne ograde, već je stajao odvojeno malo dalje, prema sjevernom brodu crkve, ali prema autorima *Salona III* moguće je kako je bio istovremen s njom. To je moglo biti na samom kraju 6. stoljeća. Usp. DUVAL, JEREMIĆ ET AL. 2000: 352, 354. Ipak, takva datacija nije pouzdana jer se u zaključku iste knjige fokusira na dataciju za biskupovanja Honorija II. (527.-547.). Ono što jest važno je sličnost u prikazu križeva kojima je ambon ukrašen s onima na sarkofazima bračko-salonitanskog tipa.

³³³ Vrhovi poklopaca sarkofaga leže na sljedećim kotama: A – 36.42 m, B – 36.44 m, C – 36.47, H – 36.26 i F – 36.09 m. Usp. DUVAL, JEREMIĆ ET AL. 2000: 342, sl. 154.

³³⁴ Sarkofag bračko-salonitanskog tipa na tlocrtu nosi oznaku A. Ostali sarkofazi nose oznake B, C, F i H. DUVAL, JEREMIĆ ET AL. 2000: 342, sl. 154, 343, sl. 155a, 350, 351. YASIN 2012: 87, 89 i bilj. 65 navodi dva mozaička i jedan klesani natpis u popločenju bazilike u Kapljuču koji odgovaraju sarkofazima ukopanima ispod pločnika. To su natpisi *Salona IV-1*: 374-375, br. 142, 385-386, br. 149 i 290-292, br. 89. Sva tri natpisa su iz kasnog 4. stoljeća.

³³⁵ DUVAL, JEREMIĆ ET AL. 2000: 91, 351, 352.

Na ovom mjestu treba napraviti digresiju i pokušati objasniti pojavu ukopavanja sarkofaga u zemlju. Kroničar Agnello iz Ravenne opisuje događaj kojem je svjedočio i koji se vjerojatno zbilo 833. godine kad su iz sarkofaga, u koji je bilo položeno njegovo tijelo, izvađene kosti ravenškog biskupa Maksimijana, koji je preminuo 556. godine. Maksimijan je izvorno bio pokopan u sarkofagu najvjerojatnije postavljenom u kriptu *iuxta altare* crkve Sant' Andrea. Nakon čišćenja sarkofaga (kojem je prilikom otvaranja nepažnjom razbijena pokrovna ploča) kosti su u njega iznova pohranjene te je sarkofag, umjesto ponovnog zakopavanja, postavljen na pod crkve.³³⁶ Ovaj opis zorno svjedoči kako je sarkofag, iako u ovom slučaju ne znamo je li on bio ukrašen ili neukrašen, bio ukopan u zemlju.

Ovaj Agnellov opis predstavlja iznimku jer on gotovo nikada u svom djelu ne opisuje način na koji je tijelo pokopano. Agnello spominje nekoliko ukopa biskupa, od 6. stoljeća nadalje, u crkvama poput S. Agata Maggiore ili Sant'Apollinare in Classe za koje možemo pretpostaviti da su bili ukopi ispod poda crkve, ponekad u blizini oltara, ponekad u narteksuma. Najbolji primjer za to je ukop biskupa Agnella, koji je umro 570. godine, u crkvi sv. Agate te je pokopan ispred oltara. Iako se izričito ne navodi da je biskupovo tijelo položeno u sarkofag te ukopano u zemlju, mramorna pločica koja je bila postavljena iznad biskupova tijela s njegovim epitafom mogla bi ukazivati na tu mogućnost.³³⁷ Na više mjesta Agnellus je zabilježio postojanje pločica na podu koje označavaju mjesto ukopa, a i transkribirao je nekoliko na njima zabilježenih epitafa.

No, postavlja se pitanje zašto sarkofag, bio on ukrašen ili neukrašen, luksuzan predmet bez ikakve sumnje izrađen i predviđen da bude postavljen negdje na vidljivom mjestu uokolo ili unutar crkve, ukopati u zemlju? Možemo se složiti s mišljenjem G. De Francovicha kako je jedan od razloga za ovakvu praksu bila želja da monumentalni i često bogato ukrašeni sarkofazi ne ometaju vjernike okupljene na službama.³³⁸ Dio odgovora na postavljeno pitanje može biti i strah od ponovne uporabe sarkofaga, kao što svjedoči natpis Benigne, supruge Flavija Marcijana, koja traži plaćanje *auri lib(ras) III* u slučaju da se u njen sarkofag naknadno položi *extraneus*, ili pak strah od pljačke sarkofaga. Ne smijemo odbaciti ni nedostatak prostora kao jedan od razloga zašto bi se sarkofag smjestio ispod zemlje.

Sarkofag bračko-salonitanskog tipa (kat. jed. 40) iskopan je 1887. godine u zapadnom dijelu glavnog broda bazilike na Manastirinama. To je jedan od triju sarkofaga koji su nađeni

³³⁶ AGNELLO RAVENJANIN 1878: §83.

³³⁷ AGNELLO RAVENJANIN 1878: §92.

³³⁸ DE FRANCOVICH 1959: 6, 7.

ispred apsida II i III, koje su svakako starije od bazilike, ali nije do kraja jasan njihov odnos spram nje – moguće je da su pripadale nekoj vrsti prethodnih sepulkralnih objekata.³³⁹

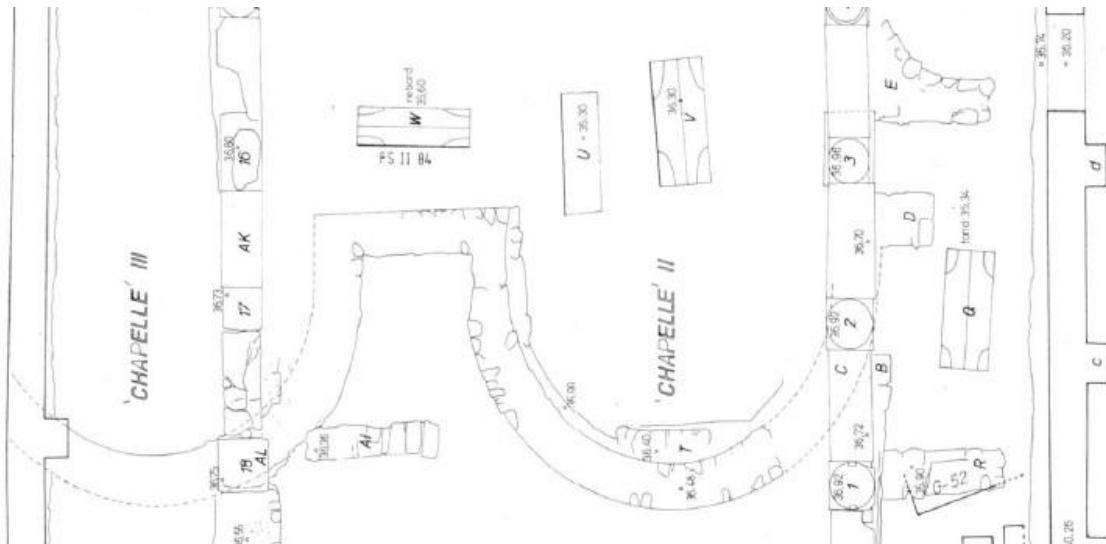

41. Segment tlocrta lađa bazilike na Manastirinama (preuzeto iz DUVAL, JEREMIĆ ET AL. 2000: 315, sl. 135)

Nameće se pitanje odnosa ovih triju sarkofaga s apsidama II i III. Nijedan od njih po svom položaju nije inkompatibilan s apsidama, a onaj sa Deogracijinim epitafom, kojeg R. Egger bez posebne argumentacije datira u 4. stoljeće, namjerno je postavljen paralelno uza zid koji spaja dvije apside na udaljenosti od 1 m. Međutim, udaljenost je prevelika da bismo mogli decidirano tvrditi da je postavljen *uza* zid, i ako mu je pročelje na zapadu, taj položaj nije prikladan za čitanje epitafa. U njegovoj blizini nalazi se sarkofag bračko-salonitanskog tipa. Barem poklopac u slučaju Deogracijina sarkofaga te bočna strana susjednog sarkofaga ukrašenog križem su vjerojatno bili predviđeni da budu oku vidljivi, pa odgovaraju razini okolnog tla. No, isto tako su ta dva sarkofaga postavljena preduboko u odnosu na temelje apsida II i III. Stoga autori *Salona III* zaključuju da su ta dva sarkofaga starija od dviju apsida. Pošto znamo da apside II i III, kao i ostale apside, prethode crkvi, proizlazi kako su spomenuti sarkofazi sami po sebi stariji i od same crkve, koja se datira u polovinu 5. stoljeća.³⁴⁰ Nasuprot iznesenim zaključcima, treba ukazati na činjenicu kako sarkofazi bračko-

³³⁹ Riječ je o sarkofazima koji nose oznake U (sarkofag bračko-salonitanskog tipa), V i W (sarkofag s epitafom Deogracije). Navedeni sarkofazi leže na kotama: U – 35.30 m, V – 36.30 m i W – 35.60 m. DUVAL, JEREMIĆ ET AL. 2000: 315, sl. 135.

³⁴⁰ DUVAL, JEREMIĆ ET AL. 2000: 355, 356. Zaključak je neodrživ.

salonitanskog tipa nisu uvijek morali stajati iznad površine tla. Neki od njih su, kao što je spomenuto i kao što će se pokazati na analogijama iz Ravenne, bili ukapani u zemlju i vjerojatno se o tome radi i u ovom slučaju.

Velik broj pronađenih epigrafskih nadgrobnih menzi, na Manastirinama i drugim salonitanskim lokalitetima – i to u vremenskom rasponu od 4. do 6. stoljeća – ukazuje da su grobovi morali biti označeni u nivou poda takvim pločama, jer bi se inače izgubila identifikacija pokojnika sahranjenih pod (novim) popločenjem. Takva su mišljenja zastupljena i u ranijoj literaturi (Marin, Duval), ali autori uglavnom smatraju da je takav vid komemoracije bio rezerviran za crkvenu hijerarhiju, i to samo u prezbiteriju crkve.³⁴¹

9.2. Kriterij pripadnosti databilnom kulturnom objektu

Sarkofazi pronađeni na otoku Braču u kontekstu crkava sagrađenih u isto vrijeme kad su oni proizvedeni već su raščlanjeni u prethodnim poglavljima. Ovdje ćemo samo dodati da je bračko okružje u ovom kontekstu vrlo važno i iz jednog drugog razloga. Naime, izrada ovog tipa sarkofaga upravo na otoku Braču čini razumljivim da su oni među prvima stizali do crkava koje su građene u isto to vrijeme.³⁴² Spomenut ćemo u nastavku nekoliko inozemnih primjera, pošto su oni slabije poznati u literaturi.

Sarkofag tipa IIIA iz Canne della Battaglia u Apuliji (kat. jed. 82) umetnut je sekundarno u istočni prospekt kriptе tzv. Bazilike A. Kripta u kojoj se nalazi pripada 11. stoljeću, a sarkofag je sudeći po svemu potjecao s cemeterija koji se nalazio južno od ranokršćanske bazilike na istom mjestu, odakle je prenesen u kriptu kada je ova razgrađena. Najstarija arhitektonska faza prvotne bazilike vezana je uz biskupa Sabina od Canose (514.-566.), čije biskupovanje pruža *terminus ante quem non* za ovaj sarkofag.³⁴³

Tijekom arheoloških istraživanja koja su se odvijala 1993. i 1994. godine u bazilici Santa Maria Maggiore, konkatedrali (prije katedrali) nadbiskupije Trani-Barletta-Bisceglie,

³⁴¹ O tome v. MARIN 1994: 56; DUVAL 1984b: 203, 205, 216-217, 225 (potonji autor menze zamišlja na zidanim ili monolitnim nosačima, kao stolove u visini čovjeka, a ne kao ploče u podu). Doduše, većina nadgrobnih menzi nije pronađena *in situ*, tako da se o njihovim izvornim pozicijama i izgledu samo spekulira.

³⁴² Za dataciju bračkih ranokršćanskih crkava v. CHEVALIER 1995: 269-297; FISKOVIĆ 1982: 175, 179-180, 186, 190 i bilj. 66, 198, 203 itd. FISKOVIĆ 1982: 204, bilj. 98 navodi da nisu svi sarkofazi bračko-salonitanskog tipa sa Šolte i Brača nastali istovremeno, ali ih većina pripada vremenu gradnje ponajvažnijih crkava na tim otocima ili nedugo nakon toga.

³⁴³ Šire o tom crkvenom (od 11. stoljeća biskupskom) kompleksu: BERTELLI 2002: 205-211.

nađen je u deambulatoriju, pod popločenjem gotičkog kora, sarkofag bračko-salonitanskog tipa tipa IIB (kat. jed. 83). Jedan je od rijetkih pronađenih arheološkom metodom. Ta je crkva imala dvije ranije arhitektonske faze (također utvrđene u arheološkim kampanjama ranih 1990-ih), od kojih je ovaj sarkofag pripadao onoj prvoj, točnije rečeno cemeterijalnoj zoni oko apside prvobitne crkve.³⁴⁴ Trobrodna bazilika velikih dimenzija datira se u pedesete ili šezdesete godine 6. stoljeća, nakon svršetka bizantsko-ostrogotskog rata, o čemu svjedoče nalazi opeka s pečatom biskupa Sabina od Canose (514.-566.) te mozaici kojima je bio prekriven pod, a koji skoro u potpunosti odgovaraju mozaicima iz bazilike Santissima Trinità u nedalekoj Venosi datiranima u zadnju četvrtinu 6. stoljeća.

Za spomenuti sarkofag se pretpostavlja kako nije nađen na svom izvornom mjestu, jer jedini od svih ostalih istraženih grobova nije nađen na nivou, ili u nj ukopan, istovremenom s gradnjom bazilike, već je naknadno dislociran. Autori istraživanja i arheološke revizije ipak ne sumnjaju da se groblje oko apside kojega je dio bio ovaj sarkofag razvilo u zavisnosti o tada podignutoj crkvi, pa u ovom slučaju posljednjih petnaestak godina Sabinova biskupovanja predstavlja *terminus ante quem non* za navedeni primjerak. Je li sarkofag bračko-salonitanskog tipa stajao u crkvi pa potom bio ukopan nakon katastrofalnog požara koji je opustošio crkvu početkom 7. stoljeća pitanje je na koje nema odgovora.³⁴⁵

Oba sarkofaga iz Tranija (tip IV i IIIA, kat. jed. 85, 86) vezana su uz crkvu S. Martino nedaleko od katedrale. Crkva se nalazi na istoj visinskoj poziciji kao najstarija faza katedrale (više od 2 m ispod današnjeg pločnika), a istom vremenskom kontekstu, odnosno kasnom 6. stoljeću, pripadala bi i dva sarkofaga.³⁴⁶

³⁴⁴ Šire: BERTELLI 2002: 191-192. Sabin je bio legat u Konstantinopolu 525. i 535. godine, a s tim njegovim boravcima u metropoli vezuju se arhitektonske osobitosti crkve koju je kasnije dao podići po uzoru na viđena rješenja (npr. kvadratno svetište na kraju desnog broda, koje ima vlastitu oltarnu ogradu); isto važi za ikonografiju reljefa. Druga faza crkve S. Maria Maggiore pripada koncu 10. i početku 11. stoljeća, kada je katedrala sužena na oko polovicu površine prethodne crkve.

³⁴⁵ FAVIA I GIULIANI 2015: 47, 49-53.

³⁴⁶ BERTELLI 2002: 393-394. Autorica sarkofage vezuje uz najstariju fazu crkve, koju (s rezervama) datira u kasno 6. stoljeće. Izgleda, međutim, da je njen glavni argument za vezivanje crkve uz pristizanje langobardskih osvajača u Trani bio naslovnik crkve, sv. Martin, što se ne može prihvatiti jer je kult tog sveca obilno potvrđen i prije 568. godine.

9.3. Inventar sarkofaga

U Trevisu je 1950. godine, tijekom pripremnih radova uoči gradnje stambene zgrade, u ulici Tommasa da Modena 36 na dubini od 1.4 m nađen sarkofag bračko-salonitanskog tipa (kat. jed. 67). Sarkofag je pronađen u blizini dominikanske crkve sv. Margarite, na području *extra muros* antičkoga i kasnoantičkog Trevisa, koje će tek u 14. stoljeću biti obuhvaćeno novim prstenom gradskih zidina. U sarkofagu su nađeni fragmenti ljudskih kostiju – sačuvan je tek gornji dio malene lubanje, za koje se pretpostavlja, zbog izostanka oružja kao grobnog priloga, da pripadaju vrlo mladom ženskom djetetu, približno starom sedam godina te visokom oko 1 m. Od grobnih priloga nađene su komadi kostiju ukrašeni geometrijskim urezima, dvije anikonične koštane pločice, pektoralni križić, češalj i brojne brokatne zlatne niti koje su ukrašavale malu svilenu haljinu, nalik dalmatici, obrubljenu zlatnim listićima. Običaj odijevanja pokojnika u odjeću nošenu za vrijeme života te opremanje tijela statusnim simbolima koji su pokojniku za života pripadali doživljava svoj procvat u 6. stoljeću. Stoga možemo zaključiti kako je preminula djevojčica pripadala autohtonom romaniziranom stanovništvu sjeveroistočnog dijela Apeninskog poluotoka 6. stoljeća, a obzirom na brojnost i vrijednost grobnih priloga, morala je biti visokog društvenog statusa.³⁴⁷

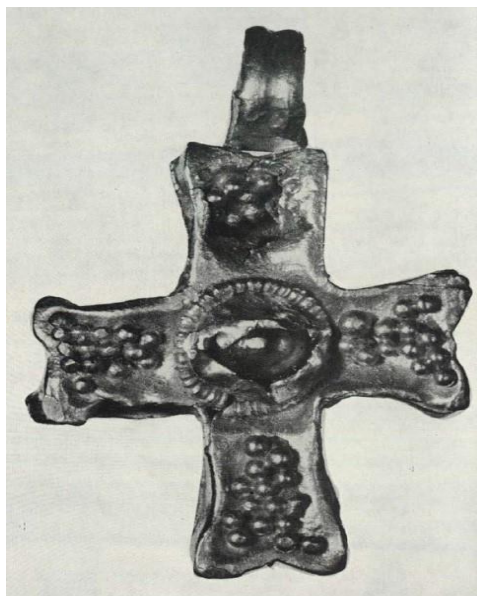

42. Zlatni enkolpij iz Trevisa (preuzeto iz DEL BELLO 1969: 123, sl. 1).

³⁴⁷ BOTTER 1950: 4; BOTTER 1952: 203; DEL BELLO 1969: 121; MOTTA BROGGI 1989: 279, 280; BASIĆ 2012: 429; BASIĆ 2015: 7-9.

Ipak, za nas je najvažniji nalaz enkolpija, nevelikog – dimenzije su mu 2.5×1.7 cm – pektoralnog križića, jer se može datirati neovisno o sarkofagu u kojem je pronađen. Taj jednostavni križ latinskog tipa blago proširenih završetaka krakova izrađen je od iskucanog zlata, a u središtu u ukrašenom okviru ima umetnut rubin. Krakovi su mu ispunjeni grozdovima vinove loze izrađenima iskucavanjem. Na gornjem kraku križa dodan je prsten kojim prolazi ogrlica ili lanac, kojima bi bio ovješeno oko vrata. Dimenzije križića ukazuju da je pripadao nakitu djevojčice sahranjene u sarkofagu.³⁴⁸

Ovaj, ali i ostali enkolpiji koji potječu s Apeninskog poluotoka, pokazuju neposredne paralele sa zlatarskom produkcijom 6. stoljeća, kako u Italiji, tako i na širem mediteranskom prostoru.³⁴⁹ Uspoređujući ih s ranim istočnorimskom nakitom moguće je uočiti njihovu tipološku i kronološku uniformnost, a kao analogije moguće je navesti zlatne enkolpije s prostora istočnog Sredozemlja, iz Sirije i Male Azije. Ti se enkolpiji mogu pouzdano datirati u polovinu 6. stoljeća, što omogućuje kronološko određivanje i njima srodnih formi nakita s drugih prostora.³⁵⁰

Na istočnoj obali Jadrana postoji pandan treviškom enkolpiju. Riječ je o malenom križiću – dimenzije su mu 2.3×1.5 cm – o kojem je prvi pisao Frane Bulić, nakon što je križić bio slučajno nađen u Barbatu na otoku Rabu 1901. godine. Taj je križ latinskog tipa blago proširenih završetaka krakova izrađen od tri komada tankog lima. U središtu križića nalazi se ukrašeni okvir u koji je bio umetnut dragi kamen, koji je naknadno izgubljen. Završetci krakova ukrašeni su granulacijom u obliku trokutića od šest zlatnih zrnaca s vrhom trokuta usmjerenim prema sjecištu krakova. Na gornjem kraku križa dodan je prsten kojim prolazi ogrlica ili lanac. Uspoređujući ovaj enkolpij s onim iz Trevisa primjećuju se tek neznatne razlike – nešto manje dimenzije, kvalitetnija izvedba te nedostatak dragog kamena u središtu križa, dok im je datacija istovjetna.³⁵¹

Enkolpij je, najvjerojatnije, bio nađen u blizini ostataka samostana regularnih kanonika sv. Augustina. Bulić je taj samostan, sukladno Farlatijevu pisanju, poistovjećivao sa

³⁴⁸ DEL BELLO 1969: 121; BASIĆ 2012: 429; BASIĆ 2015: 7-11.

³⁴⁹ Sistematizacijom grobnih nalaza romanske provenijencije iz razdoblja 5. do 8. stoljeća na Apeninskom poluotoku i Siciliji evidentirano je šest pektoralnih križeva kao grobnih priloga. U svim navedenim slučajevima bila je riječ o pokopima ženskih osoba zrele ili djetinje dobi. Osim primjerka iz Trevisa, radi se o zlatnim križićima iz Akvileje, iz Altamura-Belmonte kod Barija, iz Desane kod Vercellija, iz Reggio Emilije te Pattija pokraj Messine na Siciliji. RIEMER 2000: 83. Iscrpnije o ovoj temi u BASIĆ 2012: 432-440.

³⁵⁰ BASIĆ 2015: 10, 11.

³⁵¹ PITEŠA 2009: 41; BASIĆ 2012: 431.

samostanom sv. Stjepana u Barbatu. Riječ je o opatiji koja je postojala na mjestu današnje župne crkve sv. Stjepana u Barbatu. Važno je za naglasiti kako su dva sarkofaga bračko-salonitanskog tipa (kat. jed. 61 i 62) nađena uokolo župne crkve, točnije u prostoru oko njene ranokršćanske faze. Da se tu uistinu nalazila ranokršćanska crkva svjedoče brojni kasnoantički nalazi.³⁵² No, iako ništa ne potvrđuje povezanost enkolpija s jednim od sarkofaga, takva se povezanost ne smije isključiti.

Na dva spomenuta enkolpija i njihovu dataciju nadovezuje se nalaz brončane pojasne predice s lokaliteta *Ad basilicas pictas*. Taj se lokalitet nalazi na predjelu Manuš u Splitu i u prvoj polovici 1997. godine na njemu su provedena revizijsko-zaštitna istraživanja. Ranijim arheološkim istraživanjima tijekom 50-ih godina 20. stoljeća na lokalitetu su pronađene dvije trobrodne crkve s polukružnom apsidom sagrađene nad ostacima nekog antičkog objekta. Sjeverna crkva imala je titular sv. Andrije i datira se u 6. stoljeće dok se južna datira u 5. stoljeće. Tijekom istraživanja 1990-ih, nešto južnije od pretpostavljene apside crkve sv. Andrije, nađena su tri sarkofaga, a među njima i sarkofag bračko-salonitanskog tipa (kat. jed. 23). Sva tri sarkofaga bila su sačuvana *in situ* i bez vidljivih tragova oštećenja koja bi ukazivala na oštećivanje s ciljem pljačke sarkofaga.³⁵³



43. Brončana predica nađena na lokalitetu *Ad basilicas pictas* (preuzeto iz OREB, RISSONDO I TOPIĆ 1999: tab. I, 6).

³⁵² BULIĆ 1906: 24, 25; DOMIJAN 2001: 49, 246; BASIĆ 2012: 429-430.

³⁵³ OREB, RISSONDO I TOPIĆ 1999: 14, 26, 27, 30, 53.

U sarkofagu bračko-salonitanskog tipa nađeni su ostaci dvaju pokojnika, odraslog muškarca i djeteta. Na zdjelici dječjega kostura pronađena je brončana pređica ovalne alke sa štitolikom bazom trna koja je jedini grobni nalaz. Na bazi i hrptu trna koji se sužava prema vrhu i koji prelazi preko alke punciranjem je izveden ukras u obliku točkica. Ova pređica, ali i ona njoj slična nađena u neposrednoj blizini groba pod tegulama u kojem je pokopana odrasla muška osoba, vremenski pripadaju razdoblju istočnorimske vlasti. Temelj za njihovu dataciju je oblik baze trna. Štitolika baza trna, nesumnjivo rano istočnorimskog podrijetla, učestale su tek nakon 550. godine.³⁵⁴

Nalazi s lokaliteta *Ad basilicas pictas* nađeni su *in situ* oko dviju ranokršćanskih crkava. Jedan od nalaza je i sarkofag napravljen od sivoga bituminoznog vapnenca ukrašen plitkoreljefnim *crux capitata*. Budući da potječe iz sustavno i suvremeno istraživane te apsolutno datirane, zatvorene grobne cjeline, nađeni arheološki materijal može biti pouzdano uporište za donošenje zaključaka o kronologiji nalazā koje sadrži. Pronađena brončana pojasna pređica pouzdano je datirana u drugu polovinu 6. stoljeća. Stoga je zrelo 6. stoljeće razdoblje u koje zasigurno možemo datirati predmetni sarkofag.

Uz navedeno, još nekoliko arheoloških indicija upućuje na podudarne zaključke.

Pretežita većina ukopa uokolo dviju crkava datira iz razdoblja od 5. do početka 7. stoljeća. Posrijedi su grobnice pokrivene tegulama, zidane grobnice, grobovi pokriveni jednostavnim pločama i direktne inhumacije. Od tri pronađena sarkofaga, dva se nalaze u grobnim komorama na zapadnom dijelu (GK 1 i GK 2), dočim je treći na istočnome rubu groblja; sva tri sarkofaga pronađena su *in situ* kao dio zatvorenih cjelina, i intaktna; izrađeni su od bračkog kamena, jedan je klasičnog oblika s akroterijima, drugi ima zaobljeni poklopac, treći, bračko-salonitanskog tipa, ukrašen je reljefnim *crux capitata* (tip IIA).

Arheološki su na lokalitetu *Ad basilicas pictas* diferencirane dvije faze južne crkve: uz prvu fazu vezane su dvije grobne komore zapadno od ulaza (GK 1 i GK 2) s prilozima datiranim u kraj 4. i u 5. stoljeće; u drugoj fazi građevnoj jezgri crkve pridodan je narteks te sa sjeverne strane pomoćne prostorije s piscinom, vjerojatno krajem 5. stoljeća (ostaci keramike te narukvica od staklene paste i gagata datirani su u rasponu od druge polovice 4. stoljeća do treće četvrtine 5. stoljeća, a pronađeni su ispod razine poda pomoćnih prostorija, omogućujući tako uspostavljanje relativne kronologije). Sjeverna je crkva sudeći po svemu položajem prilagođena starijoj južnoj.

³⁵⁴ OREB, RISMUNDO I TOPIĆ 1999: 56-58, 62.

Sarkofag bračko-salonitanskog tipa (S3) i neposredno uz nj položena grobnica prekrivena tegulama (G13) pozicionirani su jugoistočno od apside sjeverne crkve. Iz njihova položaja, orijentacije, vertikalne i horizontalne stratigrafije razvidno je da GK 1 i GK 2 nastaju u ovisnosti o južnoj, starijoj crkvi iz ranog 5. stoljeća, odnosno njezinu predvorju. Nasuprot tome, S3 i G13 formiraju se u ovisnosti o apsidi tj. svetištu mlađe, sjeverne crkve, koja nije mogla nastati prije kraja 5. stoljeća ili (vjerojatnije) u 6. stoljeću. Sâmim tim plauzibilno je zaključiti da se taj segment groblja razvio u isto vrijeme u koje po drugim pokazateljima možemo datirati navedene ukope – u 6. stoljeću.

Usporedbom stratigrafskih podataka uočava se da bi dva neukrašena sarkofaga i tri ukopa pod tegulama, koji zajedno s njima tvore dio grobnih komora na zapadu, mogli pripadati istom, ujednačenom sloju (zabilježene brojčane vrijednosti su podudarne); protivno tome, bračko-salonitanski sarkofag i jednostavniji ukop pod tegulama pored njega pripadaju odjelitom, ali također konzistentnom sloju (S = sarkofag, G = grob):

Ukop	S1	S2	S3	G9	G10	G11	G13
Dubina ukopa	19.55	19.94	20.16	19.55	19.55	19.40	20.20
Apsolutna kota	18.86	19.15	20.25	19.14	19.14	19.14	20.00

Uz horizontalnu i vertikalnu stratigrafiju, takvu kronologiju podupiru ostali, pokretni nalazi vezani uz dvije grupacije grobova: već navedenom nalazu iz inventara sarkofaga bračko-salonitanskog tipa treba dodati i pojasnu pređicu istovjetnog tipa koja je pronađena neposredno uz grobnicu smještenu *pored* tog sarkofaga, što je navelo istraživače da ju pripišu pokojniku sahranjenom u tom grobu. Postaje, dakle, jasnim da taj segment groblja zaista nastaje u jasnom horizontu, databilnom sredinom ili drugom polovinom 6. stoljeća.

9.4. Kriterij tipološke i stilske kontekstualizacije

U Vranjicu, naselju uz južni pojas salonitanske gradske luke, pronađen je i nedavno objavljen poklopac sarkofaga s precizno datiranim nadgrobni natpisom vaginarija Saturnina i njegove supruge Justine, sahranjenih 19. kolovoza 541. godine. Objavljiivači natpisa točno primjećuju da tipologija poklopca – dvoslivni pokrov s četirima izduženim akroterijima na uglovima – predstavlja rijetkost na sarkofazima salonitanskog područja, gdje su izduženo

izrađeni akroteriji iznimna pojava.³⁵⁵ Jer mu sanduk nije sačuvan, ne možemo potvrditi da je Saturninov i Justinin sarkofag pripadao bračko-salonitanskom tipu, no tipologija njegova poklopca svakako je ubrojiva u nj,³⁵⁶ što bi moglo podupirati naš prijedlog datacije čitave skupine.

Terminus ante quem non za dataciju kapitelâ iz Gradine jest 537. godina, kada bivaju privedene kraju gradnje crkava Sv. Sergije i Bakha i Sv. Sofija u Konstantinopolu, koje su poslužile kao model arhitektonskoj koncepciji crkve u solinskoj Gradini. Navedena godina također koincidira s protjerivanjem Ostrogota iz Dalmacije, pa se kapitele ovog tipa s pripadajućom arhitekturom može bez teškoća vezati uz Justinijanovu rekonkvistu.³⁵⁷ Sudeći po dataciji, jasno je da i crkva u Gradini – poput križne bazilike u episkopalnom kompleksu – predstavlja plod aktivnosti nadbiskupa Honorija Mlađeg (527.-547.) ili eventualno njegovog drugog po redu nasljednika na salonitanskoj katedri, nadbiskupa Petra (554.-562.). Crkva je kao graditeljski projekt u osnovi provincijalizirana inačica konstantinopolskih uzora, što uključuje i skulpturu, tako da i ovdje treba računati s izvjesnim kronološkim odmakom od vremena dovršetka najreprezentativnijih modela u metropoli. Gornju kronološku granicu za ove kapitele teže je postaviti,³⁵⁸ ali svakako nije prelazila početak 7. stoljeća.

Radi jasnije kontekstualizacije dodat ćemo ovdje i reljefni nadvratnik s prikazom *Agnus Dei* iz salonitanskog episkopalnog kompleksa (sl. 44).³⁵⁹ Simbol Krista smješten je u medaljon od dviju koncentričnih kružnica, s hederama koje bočno izbijaju iz baze. Dvije figure ovaca usmjerene su prema medaljonu u uobičajenoj simetričnoj kompoziciji. Usporedbom s drugim ovdje analiziranim reljefima razvidno je da je cijeli prikaz zapravo varijanta onih na plutejima i sarkofazima (usp. npr. sarkofag iz Kaštel Lukšića ili Kali na Ugljanu).

³⁵⁵ DEMICHELI - DEMICHELI 2018a: 88-89 i bilj. 12; isti tekst u DEMICHELI - DEMICHELI 2018b: 360. Autori navode da su uz navedeni pronađena još tri poklopca istog tipa, od čega dva anepigrafska. Treći poklopac, s monogramatskim natpisom, još nije objavljen.

³⁵⁶ Ovaj tip poklopca imaju sarkofazi iz Ravenne (kat. jed. 68, 73 i 75), Salone (kat. jed. 35), Kaštel Gomilice (kat. jed. 44), Bijaća (kat. jed. 45) i Trevisa (kat. jed. 67).

³⁵⁷ ŠILJEG 2008: 84-85.

³⁵⁸ Po ŠILJEG 2008: 95 to bi bio kraj treće četvrtine 6. stoljeća.

³⁵⁹ METZGER I CHEVALIER 1994: 6, kat. oz. I.a.5 i tab. V.



44. Nadvratnik bočnih vrata salonitanske katedrale (preuzeto iz METZGER I CHEVALIER 1994: tab. V).

Osobito je signifikantan križ oko Jaganjčeve glave, čiji su krakovi oblikovani sukladno križevima tipa bračko-salonitanskih sarkofaga – blago proširenih završetaka s urezanim linijom po sredini koja se u završnici trokutasto širi. Nadvratnik je pripadao vratima između sjevernog bočnog broda salonitanske katedrale (*basilica urbana*) i prostorije smještene istočno od zgrade krstionice. Ona su probijena kao dio cjelovitog projekta preoblikovanja katedrale sredinom 6. stoljeća: podizanje i ukrašavanje konsignatorija zapadno od krstionice, preinake krstionice u interijeru i eksterijeru (prostaza), proširenje bočnih brodova katedrale itd.³⁶⁰ Vrata su ciljano konstruirana kako bi poslužila katekumenima na ulazu u predvorje krstionice.³⁶¹

Izravno ili neizravno, datacija sve te skulpture ovisi o biskupovanju salonitanskog nadbiskupa Honorija II. (527.-547.), budući da njegovi monogrami na plutejima i drugim površinama zasad predstavljaju jedini kronološki oslonac za čitavu skupinu srodnih reljefa. Unutar tog dvadesetogodišnjeg razdoblja preciznije kronološke nijanse su nemoguće. Neovisno o tome, izvjesno je da su brojna i stilski ujednačena arhitektonska plastika te liturgijski namještaj činili sastavan dio velikih graditeljskih zahvata koje je nadbiskup poduzeo planski i promišljeno, kao dugoročnu investiciju (izgradnja križne bazilike na mjestu južne *basilicae geminatae* u episkopalnom kompleksu, radikalna pregradnja krstionice izvana i iznutra, izgradnja konsignatorija, pregradnje narteksa, proširenje bočnih brodova sjeverne *basilicae geminatae* i preinaka njena svetišta). Stoga je moguće pretpostaviti da do tih i takvih zahvata nije moglo doći za vrijeme nemirnih ratnih zbivanja.

³⁶⁰ Dvorana u koju je prolaz vodio po nekima je bila katekumenej (W. Gerber, R. Egger), po drugima čekaonica ili vestibul (E. Dyggve, D. Rendić-Miočević); JELIČIĆ-RADONIĆ 2002: 117 u njoj vidi vestibul tj. predvorje-čekaonicu za sakrament krštenja u susjednoj krstionici. Identifikacija funkcije te prostorije za naš kontekst nije od presudne važnosti.

³⁶¹ JELIČIĆ-RADONIĆ 2002: 114. Tako već CAMBI 1977: 83 i bilj. 128.

Isti zaključak vrijedi i za luksuzne uvezene primjerke mramorne skulpture porijeklom iz radionica u središtu Carstva (npr. izvanserijski kapiteli s životinjskim protomama namijenjeni prostazi krstionice). Vodeći računa o općem tijeku ratnih operacija u bizantsko-gotskom ratu te ulozi Dalmacije u njima, stabiliziranje istočnorimske vlasti u provinciji, sa smanjenjem ratne ugroze i nesigurnosti štetne po promet dobara i ljudi, može se pratiti približno od 540. godine, kada su Ostrogoti izgubili pristup jadranskom akvatoriju (doduše, ne trajno). Iz tog zaključka proizlaze dvije mogućnosti. Prva, ambiciozni graditeljski poduhvati datirali bi iz Honorijevih prvih osam godina, prethodeći ratu (527.-535.), a što bi moglo biti izravno potaknuto dvama crkvenim saborima koje je sazvaio u Saloni (530., 533.). Druga je mogućnost da je većina navedenih projekata poduzeta za posljednjih sedam godina njegova biskupovanja (540.-547.). Za koju god od solucija se opredijelimo – a koje jedna drugu ne isključuju, jer je jednako moguće da su graditeljski projekti bili prekinuti ratnim zbivanjima, te nastavljani po stišavanju najtežih borbi u Dalmaciji – nastavlja važiti okolnost da moramo računati na izvjesni vremenski odmak između uvoženja likovnih rješenja iz metropolitanskog područja Carstva, njihova usvajanja i imitiranja u regionalnoj sredini, te konačno njihove pojave u razrađenoj i pojednostavljenoj varijanti na lokalno proizvođenim sarkofazima i drugim skulptorskim artefaktima bračko-salonitanske radionice. Sve navedeno nas, ukupno uzevši, iznova dovodi na sâmu polovinu 6. stoljeća.

9.5. Crkva Sv. Agate u Ravenni kao studija slučaja kronološke stratifikacije

U prethodnim poglavljima već je nekoliko puta spomenuta crkva Sv. Agate u Ravenni. Bazilika Sv. Agate Velike (Sant'Agata Maggiore) podignuta je u istočnom dijelu grada najkasnije sredinom 5. stoljeća.³⁶² *Terminus post quem non* za izgradnju crkve je biskupovanje ravenskog biskupa Ivana I. Angelopta (477.-494.) koji je sahranjen u crkvi, u kojoj je u mladosti vršio đakonsku službu, potom navodno doživio i anđeosku viziju.³⁶³ U toj crkvi, čija

³⁶² Općenito o toj crkvi: DELIYANNIS 2010: 103-104, 257. Za stariju literaturu v. komentiranu bibliografiju R. Cassanellija u DAVID 2018: 171-173. Podaci o kronologiji crkve potječu prvenstveno iz *Liber pontificalis ecclesiae Ravennatis* kroničara Agnella iz Ravenne (oko 840.), no arheološki zapis uvelike je potvrdio navode sadržane u tom tekstu.

³⁶³ Ivanov epitaf (CIL XI, 304 = ILCV, 1036) reutiliziran je u katedrali Ravenne, gdje je pronađen u 18. stoljeću. Isto vrijedi za epitaf nadbiskupa Agnela (CIL XI, 305 = ILCV, 1005), preminulog 570. godine. Izvorni ukop obojice premeta u Sv. Agati potvrđen je povijesnim zapisom (Agnelova *Liber pontificalis ecclesiae Ravennatis*).

su strukturalna jezgra i gabariti pretežno sačuvani u sklopu sadašnje građevine, najvažnija arheološka istraživanja proveo je Giuseppe Gerola od 1914. do 1916. godine. Usprkos nekolicini potresa koji su je oštetili, te radikalnim pregradnjama iz 15. i 18. stoljeća, Gerolin zahvat razotkrio je prilično dobro sačuvane elemente ispred broda bazilike koji su dopustili gotovo kompletnu rekonstrukciju njena atrija. Istovremeno s gradnjom atrija preinačeni su drugi dijelovi crkve, primjerice apsida čiji je svod nanovo konstruiran od keramičkih tubula (*tubi fittili*) ispunjenih žbukom, a korištena je i naročita vrsta opeka čija upotreba u Ravenni nije mogla otpočeti prije 540. godine, kada je grad pao u istočnorimske ruke.³⁶⁴ Na taj način je jasno omeđena donja vremenska granica svih zahvata koji su ovdje od našeg interesa. Obje opsežne intervencije na bazilici sv. Agate – izgradnja atrija te rekonstrukcija apsida – vezane su uz nadbiskupa Agnella (557.-570.), koji je, dodatno, uz bokove apsida dao podići i pomoćne prostorije kojima se pristupalo iz bočnih brodova. Unutrašnjost apsida je tom prigodom ukrašena mozaikom (naknadno uništenim uslijed potresa) koji je prikazivao kompoziciju veoma sličnu onoj u suvremenim joj mozaicima crkava San Apollinare Nuovo te San Michele *in Africisco* (545.), ovdje obogaćenu likom biskupa Ivana I., Agnellova prethodnika sahranjenog u Sv. Agati. Takva ikonografska valorizacija davno preminulog biskupa Ivana ubraja se u Agnellov i drugdje potvrđen program veličanja njegovih davnašnjih preteča, starijih biskupa Ravenne.

Crkveni atrij tipa kvadriportik (*quadriporticus*) u obliku nepravilnog četverokuta (s jednom zakošenom stranicom), dužom stranom položen je na pročelje bazilike; trijemovi prema središnjem prostoru rastvoreni su arkadama oslonjenima na stupove (po pet arkada na dužim, po dvije na kraćim stranama atrija). Gerolina – za standarde onoga vremena razmjerno detaljna i podrobna ispitivanja unutrašnjosti atrija, s obilatim pratećom grafičkom i pisanom dokumentacijom – urodila su preciznim dokumentiranjem stratigrafskih odnosa.³⁶⁵

Oba su se natpisa još nalazila na izvornom mjestu u vrijeme kada je kroničar Agnello sastavljao svoje djelo (oko 840. godine). Usp. PICARD 1998 [1978]: 96; DAVID 2018: 149, bilj. 58-59.

³⁶⁴ PICARD 1998 [1978]: 97. *Tubi fittili* istog tipa potvrđeni su u približno istodobno građenoj crkvi S. Michele *in Africisco* u Ravenni, koja je kao zavjetna građevina posvećena 545. godine. Na oba lokaliteta upotrijebljene su i tzv. Julijanske opeke – tako nazvane po pokrovitelju izgradnje crkve San Vitale te nekoliko drugih zdanja, Julijanu Argentariju – posebna vrsta širokih i plosnatih cigala karakterističnih za Justinijanovo doba u Ravenni – usp. DELIYANNIS 2010: 220, 257.

³⁶⁵ Usp. nacрте i presjeke u GEROLA 1934: 91, 106, 107, 109, 112, 113, često prenošene u radovima kasnijih istraživača (Deichmann, Picard, David, itd.). Gerolin pristup visoko vrednuje DAVID 2018: 158 navodeći kako se Gerolini rezultati i danas ističu – čak i u svjetlu kasnijih iskopavanja – zbog jasnoće i pedantnosti načinjene dokumentacije.

Još od Gerolinih istraživanja postalo je jasno da je atrij posterioran bazilici sv. Agate, za što postoje nedvojbene arheološke potvrde.³⁶⁶ Uz arheološke indikatore, „julijanske opeke“ upotrijebljene pri njegovoj izgradnji datiraju ga nedvojbeno poslije 540. godine, ali je teško uspostaviti precizniju kronologiju (mogućnost da je nastao istovremeno sa zahvatima nadbiskupa Agnella iz 560-ih ostaje moguća, ali je zasad teško dokaziva). Izvjesno je, međutim, da je nešto poslije svoga podizanja atrij stekao cemeterijalnu funkciju. Svi ukopi (kako oni u sarkofazima, tako oni u zidanim grobnicama) pouzdano su mlađi od vremena konstrukcije atrija. Svi su pokojnici sahranjeni ispod trijemova atrija, i svi su grobovi orijentirani u smjeru istok-zapad. Naknadno su ukopani ispod popločenja atrija, u nekoliko slojeva, što objašnjava prividan nesklad u stratigrafskoj slici.³⁶⁷ Gerola je otkrio tri osnovna inhumacijska sloja, koja je numerirao I-III (pri čemu je potonji najdublji i predstavlja prvi, najraniji nivo pokapanja). Čini se da su ukopi otpočeli u istočnom trijemu, onom položenom uz pročelje bazilike, čiji je prostor vrlo brzo ispunjen grobnim mjestima,³⁶⁸ da bi se zatim proširili i na ostale strane atrija.

Tri ukopa odnose se na sarkofage bračko-salonitanskog tipa (kat. jed. 74, 75, 78, tipovi IIA i IIB),³⁶⁹ a pronađen je i jedan poluobli poklopac s uzdužnim križem tipičnim za njih (tip

³⁶⁶ Npr. lezene na pročelju crkve su dijelom otučene kako bi se olakšala konstrukcija kvadriportika – v. GEROLA 1934: 93-94, 96-97, 121; PICARD 1998 [1978]: 97-98.

³⁶⁷ Uočivši da je jedan od sarkofaga bračko-salonitanskog tipa (III.13 = kat. jed. 74) pod temeljima interkolumnija atrija, Gerola je zaključio da se ovaj nalazi na svom izvornom položaju, ali da činjenica što nije sačuvao svoj izvorni poklopac (već bio pokriven mramornom pločom) ukazuje kako nije naknadno ukopan, nego bi posrijedi bio jedan od sarkofaga pretpostavljene cemeterijalne zone što je prethodila izgradnji atrija, reupotrijebljen u kasnije doba, nakon izgradnje atrija – v. GEROLA 1934: 121. Ovime je talijanski arheolog doveo u dvojbu svoje ranije zaključke o naknadnom ukapanju sarkofaga *poslije* izgradnje atrija; to njegovo mišljenje opovrgava PICARD 1998 [1978]: 104. Sarkofag III.13 koji je kolonade atrija djelomice preslojila vidljiv je i na Gerolinu presjeku C-D tog stratigrafskog sloja – GEROLA 1934: 112 (crtež).

³⁶⁸ Na to upućuju ukopi III.12, III.13 i III.14, svi iz najranijeg sloja, koji su u relaciji spram temelja pročelja bazilike ili temelja kolonade trijema; usp. GEROLA 1934: 120-121; PICARD 1998 [1978]: 103. Među njima ukop III.13 predstavlja sarkofag bračko-salonitanskog tipa.

³⁶⁹ GEROLA 1934: 111 (kat. br. III.5), 112 (kat. br. III.11, III.13), 114 (kat. br. III.18). Sâm Gerola primjećuje da sanduci sarkofaga III.5, III.11, III.13 te poklopac sarkofaga III.18 svojom dekoracijom nalikuju reljefima na sarkofazima iz Braccioforte te drugim sarkofazima iz Ravenne koji pripadaju bračko-salonitanskom tipu – GEROLA 1934: 111, 114. Po završetku arheoloških istraživanja sarkofazi su prezentirani u svojevrsnom lapidariju na mjestu nekadašnjeg atrija pred crkvom (sarkofazi III.11, III.18), te unutar crkve u bočnom brodu (sarkofazi III.5, III.13). Usp. GEROLA 1934: 119 i GARDINI 2012: 82, fig. 9-10. Posljednji put su kataloški obrađeni u DRESKEN-WEILAND 2003: 395, kat. br. F5-F7.

II), ali upotrijebljen na sanduku bez likovnog ukrasa te je po svemu sudeći reutiliziran. Nekim sarkofazima otkresani su akroteriji ili sljeme poklopca, kako bi se tako sniženi mogli smjestiti ispod pločnika. To upućuje da, neovisno o dekoraciji, nisu bili predviđeni da budu vidljivi odnosno smješteni nad zemljom.³⁷⁰ Iz bazilike sv. Agate potječe još jedan ulomak središnje dekoracije sanduka sarkofaga bračko-salonitanskog tipa (tip IIIB, kat. jed. 71).³⁷¹ Sudeći po svemu, pripadao je još jednom od sarkofaga ovog tipa kakvi su već potvrđeni u prvom sloju cemeterija pod atrijem crkve.

Za utvrđivanje točnije stratigrafske slike također je važno primijetiti sljedeće:

a) sarkofag III.1 je kao poklopicu reutilizirao nadgrobnu ploču dječaka Veneranda (4. svibnja 510.);³⁷²

b) sarkofag III.11 (kat. jed. 78) superponiran je grobovima I.1 i I.2, pri čemu je grob I.1 i sâm nastao dograđivanjem i povišenjem groba II.2; grobnica I.1 je kao poklopicu upotrijebila nekadašnji nadgrobni natpis prefekta Leona (pobliže nedatiran); grobnica I.2 nešto je kasnija od grobnice I.1; u međusloju između sarkofaga III.11 te grobova I.1 i I.2 nalazio se i grob II.1; Gerola grobove II.1 i II.2 ocjenjuje kao *di tipo antico* te određuje potonji kao nešto kasniji od prvog;³⁷³

c) sarkofag III.13 (kat. jed. 74) superponiran je sarkofagom I.5 i grobom I.6; sanduk mlađeg sarkofaga poklopljen je pločom s natpisom *clarissimae feminae Bone* (4. svibnja 557.); grob I.6 je zidana grobnica nekvalitetne konstrukcije;³⁷⁴

d) sarkofag III.18 (s poluoblom poklopcem s uzdužnim latinskim križem proširenih krakova) superponiran je zidanom grobnicom II.4, od koje su sačuvani samo neznatni ostaci;³⁷⁵

e) zidana grobnica III.20 *di tipo antico* iskoristila je za svoju zapadnu stijenku ulomak natpisa neimenovanog marmorarija (kolovoz 516.).³⁷⁶

³⁷⁰ GEROLA 1934: 110. To izričito navodi za sarkofag III.11 (kat. jed. 78) kojemu je poklopac snižen za 30 cm – GEROLA 1934: 112. Autor smatra da su ovim sarkofazima zakrivenima od pogleda pripadale natpisne ploče koje su bile ugrađene u pločnik približno nad mjestom ukopa, te tako identificirale sahranjene pokojnike.

³⁷¹ ANGIOLINI MARTINELLI 1968: 55, kat. br. 69. Ulomak je pogrešno objavljen kao dio pluteja te ilustriran fotografijom u položaju zarotiranom za 180 stupnjeva. Datiran je, sa znakom upitnika, u kasno 6. stoljeće.

³⁷² GEROLA 1934: 110, 122 i komentar PICARD 1998 [1978]: 104; Venerandov natpis objavljen u TESTI RASPONI 1923: 136, br. 2.

³⁷³ GEROLA 1934: 105, 106, 108; Leonov natpis objavljen u TESTI RASPONI 1923: 137, br. 12.

³⁷⁴ GEROLA 1934: 105; Bonin natpis objavljen u TESTI RASPONI 1923: 136, br. 5.

³⁷⁵ GEROLA 1934: 108.

Datacija ovog malog cemeterija zasniva se prvenstveno na stratigrafskoj slici, kao i na nekolicini kasnoantičkih nadgrobnih natpisa koje je Gerola pronašao u sekundarnoj funkciji kao poklopnice grobova ili dijelove grobne arhitekture. Od ukupno deset natpisa osam ih je precizno datiranih, u rasponu od 495. do 560-ih godina.³⁷⁷ Nalaženi su, međutim, reupotrijebljeni u svim slojevima: tako najstariji natpis (495.) u najmlađem sloju, nešto mlađi natpisi u najstarijem sloju (510., 516.), a pojedini i u međusloju (542/565., 564/567., 556., 557.). Iz tog nesklada moguće je zaključiti jedino da je groblje u atriju mlađe od najmlađih reutiliziranih natpisa, tj. da se moglo početi razvijati najranije 560-ih godina, odnosno u kasnom 6. stoljeću.³⁷⁸ Izgledno je da sâmi natpisi potječu iz unutrašnjosti bazilike, gdje su označavali privilegirane ukope društvene elite okupljene oko prestižnih grobova dvojice biskupa, Ivana i Agnella.

Za razliku od Gerole – ali na temelju njegove dokumentacije – M. David uspostavlja drugačiju kronološku sekvencu groblja uz Sv. Agatu: tri osnovne faze povisuje na njih pet, pri čemu onu najstariju (I) pripisuje kasnoantičkom groblju koje je prethodilo crkvi i atriju, no o kojem inače nema sačuvanih nikakvih potvrda; u narednoj etapi slijedila bi izgradnja bazilike iz zrelog 5. stoljeća (II); iduća je faza djelomične rekonstrukcije crkve praćene izgradnjom atrija (III) iz druge polovine 6. stoljeća, veziva uz nadbiskupa Agnella; posljednje su dvije faze znatno mlađe, datirajući iz ranog novog vijeka, prva oko 1492.-1494. godine (IV), a druga možda poslije 1688. godine (V); obje bi posljednje faze, prema ovom autoru, urodile novim slojem ukopa superponiranim na prethodne.³⁷⁹ U skladu s navedenim, David najraniji stratigrafski sloj (Gerolin sloj III) raščlanjuje na tri odijeljena sloja, odričući mu homogenost. Sâmim time svi sarkofazi koje je Gerola ravnomjerno pripisivao tom, istom horizontu, razdvojeni su u tri različita horizonta. Uvidom, međutim, u Geroline publikacije i prateću

³⁷⁶ GEROLA 1934: 115-116, 122. Marmorarijev natpis objavljen u TESTI RASPONI 1923: 136, br. 3. PICARD 1998 [1978]: 104 pogrešno navodi da se radi o grobu I.20.

³⁷⁷ Natpisi su dosad jedino parcijalno objavljeni u TESTI RASPONI 1923: 136-137; pojedine spominju GEROLA 1934: 95, 102 i PICARD 1998 [1978]: 103-104. Potonji, uz to, smatra da natpis br. 11 može biti mlađi od 597. godine (103, bilj. 16).

³⁷⁸ Takvu dataciju zastupa PICARD 1998 [1978]: 104, a prihvaća ju DAVID 2018: 145. Moguće je, međutim, po Picardovu mišljenju, da najmlađi reutilizirani epitafi potječu iz sâmog atrija, odnosno da su izvorno bili predviđeni za prve ukope u njem te poslije spolirani vrlo blizu prvotnog im položaja. Isti autor također podcrtava da novac cara Heraklija (610.-641.) ili Konstansa II. (641.-668.) za dataciju groblja nije od koristi, pošto je pronađen u sarkofagu III.17 čiji je sadržaj poremećen miješanjem slojeva (otpaci, komadići mozaika itd.).

³⁷⁹ DAVID 2018: 149 i fig. 4-6.

dokumentaciju priloženu uz Davidovu analizu, razvidno je da za izmjenu postojeće stratigrafske sekvence zapravo nema temelja,³⁸⁰ pa utoliko ni opravdanja za reviziju Gerolinih zaključaka, kojih se ovdje držimo.

Atrij bazilike sv. Agate podignut je najranije 540-ih godina, a ukopi prvog sloja u njemu potječu najranije iz 560-ih godina. Takav kronološki lûk u skladu je, s jedne strane, s graditeljskim aktivnostima nadbiskupa Agnella (557.-570.) koje su zahvatile nekoliko dijelova bazilike sv. Agate, zbog čega dio istraživača upravo njemu i pripisuje podizanje atrija. Za pretpostaviti je također da je Agnellova sahrana u crkvi 570. godine generirala pojačan interes za ukapanje u njenu predvorju. S druge pak strane, u skladu je s otprije utvrđenom okolnošću da prije 540. godine nije bilo moguće izvoziti dalmatinske sarkofage u Ravenu, pošto se tek od te godine grad nalazio u rukama Istočnih Rimljana, koji su već ranije (potkraj 536.) zaposjeli Dalmaciju. Temeljem svega navedenog, smijemo zaključiti da su ukopi u sarkofazima bračko-salonitanskog tipa ispod atrija Sv. Agate otpočeli približno šezdesetih godina 6. stoljeća.³⁸¹

Kakva bi mogla biti gornja vremenska granica njihova korištenja u ovoj ravenskoj crkvi? Da bismo mogli makar približno odgovoriti na ovo pitanje, valja prije svega primijetiti činjenicu od izuzetne važnosti: svi sarkofazi bračko-salonitanskog tipa ustanovljeni na cemeteriju Sv. Agate pripadaju isključivo najstarijem inhumacijskom sloju (sloj III po Gerolinoj numeraciji). U mlađim slojevima ukapanja oni nisu pronađeni. Nadalje, na njihov relativni kronološki prioritet upućuje i tzv. horizontalna stratigrafija, pošto se nalaze u

³⁸⁰ DAVID 2018: 155, 159. Ovo se odnosi i na stratigrafski dijagram te dijakronijsku planimetriju objavljene na fig. VII i IX. Autor, primjerice, ničim ne potkrepljuje svoje dijeljenje Gerolina sloja III na čvrsto razdvojene horizonte četvrtog, petog i šestog stoljeća (usp. fig. VII-VIII). Jednako se proizvoljnim čini njegovo vezivanje pojedinih paušalno uspostavljenih slojeva uz linije pokrivala pojedinih sarkofaga, pri čemu ni podudaranja nisu uvijek točna, pa se dio sarkofagâ pomiče u vremenu (i prostoru) ostajući dijelom u jednom, dijelom u drugom horizontu. Na fig. VII očite su pogreške u shvaćanju Geroline kronologije, a podaci ne korespondiraju s onima na fig. VIII: npr. dva sarkofaga bračko-salonitanskog tipa (III.5 i III.13) na prvom su crtežu navedena pod Gerolinim „međuslojem“ (II, koji je srednjovjekovni), da bi ista dva sarkofaga na drugom crtežu bila navedena pod slojem koji David naziva *Secondo livello di sepoltura* i datira u 5. stoljeće.

³⁸¹ Pojedini istraživači (npr. PICARD 1998 [1978]: 103) iz opreza ostavljaju otvorenom teoretsku mogućnost da su sarkofazi III. sloja reutilizirani; ovo, međutim, nije vjerojatno jer je slabo izgledno da bi se sarkofazi koje se uvozilo u Ravenu tek od 540-ih počeli reutilizirati već 560-ih. Nasuprot tome, DRESKEN-WEILAND 2003: 159 i bilj. 387 drži da groblje potječe iz 7. ili čak 8. stoljeće, te da su sarkofazi reutilizirani.

najstarijem, istočnom dijelu groblja, raspoređeni uz liniju crkvenog pročelja u istočnom kraku atrija.

Treća važna činjenica odnosi se na to da su središnji križevi na sva tri sačuvana sanduka sarkofaga bračko-salonitanske grupe (III.5, III.11, III.13), te zasebno pronađeni ulomak (kat. jed. 71), pripadali različitim tipovima (IIA, IIB, IIIB); to još jednom ukazuje da nije bilo bitnih kronoloških razlika među tipovima, već su istovremeno proizvođeni, plasirani na tržište, kupovani i korišteni sarkofazi različitih tipova. Treba naglasiti da su navedena tri sarkofaga različito oblikovanih križeva umetnuta ispod pločnika atrija bazilike sv. Agate u istom vremenskom horizontu, dočim u Ravenu nisu mogli dospjeti prije 540. godine.

Na ovom mjestu valja naglasiti kako su dva mramorna kapitela kolonade ravske crkve sv. Agate upadljivo nalik kapitelima tipa Gradina proizvođenima u bračko-salonitanskoj radionici sredinom 6. stoljeća (sl. 45a-b).



45a-b. Kapiteli kolonade crkve S. Agata Maggiore u Ravenni (preuzeto iz OLIVIERI FARIOLI 1969: fig. 12, 15).

Posrijedi su dvozonski korintski kapiteli pojednostavnjene tipologije, reducirane plastičnosti.³⁸² Plošni i shematizirani listovi akanta poput palmete obavijaju tijelo kapitela (tip *Lederblätter* prema klasifikaciji koju je uspostavio Kautzsch) formirajući tako u negativu geometrijske likove (romboide, ovale) na mjestima uzajamnog dodira. Datirani su općenito u 5.-6. stoljeće, odnosno početak 6. stoljeća ili u puno 6. stoljeće, ali te datacije su paušalne, dočim je jasno da kapiteli pripadaju istom, jedinstvenom zahvatu unutar crkve, kada su stupovi glavnog broda opremljeni pripadajućim kapitelima. Njihova uska tipološka srodnost

³⁸² OLIVIERI FARIOLI 1969: 22-23, kat. br. 13 i 16 (fig. 12 i 15).

još mnogobrojnijim kapitelima iz ravenske crkve S. Maria Maggiore mora se odražavati i na njihovu dataciju, što u ovom slučaju znači da pripadaju trećoj četvrtini 6. stoljeća, radije nego njegovoj prvoj trećini.³⁸³ Nije ovdje riječ o kapitelima tipa Gradina (na što upućuje već i materijal od kojeg su izrađeni), jer im je forma znatno razvijenija – te u općoj stilskoj evoluciji korintskog kapitela svakako pripadaju ranijem stupnju od dalmatinskih primjeraka – ali smatramo da činjenica što se u jednoj te istoj crkvi zatječu sarkofazi bračko-salonitanskog tipa te kapiteli kolonade koji anticipiraju tip Gradina – nije slučajna. Pregledom još nekih reljefa iz Sv. Agate pokazat će se da se podudarnosti s dalmatinskom obalom samo povećavaju.

Iz te crkve tako potječe još jedan mramorni plutej (v. gore sl. 35), sasvim jednostavne tipologije: uokviren stepenastom profilacijom, kao jedini ukras nosi središnji *crux coronata*, blago proširenih završetaka krakova, u dvostrukoj kružnici.³⁸⁴ Njegova izvedba analogna je rješenjima bračko-salonitanskih sarkofaga (tip IIIA), s tim da se ravenski plutej doima kao njihova imitacija. Dojam o oponašanju kamenih reljefa dalmatinske provenijencije u ovoj ravenskoj bazilici dobiva na važnosti prisjetimo li se da je ranije opisani sarkofag od prokoneškog mramora (po Gerolinoj numeraciji III.6, v. gore sl. 30) pronađen odmah uz bračko-salonitanski sarkofag tipa IIA (po Gerolinoj numeraciji III.5, kat. jed. 75), u istom inhumacijskom sloju atrijsa Sv. Agate, pa mu se može pretpostaviti isti kronološki horizont. Mramorni sarkofag, kako je prije navedeno, tipološki i strukturalno dijeli karakteristike grupe III sarkofagâ bračko-salonitanskog tipa, kao i konstantinopolskih sarkofaga, predstavljajući

³⁸³ Istoj tipologiji pripada čak šest kapitela iz bazilike S. Maria Maggiore, i dalje *in situ* u kolonadi crkve: OLIVIERI FARIOLI 1969: 22, 23, kat. br. 14, 17 i 18 (fig. 13, 16 i 17; svi kapiteli nisu katalogizirani, iako su spomenuti u tekstu). Njihova datacija u rano 6. stoljeće zasnivala se na pretpostavci da je gradnju crkve izveo biskup Eklezije (522.-532./533.) te da ovi kapiteli pripadaju upravo toj fazi. Gradnja crkve otpočela je 526. godine, a građevina je posvećena nešto prije Eklezijeve smrti. Nije, međutim, nipošto izvjesno da bazilika križnog tlocrta na tom mjestu odgovara prvotnom projektu, već ima naznaka da je Eklezijeve crkva bila centralna dodekagonalna građevina, preinačena u 6. stoljeće dodavanjem transepta i trobrodnog bazilikalnog tijela, moguće pod Petrom III. (570.-578.), na kojeg upućuje jedan od natpisa iz crkve, podignut od strane nadglednika njene gradnje (CIL XI, 285: *Salvo d(omi)n(o) papa n(ostro) Petro Laurentius v(ir) r(eligiosus) subdiac(onus) s(anctae) R(avennatis) e(cclesiae) praepositus fabricae huius votum solvit*). Vidi DELIYANNIS 2010: 200, 222-223.

³⁸⁴ OLIVIERI FARIOLI 1969: 75, kat. br. 143 (fig. 135). Kompletno je sačuvan i datiran u sredinu 6. stoljeća. U Nacionalnom muzeju u Ravenni pohranjeni su fragmentarno sačuvani mramorni pluteji gotovo istovjetnih značajki, s tom razlikom što su križevi šesterokraki, te umetnuti u jednostruku kružnicu, a čitav motiv nešto većih dimenzija nego u prethodnom slučaju: OLIVIERI FARIOLI 1969: 75, kat. br. 144, 145 (fig. 136, 137). Prvi spomenuti ulomak potječe iz katedrale (*basilica Ursiana*). Oba su datirana u sredinu 6. stoljeća.

svojevrnsni prijelazni oblik između prvih i drugih. Utoliko je opravdano pomišljati i na imitiranje drugih umjetnina dalmatinske produkcije na reljefima naručenima za ovu ravensku crkvu, za što smo već naveli nekoliko primjera.

Veliki plutej od grčkog mramora, također pronađen u bazilici sv. Agate, sveden je na kompoziciju središnjeg krizmona (čiji krakovi zatvaraju šest srcolikih polja) iz kojeg se sinusoidno razvijaju hedere prema donjim kutovima.³⁸⁵ Bočni motivi poput križeva ili zoomorfni likova izostaju.

U istoj crkvi pronađen je i obostrano ukrašeni ulomak pluteja.³⁸⁶ Jedna strana nosi čest reljefni ukras u obliku ljuski (*squamae, opus pavonaceum*) te preklapajućih kružnica koje tvore četverolisne cvjetove, oba u uokvirenim pravokutnim poljima (sl. 45a); na drugoj strani prikazan je osmerokraki križ upisan u krug, varijanta tzv. *Korbboden* motiva (sl. 45b). Osam tako oblikovanih segmenata kruga ispunjeno je na širim stranicama lukovima, koji zrakasto prate unutrašnji obod glavne kružnice. Dijagonalni krakovi križa izlaze iz oboda kružnice, dodirujući kutove pluteja. Iz središta križa simetrično izbijaju krakovi osmerokrake zvijezde, zadirujući u svaki isječak kruga.³⁸⁷ Iz fature je evidentno da su oba lica ravninskog pluteja isklesana istodobno. Ovaj obostrano dekorirani plutej iz ravninske crkve od neobične je važnosti, jer su gotovo identični primjerci registrirani na istočnoj obali Jadrana, poput onih već spomenutih u Lovrečini, Postirima i Mirju na Braču, Osinju na ušću Neretve ili dva primjerka iz Salone.³⁸⁸ Svi su sukladne datacije – sredina 6. stoljeća – a prva tri lokaliteta k tome s potvrđenom produkcijom bračko-salonitanske radionice.

³⁸⁵ OLIVIERI FARIOLI 1969: 72, kat. br. 132 (fig. 125). Datiran je u sredinu 6. stoljeća. Gotovo isti takav plutej, ali većih dimenzija i bolje sačuvan, pohranjen je u Nacionalnom muzeju u Ravenni (OLIVIERI FARIOLI 1969: 71-72, kat. br. 131).

³⁸⁶ ANGIOLINI MARTINELLI 1968: 55, kat. br. 71. Autorica dvoji oko identifikacije centralnog motiva na drugoj strani pluteja, držeći reljef nedovršenim. Datiran je u 6. stoljeće.

³⁸⁷ O motivu interferiranih i adiranih kružnica v. RAPANIĆ 1987: 155-156 i Tab. XIV.

³⁸⁸ O svim ovim analogijama na navedenim lokalitetima, i na još ponekom (Stari Grad na Hvaru, Živogošće), usp. JELIČIĆ-RADONIĆ 1995: 151, 153 (uputa na S. Agata Maggiore); KOVAČIĆ 2019: 79. Na analogije fragmentarnog pluteja s *Korbboden* motivom u Mirju, Lovrečini i Manastirinama uputio je već MARIN 1992: 122.

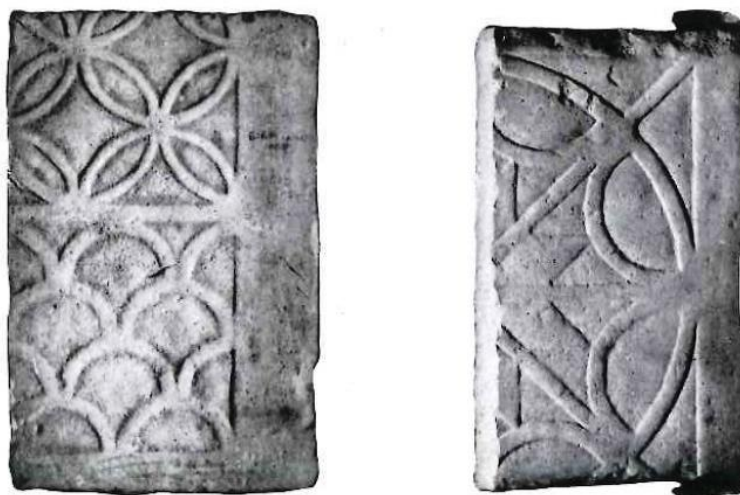

46a-b. Ulomak obostrano ukrašenog pluteja iz crkve S. Agata Maggiore u Ravenni (preuzeto iz ANGIOLINI MARTINELLI 1968: fig. 71).

Na koncu, provenijencijom iz iste ravenske crkve jest ostatak pluteja oltarne ograde s prikazom desnog dijela simetrične kompozicije: višekraki križ (zasigurno krizmon) flankiran latinskim križem proširenih završetaka, čiji donji kraj počiva na disku.³⁸⁹ Tri vrlo slično ukrašena fragmentarna pluteja iz Ravenne potječu, redom, iz Nadbiskupskog muzeja, zatim bazilike sv. Agate, naposljetku iz Baptisterija ortodoksnih.³⁹⁰ Sva tri isklesana su iz mramora, a nose podjednake kompozicije koje se mogu prilično pouzdano rekonstruirati: likovi papkara pojednostavljene anatomije (vjerojatno jaganjaca) raspoređeni su antitetički oko središnjeg motiva *crux coronata*, flankiranog križevima koje sa središnjim medaljonom povezuju hedere, tvoreći tako centralnosimetričnu kompoziciju. Svi su motivi izvedeni plošno, u dvostupanjskoj površini, praznih i zaglađenih ploha, jasno istaknutih na isprašnjenjnoj pozadini. U sâmoj Ravenni najbližu im analogiju predstavlja dobro datirani ambon nadbiskupa Agnella (557.-570.) iz stolne crkve,³⁹¹ a već je pri objavljivanju istaknuta njihova korelacija s pojedinim reljefima iz Eufrazijeve bazilike u Poreču, koji nastaju gotovo u isto vrijeme, kao i onima iz lapidarija u Gradu, vezanima uz patrijarhe Probina (569.-570.) i Eliju (571.-586.).

³⁸⁹ ANGIOLINI MARTINELLI 1968: 61, kat. br. 90. Iako je u katalogu ispravno konfrontiran sa znatno ranijim spomenicima (npr. amboni iz bazilikâ *Anastasis Gothorum* [S. Spirito] i S. Apollinare Nuovo), predložena je neodrživa datacija u 7. stoljeće.

³⁹⁰ ANGIOLINI MARTINELLI 1968: 58, kat. br. 78, 79, 80. Svi su datirani u drugu polovinu 6. stoljeća, dok je onaj treći s pobližom datacijom 550.-560. godina.

³⁹¹ ANGIOLINI MARTINELLI 1968: 28-29, kat. br. 24. Agnellor ambon naknadno je publiciran u više navrata.

Veza s graditeljskom djelatnošću nadbiskupa Agnella, kao i umjetničkim ostvarenjima sa nasuprotne strane Jadrana, time postaje posve eksplicitna.

Kako, na koncu, pobliže datirati ovu fazu crkve sv. Agate? Za nju je karakteristična upotreba vrlo jednostavnog liturgijskog namještaja i arhitektonske plastike, klesanih u mramoru, s kompozicijama koje evociraju rješenja bračko-salonitanskog radioničkog kruga (kako onih sarkofagâ, plutejâ, kapitelâ tipa Gradina). Za dataciju je također indikativno što u isto vrijeme u atrij iste crkve ulaze uvezeni dalmatinski sarkofazi kao direktni proizvodi bračko-salonitanske radionice. Likovne veze ravenskih i dalmatinskih reljefa očite su.

Dvije mogućnosti izlaze u prvi plan. Vodeći računa o arheološkom zapisu, dokumentiranoj povijesti crkve, kronološko-stilskom slijedu pokretnih nalaza koji potječu iz nje, komparacijama sa srodnim spomenicima u Ravenni, te općem povijesnom kontekstu, u obzir dolazi biskupovanje Agnella (557.-570.)³⁹² ili njegova neposrednog nasljednika, nadbiskupa Petra III. (570.-578.).³⁹³ Jednom od njih dvojice valja pripisati zahvate obnove

³⁹² Nadbiskup Agnello stolovao je gradom u razdoblju punog procvata političkog, kulturnog i vjerskog utjecaja Justinijanove vladavine nad Italijom, poslije definitivne istočnorimske pobjede nad Ostrogotima 555. godine. Ovaj nadbiskup predsjedao je složenim postupkom akvizicije, rekonstrukcije i rededikacije nekolicine ravenskih crkava koje su za ostrogotske vladavine pripadale arijanskoj vjerskoj sljedbi, privedenih katoličkom kultu upravo za njegova biskupovanja (postupak koji ravenski kroničar Agnello iz 9. stoljeća naziva *reconciliatio*) pod pokroviteljstvom novih, carskih vlasti. To je uključivalo prije svega nekadašnju arijansku katedralu (bazilika *Anastasis Gothorum*, preimenovana u S. Teodoro, danas Santo Spirito), zatim pripadajuću joj krstionicu (tzv. Arijski baptisterij) te nekadašnju palatinsku crkvu kralja Teoderika tj. baziliku danas poznatu kao S. Apollinare Nuovo, uz još nekoliko crkava izvan gradskih zidina. Uz pravni proces transfera imovine u posjed Katoličke crkve, obred čišćenja od heretičkog kulta, te nove svece zaštitnike (sv. Teodor, sv. Martin), navedene crkve su – kao četvrti korak u toj transformaciji – i fizički preoblikovane u svom interijeru, bilo uklanjanjem nepoželjnih i/ili umetanjem novih liturgijskih i ikonografskih sadržaja u različitim medijima. Važno je primijetiti da sve te preinake bogoslužnog prostora nisu provedene smjesta po istočnorimskom zauzimanju Ravenne (540.), nego tek petnaestak godina kasnije, po krajnjem okončanju rata (kroničarski tekst izričito navodi da je car Justinijan čitav zahvat povjerio upravo nadbiskupu Agnello, tako da početak njegova biskupovanja 557. godine postaje *terminus post quem* cijelog projekta). Šire: URBANO 2005: 81-84, s referencama na relevantne odlomke iz *Liber pontificalis ecclesiae Ravennatis* kroničara Agnella; BASIĆ 2016a: 180.

³⁹³ Uz sve već gore navedeno, potvrdu takve datacije mogao bi predstavljati monogram *Petrus episcopus* sačuvan na jednom od mramornih imposta iz Sv. Agate: OLIVIERI FARIOLI 1969: 84, kat. br. 176 (fig. 149). Ovog biskupa Petra obično se poistovjećuje s Petrom II. (494.-519.), nasljednikom Ivana I. Angelopta sahranjenog u istoj crkvi. Jednako bi se, međutim, moglo raditi o Petru III. (*Petrus Senior*, 570.-578.), neposrednom Agnellovu nasljedniku. Ipak, nedostatkom ovakve interpretacije ostaje činjenica da se radi o spoliji, kao i da su nosači glavnog broda crkve u nekoliko navrata preinačeni. Stupovi, baze, kapiteli i imposti šarolikog su porijekla i

crkve koji su se, s jedne strane, vremenski podudarili s uvozom sarkofaga iz Dalmacije koji će biti upotrijebljeni pod atrijem crkve, dok su s druge strane stajali pod izrazitim utjecajem likovnih rješenja iste radionice koja je spomenute sarkofage izvozila.

Da je ova bazilika zaista u više navrata mijenjala liturgijski namještaj na razmeđu stoljeća, ukazuje mramorni plutej iz prve četvrtine 7. stoljeća, danas u funkciji antependija oltara.³⁹⁴ Taj reljef sasvim drugačijih izvedbenih karakteristika očito je u idućem vijeku zamijenio (ili dopunio) starije elemente oltarne ograde. Sukladno tome, njih moramo datirati najkasnije u posljednju četvrtinu 6. stoljeća, čime dobivamo i gornju kronološku granicu svih zahvata koji stoje u korelaciji bračko-salonitanskom radionicom i njenim klesarijama.

Ukupno uzevši, dosad iznošeni argumenti za dataciju bračko-salonitanskih sarkofaga nisu omogućavali njihovu apsolutnu, već samo (vrlo) relativnu kronologiju; svodili su se uglavnom na opće impresije pojedinih istraživača. Nalazi metalnih ranoistočnorimskih artefakata u bračko-salonitanskim sarkofazima ili u njihovu neposrednom kontekstu stvarno su prvi do sada izneseni kronološki orijentiri koji omogućavaju njihovu precizniju dataciju – nasuprot prijašnjim uopćenim kronologijama. Time su, dakle, stečeni prvi konkretni uvidi u moguću vremensku amplitudu u kojoj se može gibati ova grupa sarkofaga. Velik broj poznatih bračko-salonitanskih sarkofaga i različite inačice u ukrašavanju nisu u raskoraku sa zaključkom I. Basića o užoj dataciji: podjednaka količina sarkofaga i realno suženi repertoar motiva jednako se dobro uklapaju u stoljetno trajanje radionice (za kakvo se zalažu M. Jarak i N. Cambi) kao i u npr. približno polustoljetno ili još kraće (za kakvo se zalaže I. Basić).³⁹⁵

datacije, u rasponu od 1. do 6. stoljeća, što upućuje da su pri izvornoj gradnji korišteni spoliji. Također treba upozoriti da je taj ansambl arhitektonske plastike obogaćen novim dopunama u 15. stoljeću – DELIYANNIS 2010: 103 i 342, bilj. 386.

³⁹⁴ ANGIOLINI MARTINELLI 1968: 58-59, kat. br. 81. Središnji osmerokraki križ flankiraju dvije ptice biserke. Istom ili vrlo srodnom ansamblu pripadaju dva daljnja ulomka pluteja iz Sv. Agate: ANGIOLINI MARTINELLI 1968: 59, kat. br. 82, 83.

³⁹⁵ Na koncu, i Jarak i Cambi datiraju rapske primjerke bračko-salonitanskih sarkofaga u 6. stoljeće. (JARAK I CAMBI 2016: 310), utoliko ostavljajući nejasnim suprotstavljanje predloženoj Basićevoj dataciji u sredinu odnosno drugu polovinu istog vijeka. Opservacija istih autora prema kojoj bi “trebalo raspolagati s podacima o broju sarkofaga u kojima su pronađeni databilni nalazi u odnosu na ukupan broj razmatrane produkcije” (311) zapravo je kontraargument poanti na kojoj inzistiraju autori, jer cijela skupina bračko-salonitanskih sarkofaga nije dosad – ni u cjelini, ni pojedinačno – bila vremenski tretirana prema databilnim nalazima u njihovu inventaru (a dobrim dijelom zanemarujući i arheološki kontekst). Odlučujućim argumentima smatrani su stilski i tipološki razlozi, koji po prirodi stvari nisu mogli pružiti finije nijansiranu kronologiju.

10. Zaključak

Sarkofazi bračko-salonitanskog tipa ne ističu se svojom brojnošću ni ikonografskom razrađenošću, no ipak predstavljaju jedini proizvod od trajnog materijala koji se izvezio iz kasnoantičke Dalmacije. Sarkofazi ovog tipa su klesani u radionicama u Saloni i na otoku Braču, od kamena branog u bračkim kamenolomima. Upravo te dvije geografske odrednice – Salona i Brač – čine najprikladniji naziv za označavanje ovog tipa sarkofaga. Sarkofazi bračko-salonitanskog tipa su anepigrafski, izrađeni od kvalitetnog bračkog vapnenca te vrlo jednostavno oblikovani i ukrašeni. Po sredini prednje strane sanduka uvijek se nalazi jedini ukras ovog tipa sarkofaga – veliki reljefni križ isklesan u nekoliko varijanti. Sanduci su sličnih dimenzija – visina im varira od 0.49 do 0.79 metara, dužina od 2 do 2.46 i širina od 0.48 do 0.87 metara, no ipak manjih dimenzija od ostalih suvremenih sarkofaga.

Literatura o ovoj temi nije posebice opširna, iako su se prvi sarkofazi počeli nalaziti još početkom 20. stoljeća. Radovi Željka Rapanića, Igora Fiskovića, Nenada Cambija, Mirje Jarak i Ivana Basića doprinijeli su sustavnijem proučavanju bračko-salonitanskog tipa sarkofaga. Kroz posljednjih desetak godina povećao se broj radova o ovoj temi što je važno jer broj novootkrivenih primjeraka kontinuirano raste. I s metodološke perspektive, analize bračko-salonitanskih sarkofaga u domaćoj literaturi značajno su napredovale od ranih 1980-ih u odnosu na inozemne, prvenstveno talijanske istraživače – posvećujući dužnu pažnju njihovoj kronologiji, topografiji, ikonografiji, stilu, kontekstu te modusima radioničke produkcije.

Dosadašnja pisana produkcija odražava svojevrsnu asimetriju u predmetu proučavanja, pristupu i difuziji znanstvenih rezultata. S jedne strane, u literaturi na hrvatskom jeziku ili od hrvatskih autora na svjetskim jezicima, ova skupina sarkofaga je izvorno definirana i usmjerila je glavne pravce njihovog istraživanja. Međutim, recepcija u inozemnoj, posebno talijanskoj literaturi, ostala je vrlo ograničena, svodeći se na puko evidentiranje takvih sarkofaga u katalozima sastavljenima prema različitim kriterijima ili u općenitijim pregledima spomeničkih cjelina i lokaliteta. Iako su talijanski istraživači uglavnom prihvatili dalmatinsku provenijenciju primjeraka zabilježenih u Italiji, jezična barijera ipak nije omogućila usvajanje ostalih spoznaja iz hrvatske literature o ovim sarkofazima i okolnostima njihove izrade. Suprotno tome, druga posljedica takvog stanja u hrvatskoj literaturi jest vrlo neujednačeno praćenje novootkrivenih primjeraka s Apeninskog poluotoka. Manjak uzajamne razmjene znanstvenih rezultata između dviju jadranskih obala posebno je vidljiv u činjenici da dio

dalmatinskih primjeraka sarkofaga, pa čak ni dio onih talijanskih, nije uključen u referentne zbirke objavljene na prijelazu stoljeća.

Salonitanski sarkofazi predstavljaju jednostavne sanduke s poklopcem u obliku dvoslivnog krova, izrađene od vapnenca ili mramora. N. Cambi razlikuje pet različitih oblika serijski proizvedenih sanduka sarkofaga, gdje sarkofazi bračko-salonitanskog tipa pripadaju petoj grupi – jednostavni sanduk s postoljem, ali bez tabule. Isto tako Cambi izdvaja i pet oblika sanduka s obzirom na njihova postolja, pri čemu bračko-salonitanski sarkofazi spadaju u treću grupu – sanduci s niskim postoljem.

U ovom radu donesena je nova tipologija bračko-salonitanskih sarkofaga utemeljena na jasnom diferenciranju različitih dominantnih značajki u ikonografskim rješenjima pojedinih sarkofaga. Tipologija uzima u obzir variranje osnovnih tipova križa kao središnjeg simboličkog motiva i jasnog *manifestatio fidei*, smještaj križa unutar različitih kompozicijskih okvira, povezanost križa s tim okvirom te povezanost okvira s letvom kojom je na bazi obrubljena prednja strana sarkofaga. Na temelju navedenih kriterija uspostavljene su četiri grupe u koje diferenciramo sarkofage bračko-salonitanskog tipa.

U grupu I spadaju sarkofazi ukrašeni neomeđenim križem latinskog ili grčkog tipa. Unutar ove grupe razlikovat će se dva tipa: tip A koji uključuje križeve neraščlanjena tijela i tip B koji uključuje križeve raščlanjena tijela. U grupu II spadaju sarkofazi ukrašeni neomeđenim križem latinskog ili grčkog tipa koji na sjecištu krakova ima isklesan disk. Unutar ove grupe također ćemo razlikovati dva tipa: tip A koji uključuje križeve neraščlanjena tijela i tip B koji uključuje križeve raščlanjena tijela. U grupu III spadaju sarkofazi ukrašeni križem unutar višestrukih krugova. Unutar i ove grupe razlikovat će se dva tipa: tip A koji uključuje slobodnostojeće križeve uokvirene višestrukim krugovima i tip B koji uključuje križeve kojima krak ili krakovi izvire iz kruga koji ih uokviruje, a koji je sponom vezan za letvu kojom je na bazi obrubljena prednja strana sarkofaga. Naposljetku u grupu IV spadaju sarkofazi ukrašeni križem unutar lučne edikule ili ispod luka.

Postoje i dva primjerka koja su dio korpusa sarkofaga bračko-salonitanskog tipa, ali koje nismo mogli uvrstiti ni u jednu od predloženih grupa. Riječ je o ulomku iz Smrčevika na Braču i sarkofagu iz Kaštel Lukšića koji su kombinacije različitih grupa te bi njihovo uvrštavanje u bilo koju od predloženih grupa bilo proizvoljno. Ulomak iz Smrčevika bismo trebali smatrati kombinacijom grupa II i IIIB – križ koji na sjecištu krakova ima isklesan disk s ispupčenjem u centru unutar višestrukog koncentričnog kruga. Ovaj primjerak jasno pokazuje kako ne postoji sukcesivan razvoj u oblikovanju križa, ne postoje etape stilske

razvoja u vremenskom slijedu, već se istovremeno kombiniraju različite ikonografske varijante.

Navedeno potvrđuje i sarkofag iz Kaštel Lukšića, jedini ove grupe izrađen od mramora. Ako promatramo samo križ kojim je sarkofag ukrašen možemo ga pripisati tipu A grupe I. No, na sarkofagu su isklesane i ovce što je karakteristično za tip B iste grupe kojoj pripada jedini sarkofag obogaćen tim dodatnim zoomorfnim motivom. Ako bismo gledali međusobni odnos križa i krugova koji ga okružuju, onda ovaj sarkofag pripada tipu B grupe III. No, svi križevi na sarkofazima tog tipa imaju osi krakova naglašene linijama koje prate njihov oblik, šireći se u završnim trokutima u obliku slova Y. Analizirajući međusobni odnos višestrukih krugova kojima je uokviren križ i letve sarkofaga, ovaj primjerak jasno spada u grupu IIIA. No, svi sarkofazi kojima vertikalni krak ili krakovi izvire iz kruga koji ih uokviruje pripadaju grupi IIIB tj. nisu slobodnostojeći, već su sponom vezani za letvu. Sve navedeno potvrđuje kombiniranje višestrukih tipova i grupa – IA, IB, IIIA i IIIB. Sarkofag iz Kaštel Lukšića predstavlja potvrdu mogućnosti istovremenog nastanka više različitih tipova bračko-salonitanskih sarkofaga, no ako tomu i ne bi bilo tako, jasno potvrđuje postojanje relativno uskog vremenskog razdoblja unutar kojeg su ti sarkofazi bili izrađivani.

Sarkofazi bračko-salonitanskog tipa bili su visoko kvalitetan i tražen proizvod koji je, osim zadovoljavanja potreba lokalnog tržišta, bio izvožen i na zapadnu obalu Jadrana. Od dosad evidentiranih osamdeset i sedam primjeraka, dvadeset i dva su nađena na zapadnoj, dok ih je šezdeset i pet nađeno na istočnoj obali Jadrana. Od tih šezdeset i pet primjeraka s istočne obale Jadrana tek su dva nađena nešto dublje u unutrašnjosti, dok su na zapadnoj obali Jadrana od dvadeset i dva primjeraka tek tri nađena dublje u unutrašnjosti. Kasna antika naslijedila je razgranatu mrežu pomorskih putova i opsežnu mrežu cesta, te su sarkofazi bračko-salonitanskog tipa mogli naći put do kupca bilo gdje na obje obale Jadrana.

Jednostavno je dati sliku rasprostranjenosti ovog tipa sarkofaga na istočnoj obali Jadrana. Očekivano najveća brojnost nalaza je na širem prostoru oko Salone, trideset i tri primjerka. Kad pak promatramo preostale primjerke nađene na istočnoj obali Jadrana vidimo kako su, uz tek nekoliko iznimaka, distribuirani uzduž glavnog antičkog plovnog puta Salona – Jader – Pola – Akvileja. Dužjadranska plovidba nije završavala u Akvileji. Jednako važno odredište bila je i Ravenna, u kojoj je nađeno dvanaest primjeraka, što čini Ravennu, nakon Salone i Brača, mjestom s najviše nađenih sarkofaga bračko-salonitanskog tipa. Sarkofazi nađeni u Apuliji bili su uvoženi preko luke u Sipontu.

Osnova kamenarstva u Rimskom Carstvu je bilo državno vlasništvo nad kamenolomima. U kamenolomima se težilo racionalizaciji procesa branja kamena želeći time povećati učinkovitost procesa te količinu ubranog kamena. To je omogućavalo masovnu proizvodnju u kamenolomima te skladištenje, bilo dovršenih, bilo nedovršenih proizvoda, kako u kamenolomima tako i u skladištima radionica u većim gradovima. Na taj se način moglo brzo i učinkovito udovoljiti većini uobičajenih zahtjeva koje bi naručitelj mogao imati. Zadnja karika u lancu su bili trgovački posrednici koji su potencijalnim kupcima, bez obzira gdje se u Carstvu nalazili, trebali olakšati proces naručivanja i dobavljanja sarkofaga.

Sarkofazi su iz kamenoloma u radionice stizali kao nedovršen proizvod. Nakon što je kamen bio odvaljen od stijene, odvuklo bi ga se i dalo pomoćnim klesarima na obradu. blokovi su bili izdubljeni u sanduk, kako bi im se reducirala težina i time olakšao i pojeftinio transport. Slično se trebalo postići i s troškovima proizvodnje sarkofaga. Stoga postoji devet faza u procesu proizvodnje sarkofaga, gdje se svaka od tih faza naslanja i nastavlja na onu prethodnu. Svaku od faza izvode različito specijalizirani i različito iskusni majstori.

Sarkofazi bračko-salonitanskog tipa bili su dio standardizirane proizvodnje što nameće pitanje u kolikoj je mjeri potencijalni naručitelj/kupac mogao utjecati na konačan izgled samog sarkofaga. To je u slučaju sarkofaga ovog tipa još naglašenije činjenicom kako je njihov osnovni, a i jedini, ikonografski motiv križ, opća simbolička manifestacija nečije vjere. Budući da su ovi sarkofazi slični po dimenzijama, obliku i ukrasu na prednjoj strani sanduka, vjerojatno su ih radionice radile prema zajedničkim predlošcima.

Promotre li se mjere sarkofaga bračko-salonitanskog tipa, naziru se njihove uravnotežene proporcije. Može se prepoznati modularna shema po kojoj su odmjerene njihove dimenzije. Od 53 primjerka sarkofaga, kojima su sačuvane mjere, usporedba triju dimenzija pokazala je da je njih 25 (47,16 %) respektiralo pri izradi, u najmanje jednoj od dimenzija, modul zadan tzv. bizantskom stopom ($\pi\omega\upsilon\varsigma$, približno 32 cm).

Kroz 5. i 6. stoljeće kamenoklesarske radionice su važan gospodarski čimbenik u provinciji Dalmaciji, među kojima se naročito ističu radionice u Saloni i na Braču. Pišući o sarkofazima bračko-salonitanskog tipa Igor Fisković navodi da je salonitanska Crkva upravljala bračkim kamenolomima, radionicama na Braču i u Saloni, pa i trgovinom gotovim sarkofazima jer joj je to omogućavala njena organizacijska i gospodarska moć. Iako na Sredozemlju postoji donekle sličan primjer teško se složiti s Fiskovićevom tvrdnjom.

Najveći antički brački kamenolomi su bili Plate, Rasohe i Stražišće u neposrednoj blizini Škripa i Splitske. Za vrijeme Augusta i Tiberija, a najkasnije krajem 1. stoljeća, su svi

oni rudnici i kamenolomi, koji već nisu bili u carskom vlasništvu, aproprijacijom postali carski patrimonij. Brački su kamenolomi, kroz namjesnika provincije, uvijek bili pod upravom carske administracije. Vjerojatno se to nastavilo i nakon 538. godine kada je Dalmacija vraćena pod vlast Istočnog Rimskog Carstva te njome upravlja prokonzul. Prokonzulu je mogla na brigu biti povjerena i *domus divina*, carska riznica i njoj pripadajuća imovina. Prokonzul je zastupao interese carske riznice te posvećivao pažnju imovini s kojom se u prethodnim razdobljima neučinkovito upravljalo. Nije vjerojatno da su ovakve uprave brački kamenolomi bili izuzeti tijekom 6. stoljeća te da je njima upravljala Crkva.

Sarkofazi nisu bili jedini proizvod bračko-salonitanskog radioničkog kruga. Radionice poput onih u Saloni i na Braču mogle su u potpunosti opremiti neku sakralnu građevinu. Najbolju potvrdu toga pruža brodolom nazvan „brodolom crkve“ otkriven kod Marzamemija na Siciliji gdje je nađen kameni namještaj kojim se mogla, iako ne u potpunosti, opremiti crkva. Sarkofazi su bili značajan produkt bračko-salonitanskih radionica, no ne i jedini. Povlja, Lovrečina, Brzet, Srma i Bijaći predstavljaju prvorazredne primjere spomeničkih cjelina na kojima je angažman bračko-salonitanske klesarske radionice urodio njenim ostvarenjima u različitim likovnim i graditeljskim vrstama: od projektiranja crkve i njenih konstruktivnih elemenata (arhitektonske plastike), preko crkvenog namještaja (liturgijskih instalacija), sve do sarkofaga. Kronologija svih tih lokaliteta upućuje da je do toga došlo u relativno uskom vremenskom rasponu, sredinom 6. stoljeća.

Sarkofazi bračko-salonitanskog tipa predstavljaju tek reducirani odraz umjetničkih trendova u matičnim i značajnijim kulturno-umjetničkim središtima Carstva, prije svega Konstantinopola i Ravenne. Uočavanje indikativnih strukturalnih, izvedbenih i ikonografskih sličnosti – ali i neospornih razlika – ukazuje kako su sarkofazi bračko-salonitanskog tipa predstavljali stilski odraz općih umjetničkih strujanja na provincijskoj razini.

U Muzeju Sv. Sofije u Istanbulu čuva se petnaest mramornih sarkofaga nađenih pri arheološkim iskopavanjima uokolo crkve. Među njima ima sedam sarkofaga podijeljenih u tri grupe na kojima možemo prepoznati upadljive sličnosti sa sarkofazima bračko-salonitanskog tipa. U prvu grupu spadala bi tri mramorna sarkofaga kojima je plitko ispučeni reljefni križ na prednjoj strani sanduka jedini ukras. Sva tri sarkofaga ukrašena su križem trokutasto rastvorenih završetaka krakova koji je u odnosu na krug koji ga opisuje dodatno ispučen u prostoru. Ovi sarkofazi se datiraju u prvu polovicu 6. stoljeća. U drugu grupu spadala bi dva mramorna sarkofaga koji su također ukrašeni plitko ispučenim reljefnim križevima, no za

razliku od sarkofaga bračko-salonitanskog tipa prednja i bočne plohe sanduka uokvirene su višestrukom konveksnom profilacijom po sredini koje je smješten disk s križem. U treću grupu bi spadala dva mramorna sarkofaga koja u središtu sanduka uokvirenog bogatom četverostranom profilacijom imaju krug, uokviren lovorovim vijencem, unutar kojeg se vjerojatno nalazio križ. Iz dna lovorovog vijenca izbijaju na obje strane dvije vijugave trake koje završavaju listolikim ukrasom nad kojim se nalaze po jedan reljefni križ trokutasto rastvorenih završetaka krakova. Ovi sarkofazi se datiraju od kasnog 5. do sredine 6. stoljeća. Istovjetan ovim dvama sarkofazima je i sarkofag nađen u Doljanima pored Podgorice.

Navedeni sarkofazi su grobni spomenici jednostavne tipologije i strukture, redovito anepigrafski, s ukrasom svedenim na simboličke motive – križ u nekoliko bliskih varijacija. Taj simbol može biti slobodnostojeći ili kombiniran s kružnim elementom. U nekoliko navrata na prednjem dijelu sanduka javljaju se trodijelni centralno pozicionirani simetrični motivi: križ u klipeju obočen neomeđenim križevima koje sa središnjim vijencem povezuju sinusoidne hedere.

Sa stilske i tipološke točke gledišta, ono što vezuje konstantinopolsku grupu sarkofaga s onima bračko-salonitanske grupe jest generalna jednostavnost, anepigrafičnost, redukcija ikonografije na simbolične motive, svođenje dekoracije na centralno pozicioniran simetričan motiv, afirmacija pozadinske plohe te plitak reljef zaglađenih i ispražnjenih ploha. Uz navedeno, bračko-salonitanskom tipu sarkofaga približavaju ih i omjeri dužine i visine, odnosno proporcije koje tendiraju ka niskim i dugačkim sanducima. Postoje i neka odudaranja između ovih dviju produkcija. Najuočljiviju razliku predstavlja materijal, jer su konstantinopolski sarkofazi već dijelom od skupocjenog mramora. Tu je i omeđivanje ukrasnog polja, jer jedna od skupina sarkofaga iz metropole ne ostavlja prednju i bočnu stranicu sanduka slobodnima, nego ih uokviruje profilima. Ovome treba nadodati i trostruko ili višestruko stupnjevanje reljefne plohe prijestolničkih sarkofaga, dočim su bračko-salonitanski sarkofazi klesani samo na dvije razine – motiva i pozadine. Drugačiji pristup afirmiranju pozadinske plohe još je jedna posebnost koja istovremeno vezuje i razdvaja ove dvije skupine sarkofaga. Kao odudaranje treba istaknuti i nedostatak baze sanduka, koja je uvijek prisutna kod bračko-salonitanskog tipa. Razliku čini i dominantni ikonografski motiv, odnosno ukrasna kompozicija – premda pojedini sarkofazi konstantinopolskih radionica nose križ kao jedini ukras, prisutne su i kombinacije u obliku tročlanih centralno pozicioniranih simetričnih kompozicija. Dio sarkofaga bračko-salonitanskog tipa također prikazuje centralno pozicionirane simetrične kompozicije, s elementima u interakciji, ali su one rijetke; nema primjera s uvišestručenim križevima kakvi su zastupljeni na konstantinopolskim primjercima.

Za kraj treba ukazati na ukrašavanje bočnih stranica sanduka, koje u potpunosti izostaje na dalmatinskim sarkofazima.

U kontekstu svega navedenog, treba spomenuti da sarkofag iz Kaštel Lukšića (kat. jed. 47) sadrži više elemenata koji bi ga mogli povezati s opisanim konstantinopolskim analogijama – od neuobičajenog materijala (mramor), odabira centralno pozicionirane simetrične višečlane kompozicije s hederama i afrontiranim jaganjcima te baze koja je kod lukšićkog sarkofaga debela, stepenasta i višestruko profilirana. Utoliko bi ovaj kaštelanski primjerak sarkofaga mogao predstavljati „prijelazni“ oblik između standardne produkcije bračko-salonitanske radionice i primjeraka kakvi su zastupljeni u Konstantinopolu; ali i upućivati na smjer kojim su predlošci i uzori za ovdašnju radionicu pristigli u srednju Dalmaciju

I u Ravenni nalazimo sarkofage koji su utjecali na one bračko-salonitanskog tipa. U vrtu crkve San Vitale čuva se mramorni sarkofag, kojem je po sredini prednje strane sanduka smješten vijenac od lišća unutar kojeg se nalazi šesterokraki križ. Iz donjeg ruba vijenca izvire dvije kratke vijugave trake koje završavaju listolikim ukrasom. Sa svake strane vijenca nalazi se po jedna nevješto isklesana ovca. Na sličan način ukrašena je i jedna bočna strana sarkofaga. Stražnja strana ukrašena je reljefnim križem latinskog tipa trokutasto rastvorenih završetaka krakova. Sarkofag se datira u drugu polovicu 5. i početak 6. stoljeća. Ovaj sarkofag čini grupu s još dva primjerka izrađena od mramora i približno slične datacije. Svi primjerci koriste sličan obrazac ukrašavanja. Centralno pozicionirani šesterokraki križ upisan je ili u klipej iz čijeg donjeg dijela izlaze hedere ili u trostruki koncentrični krug koji stoji na florealnoj podlozi, obočen je s po jednim jaganjcem sa svake strane.

U dvorištu pokraj crkve San Vitale čuva se sarkofag načinjen od travertina datiran u prvu polovicu 6. stoljeća, dok se unutar crkve čuva mramorni sarkofag datiran u sredinu 6. stoljeća. Ta dva sarkofaga podudarna su u nekoliko elemenata sa sarkofazima bračko-salonitanskog tipa. Svojim dimenzijama – sarkofazi imaju visinu 0.7 i 0.73 m, dužinu 2.11 i 2.16 m te širinu 0.77 i 0.72 m – tek neznatno odudaraju od prosječnih vrijednosti sarkofaga bračko-salonitanskog tipa. Tu je i njihova izražena jednostavnost arhitektonske raščlambe prednje strane sanduka – ograničavanje ikonografije tek na simbol križa, njegovo centralno pozicioniranje te njegova izvedba u plitkom reljefu na zaglađenoj površini.

U kvadriportiku bazilike S. Agata Maggiore arheolog Giuseppe Gerola je pronašao osamnaest sarkofaga, od kojih tri sarkofaga (kat. jed. 74, 75 i 78) pripadaju tipu bračko-salonitanskih sarkofaga. Pored jednog od tih sarkofaga nađen je sarkofag od prokoneškog

mramora, koji u središtu sanduka uokvirenog jednostavnom četverostranom profilacijom ima dvostruki koncentrični krug unutar kojeg se nalazi reljefni križ latinskog tipa koji svim svojim krakovima dodiruje krug u koji je upisan. Iz petlje na dnu kruga izlaze na obje strane dvije vijugave trake koje završavaju listolikim ukrasom nad kojim se nalaze po jedan reljefni križ latinskog tipa blago trokutasto rastvorenih završetaka krakova. Sarkofag je pokriven ravnom, tankom, neukrašenom pločom i datira se u sredinu 6. stoljeće.

Kada su usporede dimenzije opisanog sarkofaga primjetna je istovjetnost prosječnim dimenzijama sarkofaga bračko-salonitanskog tipa. Ovaj sarkofag nema ukrašene bočne i stražnju stranu – njegova tipologija i struktura, iako nešto raščlanjenija od one sarkofaga bračko-salonitanskog tipa, i dalje je jednostavnija u usporedbi sa suvremenim sarkofazima. Njegov pokrov nije uobičajen na ostalim suvremenim ravenskim sarkofazima, ali jest na sarkofazima bračko-salonitanskog tipa. Njegova ikonografija reducirana je tek na motiv križa, što je primjetno na sarkofazima iz Konstantinopola, no ne i na onim ravenskim na kojima, osim centralnog motiva križa, prevladavaju zoomorfni motivi s dodatnim vegetabilnim ukrasnim motivima. Taj križ nije upisan u klipej ili disk već u dva tanka koncentrična kruga, motiv karakterističan za grupu 3 sarkofaga bračko-salonitanskog tipa. Sve je ovo isklesano u plitkom reljefu zaglađenih i ispražnjenih ploha, karakterističnim za sarkofage bračko-salonitanskog tipa. Zbog svega navedenog mogli bismo i ovaj primjerak, slično primjerku iz Kaštel Gomilice, smatrati „prijelaznim“ oblikom između standardne produkcije bračko-salonitanske radionice i primjeraka kakvi su zastupljeni u Konstantinopolu, te vjerojatno izvezeni u Ravenu.

Transfer ikonografsko-morfoloških rješenja iz prijestolnice Carstva prema ostalim centrima na zapadu vidljiv je i na kamenoj plastici. Najupečatljiviji dokaz za to jest brodolom otkriven kod Marzamemija. Teret broda su činili stupovi, kapiteli, dijelovi oltarnih pregrada, ciborija i ambona načinjeni od različitih vrsta kamena ubranog u različitim regijama Carstva. Kamen je bio dopremljen u Konstantinopol, obrađen u tamošnjim radionicama te bio poslan, najvjerojatnije, prema sjeverozapadnoj Africi. Ploče oltarne pregrade nađene kod Marzamemija istovjetne su svojim ikonografskim rješenjima trećoj skupini sarkofaga koji se čuvaju u Muzeju sv. Sofije u Istanbulu te sarkofagu u Doljanima. Ploče pluteja koje su ukrašene na ovaj način čuvaju se i u Arheološkom muzeju u Istanbulu i u Museo nazionale u Ravenni, a datiraju se u 6. stoljeće.

U Arheološkom muzeju u Istanbulu te u Museo Nazionale u Ravenni čuvaju se ulomci mramornih ploča pluteja koje su na naličju ukrašene križem grčkog tipa trokutasto rastvorenih

završetaka krakova koji je u odnosu na krug koji ga opisuje dodatno ispupčen u prostoru. Svi pluteji spomenuti u ovoj grupi datiraju se u prvu polovicu 6. stoljeća.

S obzirom da su sarkofazi bračko-salonitanskog tipa redovito anepigrafski, te da se ne spominju u pisanim izvorima, mogućnosti datiranja su razmjerno ograničene. Ovaj tip sarkofaga ipak možemo datirati na sljedeće načine: stratigrafskom metodom, odnosno arheološkim kontekstom; u ovisnosti o vremenu gradnje crkve oko koje su sarkofazi pronađeni; prvobitnim inventarom sarkofaga te tipologijom, stilom i komparacijama s reljefima na suvremenoj arhitektonskoj plastici i liturgijskim instalacijama.

Pri određivanju vremenske pripadnosti ovog tipa sarkofaga nailazimo na poteškoće jer velika većina sarkofaga bračko-salonitanskog tipa nije nađena na svom izvornom mjestu, niti unutar arheološkog konteksta. Jedan dio sarkofaga ovog tipa ipak je pronađen ukopan u zemlju, no zbog različitih okolnosti njihov nam arheološko-stratigrafski kontekst nije poznat ili je nepotpun. Riječ je o sarkofazima nađenima u Lovrečini na Braču (kat. jed. 8 i 20), Trogiru (kat. jed. 49), Otoku kod Sinja (kat. jed. 52), Gorici u Stonskom polju (kat. jed. 3), Kapljuču (kat. jed. 34, 35, 36 i 42) i Manastirinama u Saloni (kat. jed. 38) te u Barletti (kat. jed. 83).

Nasuprot ovim sarkofazima stoji skupina sarkofaga pronađenih ukopanih u zemlju, kojih nam je arheološko-stratigrafski kontekst donekle poznatiji. Na Manastirinama, unutar *scholae cantorum*, je nađen sarkofag bračko-salonitanskog tipa (kat. jed. 39). Taj aksijalni recinkt neutvrđene funkcije istovremen je s oltarnom ogradom na koju se nastavlja, a koja se temeljem stilskih pokazatelja datira u justinijansko doba. Ovaj sarkofag bio je dio grupe od pet sarkofaga nađenih unutar *scholae cantorum*. Autori publikacije *Salona III* se ne izjašnjavaju o kronološkom odnosu *scholae* i sarkofagâ ispod nje. Problematika datacije *scholae cantorum* nije još uvijek u potpunosti razriješena. Kao dvije najvjerojatnije mogućnosti njezine izgradnje navode se 431. godina te period biskupovanja Honorija II. Godinu 431. valjalo bi odbaciti zbog već spomenutih istovremenosti oltarne ograde podignute uokolo *scholae* i same *scholae* te moguće istovremenosti ambona pokraj *scholae* i oltarne ograde. Ako prihvatimo biskupovanje Honorija II. kao period u kojem je izgrađena *schola* postavlja se pitanje istovremenosti sarkofaga bračko-salonitanske skupine ukopanog unutar *scholae* i same *scholae*. Ono što je bilo moguće jest naknadan ukop sarkofaga bračko-salonitanskog tipa nakon gradnje *schole cantorum*.

Zašto bi se sarkofag, luksuzan predmet bez ikakve sumnje predviđen da bude postavljen negdje na vidljivom mjestu uokolo ili unutar crkve, ukopao u zemlju? Jedan od

razloga za ovakvu praksu je bila želja da monumentalni sarkofazi ne ometaju vjernike okupljene na službama. Tu je i strah od ponovne uporabe sarkofaga ili pak strah od pljačke sarkofaga. Ne smijemo odbaciti ni nedostatak prostora kao jedan od mogućih razloga.

Sarkofag bračko-salonitanskog tipa (kat. jed. 40) nađen je u zapadnom dijelu glavnog broda bazilike na Manastirinama. To je jedan od triju sarkofaga koji su nađeni ispred apsida II i III, koje su svakako starije od bazilike te se nameće pitanje odnosa ovih sarkofaga s apsidama. Nijedan od njih po svom položaju nije inkompatibilan s apsidama, a onaj sa Deogracijinim epitaфом je namjerno postavljen paralelno uz zid koji spaja dvije apside na udaljenosti od 1 m. U njegovoj blizini nalazi se sarkofag bračko-salonitanskog tipa. Barem poklopac u slučaju Deogracijina sarkofaga te bočna strana susjednog sarkofaga ukrašenog križem su vjerojatno bili predviđeni da budu oku vidljivi, pa odgovaraju razini okolnog tla. No, isto tako su ta dva sarkofaga postavljena preduboko u odnosu na temelje apsida II i III. Stoga autori monografije *Salona III* zaključuju da su ta dva sarkofaga starija od dviju apsida. Pošto je pouzdano utvrđeno da apside II i III prethode crkvi, proizlazi kako su spomenuti sarkofazi sami po sebi stariji i od same crkve, koja se datira u polovinu 5. stoljeća. Vjerojatnije je, međutim, da su sporni sarkofazi naprosto naknadno ukapani ispod pločnika crkve.

Sarkofazi pronađeni na otoku Braču u kontekstu crkava sagrađenih u isto vrijeme kad su oni proizvedeni najjasnije pokazuju dataciju po kriteriju pripadnosti databilnom kulturnom objektu. No, postoji i nekoliko inozemnih primjera poput sarkofaga iz Canne della Battaglia u Apuliji, sarkofaga iz bazilike Santa Maria Maggiore u Barletti ili dva sarkofaga vezana uz crkvu S. Martino u Traniju.

U Trevisu je 1950. godine pronađen sarkofag bračko-salonitanskog tipa (kat. jed. 67). U sarkofagu su nađeni fragmenti ljudskih kostiju za koje se pretpostavlja da pripadaju mladom ženskom djetetu. Od grobnih priloga nađeni su koštani ulomci ukrašeni geometrijskim urezima, dvije koštane pločice, pektoralni križić, češalj i brojne brokatne zlatne niti koje su ukrašavale malu svilenu haljinu. Za nas je najvažniji nalaz nevelikog enkolpija jer se može datirati neovisno o sarkofagu u kojem je pronađen. Taj jednostavni križ latinskog tipa blago proširenih završetaka krakova napravljen je od iskucanog zlata, a u središtu u ukrašenom okviru ima umetnut rubin. Na gornjem kraku križa dodan je prsten kojim prolazi ogrlica ili lanac. Ovaj enkolpij pokazuje neposredne paralele sa zlatarskom produkcijom 6. stoljeća, kako u Italiji, tako i na širem mediteranskom prostoru. Uspoređujući ga s ranim

istočnorimskim nakitom moguće je uočiti njihovu tipološku i kronološku uniformnost te se enkolpij može pouzdano datirati u polovinu 6. stoljeća.

Na istočnoj obali Jadrana postoji pandan treviškom enkolpiju. Riječ je o malenom križiću latinskog tipa blago proširenih završetaka krakova izrađenom od tri komada tankog lima nađenom na Rabu. Uspoređujući ovaj enkolpij s onim iz Trevisa primjećuju se tek neznatne razlike, dok im je datacija istovjetna. Enkolpij je, najvjerojatnije, bio nađen u blizini ostataka samostana koji je stajao na mjestu današnje župne crkve sv. Stjepana u Barbatu, uokolo koje su nađena dva sarkofaga bračko-salonitanskog tipa (kat. jed. 61 i 62). No, iako ništa ne potvrđuje povezanost enkolpija sa jednim od ta dva sarkofaga, takva se povezanost ne smije isključiti.

Na dva spomenuta enkolpija i njihovu dataciju nadovezuje se nalaz brončane pojasne pređice s lokaliteta *Ad basilicas pictas* na predjelu Manuš u Splitu. Tu su *in situ* nađena tri sarkofaga od kojih je jedan bio bračko-salonitanskog tipa (kat. jed. 23). U njemu su nađeni ostaci dvaju pokojnika, odraslog muškarca i djeteta. Na zdjelici dječjega kostura pronađena je brončana pređica ovalne alke sa štitolikom bazom trna koja je jedini grobni nalaz. Ova pređica vremenski pripada razdoblju istočnorimske vlasti. Temelj za njenu dataciju je štitolika baza trna, nesumnjivo ranoistočnorimskog podrijetla, učestala tek nakon 550. godine. Budući da potječe iz sustavno i suvremeno istraživane te apsolutno datirane, zatvorene grobne cjeline, nađeni arheološki materijal može biti pouzdano uporište za donošenje zaključaka o kronologiji nalazā koje sadrži. Pronađena brončana pojasna pređica pouzdano je datirana u drugu polovinu 6. stoljeća te je stoga zrelo 6. stoljeće razdoblje u koje možemo datirati predmetni sarkofag.

U Vranjicu je pronađen poklopac sarkofaga s precizno datiranim nadgrobni natpisom vaginarija Saturnina i njegove supruge Justine, sahranjenih 19. kolovoza 541. godine. Tipologija poklopca – dvoslivni pokrov s četirima izduženim akroterijima na uglovima – predstavlja rijetkost na sarkofazima salonitanskog područja, gdje su izduženo izrađeni akroteriji iznimna pojava.

Usporedbom s drugim reljefima razvidno je da je reljefni nadvratnik s prikazom *Agnus Dei* iz salonitanskog episkopalnog kompleksa zapravo varijanta onih na plutejima i ono važnije na sarkofazima bračko-salonitanskog tipa (npr. sarkofag iz Kaštel Lukšića ili Kali na Ugljanu).

Bazilika Sant'Agata Maggiore podignuta je u istočnom dijelu Ravenne najkasnije sredinom 5. stoljeća. U toj crkvi najvažnija arheološka istraživanja proveo je Giuseppe Gerola od 1914. do 1916. godine. Gerolin zahvat razotkrio je prilično dobro sačuvane elemente ispred broda bazilike koji su dopustili gotovo kompletnu rekonstrukciju njena atrija tipa kvadriportik. Istovremeno s gradnjom atrija preinačeni su drugi dijelovi crkve, primjerice apsida čiji je svod nanovo konstruiran od keramičkih tubula, a korištena je i naročita vrsta opeka čija upotreba u Ravenni nije mogla otpočeti prije 540. godine, kada je grad pao u istočnorimske ruke.

Još od Gerolinih istraživanja postalo je jasno da je atrij posterioran bazilici, odnosno da su svi ukopi pouzdano mlađi od vremena konstrukcije atrija. Svi su pokojnici sahranjeni ispod trijemova atrija, i svi su grobovi orijentirani u smjeru istok-zapad. Naknadno su ukopani ispod popločenja atrija, u nekoliko slojeva. Tri ukopa odnose se na sarkofage bračko-salonitanskog tipa. Pronađen je i jedan poluobli poklopac s uzdužnim križem tipičnim za njih, ali upotrijebljen na sanduku bez likovnog ukrasa te je po svemu sudeći reutiliziran. Nekim sarkofazima otkresani su akroteriji ili sljeme poklopca, kako bi se tako sniženi mogli smjestiti ispod pločnika. To upućuje da, neovisno o dekoraciji, nisu bili predviđeni da budu vidljivi odnosno smješteni nad zemljom.

Osim na stratigrafskoj slici, datacija ovog cemeterija zasniva se i na nekolicini kasnoantičkih nadgrobničkih natpisa koje je Gerola pronašao u sekundarnoj funkciji kao poklopnice grobova ili dijelove grobne arhitekture. Od ukupno deset natpisa osam ih je precizno datiranih, u rasponu od 495. do 560-ih godina. Izgledno je da sâmi natpisi potječu iz unutrašnjosti bazilike, gdje su označavali privilegirane ukope društvene elite okupljene oko prestižnih grobova dvojice biskupa, Ivana i Agnella.

Atrij bazilike sv. Agate podignut je najranije 540-ih godina, a ukopi prvog sloja u njemu potječu najranije iz 560-ih godina. Takav kronološki lûk u skladu je, s jedne strane, s graditeljskim aktivnostima nadbiskupa Agnella (557.-570.) koje su zahvatile nekoliko dijelova bazilike sv. Agate, zbog čega dio istraživača upravo njemu i pripisuje podizanje atrija. S druge pak strane, u skladu je s otprije utvrđenom okolnošću da prije 540. godine nije bilo moguće izvoziti dalmatinske sarkofage u Ravennu, pošto se tek od te godine grad nalazio u rukama Istočnih Rimljana, koji su već ranije (potkraj 536.) zaposjeli Dalmaciju. Temeljem svega navedenog, smijemo zaključiti da su ukopi u sarkofazima bračko-salonitanskog tipa ispod atrija Sv. Agate otpočeli približno šezdesetih godina 6. stoljeća.

Svi sarkofazi bračko-salonitanskog tipa na cemeteriju Sv. Agate pripadaju isključivo najdubljem inhumacijskom sloju. Na njihov relativni kronološki prioritet upućuje i tzv.

horizontalna stratigrafija, pošto se nalaze u najstarijem, istočnom dijelu groblja, raspoređeni uz liniju crkvenog pročelja u istočnom kraku atrija. Uz to, središnji križevi na sva tri sačuvana sanduka sarkofaga bračko-salonitanske grupe te zasebno pronađeni ulomak su pripadali različitim tipovima. To još jednom ukazuje da nije bilo bitnih kronoloških razlika među tipovima, već su istovremeno proizvođeni, plasirani na tržište, kupovani i korišteni sarkofazi različitih tipova.

Iz te crkve tako potječe još jedan mramorni plutej, sasvim jednostavne tipologije: uokviren stepenastom profilacijom, kao jedini ukras nosi središnji *crux coronata*, blago proširenih završetaka krakova, u dvostrukoj kružnici. Njegova izvedba analogna je rješenjima bračko-salonitanskih sarkofaga, s tim da se ravenski plutej doima kao njihova imitacija. Dojam o oponašanju kamenih reljefa dalmatinske provenijencije u ovoj bazilici dobiva na važnosti jer je u istom inhumacijskom sloju, odmah uz jedan od sarkofaga bračko-salonitanskog tipa, nađen i sarkofag od prokoneškog mramora pa mu se može pretpostaviti i isti kronološki horizont. Mramorni sarkofag tipološki i strukturalno dijeli karakteristike sarkofagâ bračko-salonitanskog tipa, kao i konstantinopolskih sarkofaga, predstavljajući svojevrsni prijelazni oblik između prvih i drugih.

Ukupno uzevši, dosad iznošeni argumenti za dataciju bračko-salonitanskih sarkofaga nisu omogućavali njihovu apsolutnu, već samo (vrlo) relativnu kronologiju. Nalazi metalnih ranoistočnorimskih artefakata u bračko-salonitanskim sarkofazima ili u njihovu neposrednom kontekstu stvarno su prvi do sada izneseni kronološki orijentiri koji omogućavaju njihovu precizniju dataciju – nasuprot prijašnjim uopćenim kronologijama. Time su stečeni prvi konkretni uvidi u moguću vremensku amplitudu u kojoj se može gibati ova grupa sarkofaga. Velik broj poznatih bračko-salonitanskih sarkofaga i različite inačice u ukrašavanju nisu u raskoraku sa zaključkom I. Basića o užoj dataciji: podjednaka količina sarkofaga i realno suženi repertoar motiva jednako se dobro uklapaju u stoljetno trajanje radionice (za kakvo se zalažu M. Jarak i N. Cambi) kao i u npr. približno polustoljetno ili još kraće (za kakvo se zalaže I. Basić).

11. Katalog sarkofaga bračko-salonitanskog tipa

Kataloška jedinica:	1. (fotografija 1)
Tip:	Grupa III tip A.
Smještaj:	Kotor, privremeni depo katedrale.
Podrijetlo:	/
Datacija:	VI. st.
Mjesto i okolnosti nalaza:	Ovaj ulomak sarkofaga je pronađen prilikom arhitektonskih istraživanja katedrale sv. Tripuna između 1988. i 1992. godine.
Materijal:	Pješčenjak (zbog navedenog ne možemo biti potpuno sigurni kako ovaj ulomak pripada bračko-salonitanskoj grupi).
Dimenzije:	Vis. 0.45 m, šir. 39 m.
Opis:	Na ulomku je vidljiv fragment dvostrukog koncentričnog kruga unutar kojeg se nalaze donji te jedva vidljivi obrisi vertikalnih krakova reljefnog latinskog križa. Križ je trokutasto rastvorenih završetaka krakova. Os sačuvanog kraka naglašena je linijom koja prati njen oblik, šireći se u završnom trokutu u obliku slova Y. Donji krak križa priljubljen je uz krug u koji je križ upisan, dok desni nije. Ispod donjeg kraka križa izlazi na desnu stranu vijugava traka koja se postupno sužava. Ta traka bi mogla predstavljati jednu od dviju stabljika bršljana (hedere).
Poklopac:	/
Inventar:	/
Bibliografija:	JAKŠIĆ 2009: 84. ZORNIJA 2009: str. 94, kat. br. 9, sl. 9 na str. 95. BASIĆ 2015: 9.

Kataloška jedinica:	2. (tab. I)
Tip:	Grupa I tip B.
Smještaj:	Dubrovačko primorje, Slano, lapidarij franjevačkog samostana sv. Jeronima.
Podrijetlo:	/
Datacija:	VI. st.
Mjesto i okolnosti nalaza:	Ostatke antičkog naselja i ranokršćanskog sakralnog kompleksa otkrio je F. Bulić početkom 20. stoljeća na položaju <i>u Polju</i> ili <i>u Peći za kućom</i> koji se nalazi sjeverno od franjevačkog samostana sv. Jeronima u Slanome. Među tada pronađenim nalazima ističu se četiri kasnoantička sarkofaga. Jedan od tih sarkofaga je i predmetni sarkofag.
Materijal:	Vapnenac.
Dimenzije:	Vis. 0.7 m, duž. 2.11 m, šir. 0.76 m.
Opis:	Sve stranice sanduka obrubljene su na bazi plitko istaknutom, plošnom letvom. Po sredini prednje strane sanduka nalazi se reljefni, vidno vertikalno izduženi križ (vis. 0.44 m, šir. 0.3 m) latinskog tipa, vitkog tijela, trokutasto rastvorenih završetaka krakova. Osi krakova naglašene su oštro usječenim linijama koje prate njihov oblik, šireći se u završnim trokutima u obliku slova Y. Pri vrhu gornjeg kraka križa priklesan je zatvoreno slovo ro.
Poklopac:	Poklopac (vis. 0.41 m, duž. 2.16 m, šir. 0.83 m.) je u obliku dvoslivnog krova s ugaonim akroterijima.
Inventar:	/
Bibliografija:	BULIĆ 1901: 90-92. MAROVIĆ 1956: 24. DRAČEVAC 1966: 173. FISKOVIĆ 1980: 242, 243. ZANINOVIĆ, M., 1988: 98. CAMBI 2002a: 49, 53, tab. 16, 7. LUPIS, KONCUL I SJEKAVICA 2012: 225. VUČIĆ 2012: 94, tab. 5, 1-2. BASIĆ 2016b: 93. CAMBI 2023: 55.

Kataloška jedinica:	3. (tab. II)
Tip:	Grupa III tip A.
Smještaj:	Ston, Gorica, crkva sv. Mandaljene (sv. Marije).
Podrijetlo:	Prema A. Dračevcu predmetni sarkofag vjerojatno pripada grupi kasnoantičkih sarkofaga pronađenih na ranokršćanskom sakralnom kompleksu u obližnjem Slanom.
Datacija:	VI. st.
Mjesto i okolnosti nalaza:	U jugoistočnom dijelu Stonskog polja na uzvisini Gorica nalazi se crkva sv. Mandaljene (prvotno sv. Marije). Tijekom 60-ih godina prošlog stoljeća na lokalitetu su provedena arheološka istraživanja. Unutar narteksa crkve sv. Mandaljene otkriven je i predmetni sarkofag. Danas je nažalost lokalitet zapušten, a sam mahovinom prekriven sarkofag je većim dijelom ukopan u zemlji.
Materijal:	Vapnenac.
Dimenzije:	duž. 2.20 m.
Opis:	Prednja strana sanduka obrubljena je na bazi plitko istaknutom, plošnom letvom. Po sredini prednje strane, ali bez spoja s letvom, unutar trostrukog koncentričnog kruga nalazi se reljef istokračnog križa vitkog tijela, trokutasto rastvorenih završetaka krakova. Ono što je posebno na ovom prikazu je to što je središnja koncentrična traka dvostruko veća (i time dvostruko optički naglašenija) od ostalih. Osi krakova naglašene su linijama koje prate njihov oblik, šireći se u završnim trokutima u obliku slova Y. Te urezane linije ne prolaze sjecištem križa, već je tu zadržana malena kvadratična praznina (tzv. oko). Krakovi križa priljubljeni su uz krug u koji je križ upisan.
Poklopac:	Dvostrešni poklopac (vis. 0.57 m, duž. 2.30 m, šir. 0.73 m.) s niskim podužnim akroterijima na uglovima. Akroteriji su odozgo blago zaobljeni, dok su sprijeda skošeni kao i široki uzdužni rub koji ih spaja.
Inventar:	/
Bibliografija:	DRAČEVAC 1966: 172, 173. FISKOVIĆ 1976: 72. FISKOVIĆ 1980: 224, sl. 15. FISKOVIĆ 1981: 113, tab. XXIII, 1. JELIČIĆ 1983: 17, 18. FISKOVIĆ 1985: 80. FISKOVIĆ 1996: 129, 131. DRESKEN-WEILAND 1998a: 111, kat. br. 323. CAMBI 2002a: 52. VUČIĆ 2012: 96, tab. 4, 2. CAMBI 2023: 55.

Kataloška jedinica:	4. (tab. III)
Tip:	Grupa III tip A.
Smještaj:	Čitluk. Čerin, dvorište crkve sv. Stjepana Prvomučenika.
Podrijetlo:	/
Datacija:	VI. st.
Mjesto i okolnosti nalaza:	Predmetni sarkofag je pronađen na lokalitetu Crkvina u Čerinu na ruševinama ranokršćanske bazilike.
Materijal:	Vapnenac.
Dimenzije:	/
Opis:	Stranice sanduka obrubljene su na bazi plitko istaknutom, plošnom letvom. Po sredini prednje strane iz letve izlazi spona do dvostrukog kruga koji uokviruje reljef istokračnog križa trokutasto rastvorenih završetaka krakova. Osi krakova naglašene su linijama koje prate njihov oblik, šireći se u završnim trokutima u obliku slova Y.
Poklopac:	Podosta oštećen poklopac u obliku je dvoslivnog krova s ugaonim akroterijima.
Inventar:	/
Bibliografija:	BASLER 1958: 57. NIKOLAJEVIĆ 1968: 25. BASLER 1972: 135, 147, 148, sl. 160. BASLER 1984: 356, 357, sl. 114. BASLER 1990: 41, 115, sl. 14, 2. BASLER 1993: 90, sl. 121. CHEVALIER 1996: tab. LX, 5. KOCH 1998: 451. DRESKEN-WEILAND 1998a: 112, kat. br. 329. KOCH 2000: 554. CAMBI 2002a: 52. DRESKEN-WEILAND 2003: 395, kat. jed. H 28. ŠKEGRO 2005: 9, 10, sl. 5. CAMBI 2023: 55.

Kataloška jedinica:	5. (tab. IV)
Tip:	Grupa III tip A.
Smještaj:	Brač, Škrip, Njivice.
Podrijetlo:	/
Datacija:	VI. st.
Mjesto i okolnosti nalaza:	Predmetni sarkofag je izašao na vidjelo raznošenjem kamenja pri obradi polja. Danas se nalazi na položaju Njivice jugozapadno od samog naselja.
Materijal:	Vapnenac.
Dimenzije:	Vis. 0.72 m, duž. 2.17 m, šir. 0.8 m.
Opis:	Stranice sanduka obrubljene su na bazi plitko istaknutom, plošnom letvom (vis. 0.08 m) dok se pri vrhu stijenke nalazi obrub označen žlijebom. Po sredini prednje strane sanduka unutar dvostrukog koncentričnog kruga (r. 0.41 m) je reljef križa latinskog tipa, vitkog tijela i trokutasto rastvorenih završetaka krakova. Osi krakova naglašene su linijama koje prate njihov oblik, šireći se u završnim trokutima u obliku slova Y. Završeci krakova spajaju se s krugom.
Poklopac:	Razbijeni poklopac (vis. 0.68 m) je u obliku dvoslivnog krova s ugaonim akroterijima.
Inventar:	/
Bibliografija:	<p> VRŠALOVIĆ 1960: 100. FISKOVIĆ 1981: 111-113, tab. XXI, 5. KOVAČIĆ 1994b: 91, sl. na str. 92. FISKOVIĆ 1996: 127. DRESKEN-WEILAND 1998a: 111, kat. br. 322. CAMBI 2002a:52. GJURAŠIN 2007: 76. CAMBI 2023: 55. </p>

Kataloška jedinica:	6. (tab. V)
Tip:	Grupa III tip B.
Smještaj:	Brač, Škrip, konoba kuće Krstulović.
Podrijetlo:	/
Datacija:	VI. st.
Mjesto i okolnosti nalaza:	/
Materijal:	Vapnenac.
Dimenzije:	Vis. 0.7 m, duž. 2.28 m, šir. 0.84 m.
Opis:	Stranice sanduka obrubljene su na bazi plitko istaknutom, plošnom letvom (vis. 0.08 m) dok se pri vrhu stijenke nalazi obrub označen žlijebom. Po sredini prednje strane iz letve izlazi dvopruta spona do trostrukog koncentričnog kruga (r. 0.4 m) u kojem je reljef istokračnog križa, vitkog tijela, trokutasto rastvorenih završetaka krakova. Osi krakova naglašene su linijama koje prate njihov oblik, šireći se u završnim trokutima u obliku slova Y. Vrsnije klesan i bolje očuvan u odnosu na drugi sarkofag u Škripu.
Poklopac:	/
Inventar:	/
Bibliografija:	FISKOVIĆ 1981: 113, sl. 2a. KOVAČIĆ 1994b: 91, 92. FISKOVIĆ 1996: 127, 129. DRESKEN-WEILAND 1998a: 112, kat. br. 335. CAMBI 2002a: 52. GJURAŠIN 2007: 76. CAMBI 2023: 55.

Kataloška jedinica:	7. (fotografija 2)
Tip:	Grupa I tip B.
Smještaj:	Brač, Škrip, crkva sv. Duha.
Podrijetlo:	/
Datacija:	VI. st.
Mjesto i okolnosti nalaza:	Ulomak sarkofaga (u Muzeju u Škripu nalazi se trokutasti reljef ukrašen istovjetnim prizorom te je moguće kako ovaj ulomak nije ulomak sarkofaga) iskorišten je za obložnicu srednjovjekovnog groba jugoistočno od crkve. Nađen je prilikom arheoloških istraživanja 1992. godine uokolo crkve sv. Duha.
Materijal:	Vapnenac.
Dimenzije:	Vis. 0.36 m, šir. 0.78 m, duž. 0.11 m.
Opis:	Nepotpuno sačuvan vertikalni te desni horizontalni krak latinskog križa nerašlčalnenog tijela i trokutasto rastvorenih završetaka. Kraj njega se s desne strane nalazi glava ovce. Pripada ikonografskom tipu simboličkih zoomorfnih likova antitetički raspoređenih oko krakova križa.
Poklopac:	/
Inventar:	/
Bibliografija:	BUŽANČIĆ 1994: 80, sl. na str. 80. CAMBI 2002a: 49, 53. CAMBI 2004a: 263. GJURAŠIN 2007: 76.

Kataloška jedinica:	8. (tab. VI)
Tip:	Grupa II tip B.
Smještaj:	Brač, uvala Lovrečina, sjeverni završetak predvorja ranokršćanskog arhitektonskog sklopa.
Podrijetlo:	Na otoku Braču u blizini Postira nalazi se, u istoimenoj uvali, lokalitet Lovrečina. U plodnoj udolini, nedaleko od ostataka <i>villae rusticae</i> , nalazi se ranokršćanski arhitektonski sklop iz 6. stoljeća. Uz jednobrodnu crkvu izvorno su stajala tri kasnoantička sarkofaga. Predmetni sarkofag jedan je od tih sarkofaga.
Datacija:	VI. st.
Mjesto i okolnosti nalaza:	Sarkofag je nađen u Lovrečini 1906. godine prilikom obrade zemlje uokolo ranokršćanske crkve.
Materijal:	Vapnenac.
Dimenzije:	Vis. 0.58 m, duž. 2.12 m, šir. 0.66 m.
Opis:	Tri vidljive stranice sanduka obrubljene su na bazi plitko istaknutom, plošnom letvom (vis. 0.08 m). Po sredini prednje strane letva prerasta u donji krak križa. Reljefni, vidno vertikalno izduženi križ (0.43 x 0.32 m) je latinskog tipa, vitkog tijela, trokutasto rastvorenih završetaka krakova. Osi krakova naglašene su oštro usječenim linijama koje prate njihov oblik, šireći se u završnim trokutima u obliku slova Y. Po sredini križa isklesan je razmjerno širok disk (r. 0.16 m) konveksnog ruba i blago konkavne nutrine, sa snažno ispupčenim krugom u sâmom središtu kružnice.
Poklopac:	Na oblom poklopcu (vis. 0.35 m, duž. 2.22 m, šir. 0.7 m) je u plitkom reljefu isklesan veliki križ koji uzdužno prati ôs pokrivala. Širokog je nacрта, latinskog tipa, a krakovi mu završavaju razmjerno kratkim, oštro izbačenim trokutima.
Inventar:	/
Bibliografija:	BULIĆ 1909: 38, 39. VRŠALOVIĆ 1960: 100., sl. na str. 97. FISKOVIĆ 1981: 118, 119, tab. XXII, 4. JELIČIĆ 1986: 33. JELIČIĆ-RADONIĆ 1994b: 34-35, sl. na str. 29. FISKOVIĆ 1996: 135. DRESKEN-WEILAND 1998a: 114, kat. br. 349, tab. 105, 2. KOCH 1998: 469, sl. 11. CAMBI 2002a: 49, 53. CAMBI 2007: 105, sl. 13. GJURAŠIN 2007: 76. CAMBI 2023: 53.

Kataloška jedinica:	9. (tab. VII)
Tip:	Grupa II tip B.
Smještaj:	Brač, Supetar, mjesno groblje, južno od apside crkve sv. Nikole.
Podrijetlo:	/
Datacija:	VI. st.
Mjesto i okolnosti nalaza:	Sekundarno korišten za ukapanje. Predmetni sarkofag je i danas u sepulkralnoj upotrebi kao grobnica iz 19/20. stoljeća.
Materijal:	Vapnenac.
Dimenzije:	Vis. 0.52 m, duž. 2.18 m, šir. 0.6 m.
Opis:	Prednja i dvije bočne strane sanduka obrubljene su na bazi plitko istaknutom, plošnom letvom (vis. 0.07-0.08 m). Po sredini prednje strane letva prerasta u donji krak križa – jedinog ukrasa sanduka. Reljefni, vidno vertikalno izduženi križ (0.41 x 0.25 m) je latinskog tipa, vitkog tijela, trokutasto rastvorenih završetaka krakova. Osi krakova naglašene su oštro usječenim linijama koje prate njihov oblik, šireći se u završnim trokutima u obliku slova Y. Na sjecištu krakova isklesan je disk (r. 0.1 m) konveksnog ruba i blago konkavne nutrine, sa snažno ispupčenim krugom u sâmom središtu kružnice.
Poklopac:	Na oblom poklopcu (vis. 0.28-0.32 m) koji neznatno strši po dužini i širini izvan gornjeg pravokutnika sanduka je u plitkom reljefu isklesan veliki križ koji uzdužno prati ôs pokrivala. Širokog je nacrta, latinskog tipa (1.08 x 0.42 m), a krakovi mu završavaju razmjerno kratkim, oštro izbačenim trokutima. Izveden je gotovo plošno, jer mu je obris tek uparan u površinu.
Inventar:	/
Bibliografija:	VRSALović 1960: 102. FISKOVIĆ 1981: 119, 120, tab. XXIII, 3. KOVAČIĆ 1994b: 95, sl. na str. 95 i 96. FISKOVIĆ 1996: 129, sl. 5, 135. CAMBI 2002a: 49, 53, 56. CAMBI 2002b: 270, sl. 433. GJURAŠIN 2007: 77. MARAKOVIĆ I KOS 2020: 31, sl. 9. CAMBI 2023: 53.

Kataloška jedinica:	10. (tab. VIII)
Tip:	Grupa II tip B.
Smještaj:	Brač, Supetar, mjesno groblje, sjeverno od apside crkve sv. Nikole.
Podrijetlo:	/
Datacija:	VI. st.
Mjesto i okolnosti nalaza:	Sekundarno korišten za ukapanje. Predmetni sarkofag je i danas u sepulkralnoj upotrebi kao grobnica iz 19/20. stoljeća.
Materijal:	Vapnenac.
Dimenzije:	Vis. 0.52 m, duž. 2.16 m, šir. 0.6 m.
Opis:	Prednja i dvije bočne strane sanduka obrubljene su na bazi plitko istaknutom, plošnom letvom (vis. 0.07-0.08 m). Po sredini prednje strane sanduka nalazi se reljefni križ, nepovezan s letvom, već od nje odmaknut. Križ (0.36 x 0.24 m) je latinskog tipa, kraćih krakova koji završavaju trokutastim proširenjima. Krakovi su ispunjeni koncentričnim trokutima. Po sredini križa isklesan je razmjerno širok disk (r. 0.14 m) konveksnog ruba i blago konkavne nutrine, sa snažno ispupčenim krugom u sâmom središtu kružnice.
Poklopac:	Na oblom poklopcu (vis. 0.28-0.32 m) koji neznatno strši po dužini i širini izvan gornjeg pravokutnika sanduka je u plitkom reljefu isklesan veliki križ koji uzdužno prati ôs pokrivala. Širokog je nacrta, latinskog tipa (1.66 x 0.48 m), a krakovi mu završavaju razmjerno kratkim, oštro izbačenim trokutima.
Inventar:	/
Bibliografija:	VRŠALOVIĆ 1960: 102. FISKOVIĆ 1981: 119, 120, tab. XXIV, 3. KOVAČIĆ 1994b: 95, sl. na str. 96. FISKOVIĆ 1996: 130, sl. 6. DRESKEN-WEILAND 1998a: 114, kat. br. 350. GJURAŠIN 2007: 77. BASIĆ 2015: 9, 10.

Kataloška jedinica:	11. (tab. IX)
Tip:	Grupa II tip B.
Smještaj:	Brač, crkvice sv. Luke između Supetra i Donjeg Humca.
Podrijetlo:	/
Datacija:	VI. st.
Mjesto i okolnosti nalaza:	/
Materijal:	Vapnenac.
Dimenzije:	Vis. 0.72 m, duž. 2.17 m, šir. 0.78 m.
Opis:	Sanduk je na bazi obrubljen plitko istaknutom, plošnom letvom dok se pri vrhu stijenke nalazi obrub označen žlijebom. Po sredini prednje strane letva prerasta u donji krak križa. Reljefni križ (0.55 x 0.38 m) je latinskog tipa, vitkog tijela, trokutasto rastvorenih završetaka krakova. Osi krakova naglašene su oštro usječenim linijama koje prate njihov oblik, šireći se u završnim trokutima u obliku slova Y. Na sjecištu krakova isklesan je disk (r. 0.12 m) sa snažno ispupčenim krugom u sâmom središtu kružnice.
Poklopac:	Poklopac je razbijen, no temeljem ulomka (vis. 0.62 m, šir. 0.8 m) koji se nalazi u blizini čini se kako se radi o poklopcu u obliku dvostrešnog krova s četiri akroterija.
Inventar:	/
Bibliografija:	VRSALOVIĆ 1960: 102. FISKOVIĆ 1981: 121, tab. XXIV, 2. KOVAČIĆ 1994b: 94, sl. na str. 94. FISKOVIĆ 1996: 135. DRESKEN-WEILAND 1998a: 114, kat. br. 351. CAMBI 2002a: 49, 53, 56. GJURAŠIN 2007: 77. KOVAČIĆ 2015: 102. JARAK 2017: 76. CAMBI 2023: 53.

Kataloška jedinica:	12. (fotografija 3)
Tip:	Grupa I tip A.
Smještaj:	Brač, Glogovik kod Nerežišća, crkvice sv. Tudora.
Podrijetlo:	/
Datacija:	VI. st.
Mjesto i okolnosti nalaza:	/
Materijal:	Vapnenac.
Dimenzije:	/
Opis:	Ulomak sanduka s ukrasom križa. Reljefni križ je latinskog tipa, vitkog tijela, trokutasto rastvorenih završetaka krakova.
Poklopac:	/
Inventar:	/
Bibliografija:	FISKOVIĆ 1981: 121, 122, tab. XXV, 1. KOVAČIĆ 1994b: 95, sl. na str. 95. DRESKEN-WEILAND 1998a: 110, kat. br. 312. DRESKEN-WEILAND 1998b: 294. CAMBI 2002a: 48, 52. CAMBI 2023: 54.

Kataloška jedinica:	13. (fotografija 4)
Tip:	Grupa II tip B (?).
Smještaj:	Brač, Glogovik kod Nerežišća, crkvice sv. Tudora.
Podrijetlo:	/
Datacija:	VI. st.
Mjesto i okolnosti nalaza:	/
Materijal:	Vapnenac.
Dimenzije:	/
Opis:	Ulomak sanduka s ukrasom križa. Sačuvan tek jedan krak križa rastvoren u obliku ribljeg repa i ispunjen koncentričnim trokutima.
Poklopac:	/
Inventar:	/
Bibliografija:	FISKOVIĆ 1981: 121, 122, tab. XXV, 2. KOVAČIĆ 1994b: 95, sl. na str. 95. FISKOVIĆ 1996: 134. DRESKEN-WEILAND 1998a: 115, kat. br. 358. CAMBI 2002a: 49. BASIĆ 2015: 9, 10, sl. 4a, 15. CAMBI 2023: 53.

Kataloška jedinica:	14. (tab. X)
Tip:	Grupa 4.
Smještaj:	Brač, Glogovik kod Nerežišća, crkvice sv. Tudora.
Podrijetlo:	/
Datacija:	VI. st.
Mjesto i okolnosti nalaza:	Ulomci sarkofaga bili su korišteni kao građevni materijal pri gradnji crkvice te uzidani u stupove.
Materijal:	Vapnenac.
Dimenzije:	/
Opis:	Ulomak sanduka s ukrasom križa (zbog fragmentarnosti nalaza nije jasno radi li se o latinskom ili grčkom križu). Križ je uokviren dvoprutom arkadom koja stoji na dvama stupovima s trokutastim završecima. Krakovi križa trokutasto se proširuju i pri rubu kraka ukrašeni su rašljastim urezom.
Poklopac:	/
Inventar:	/
Bibliografija:	<p>VRŠALOVIĆ 1960: 102, sl. na str. 98. FISKOVIĆ 1981: 121, 122, tab. XXV, 3. KOVAČIĆ 1994b: 95, sl. na str. 95. DRESKEN-WEILAND 1998a: 111, 112, kat. br. 327, tab. 102, sl. 4. DRESKEN-WEILAND 1998b: 294, sl. 13. CAMBI 2002a: 48, 52. GJURAŠIN 2007: 77. CAMBI 2023: 54.</p>

Kataloška jedinica:	15. (fotografija 5)
Tip:	Grupa I tip A.
Smještaj:	Brač, Povlja, ranokršćanski kompleks.
Podrijetlo:	/
Datacija:	/
Mjesto i okolnosti nalaza:	Na mjestu današnje župne crkve u Povljima te kule koja se nalazi u njejoj neposrednoj blizini nalazili su se benediktinski samostan i crkva. Sve građevine nastale su nad ranokršćanskim kompleksom s trobrodnom bazilikom i krstionicom. Ulomak sarkofaga nađen je uzidan u spomenutu kulu pokraj crkve.
Materijal:	Vapnenac.
Dimenzije:	/
Opis:	Ulomak sanduka (kojeg je Ivan Ostojić identificirao kao dio oltarne pregrade) s nepotpuno sačuvanim reljefom latinskog križa koji je vidno vertikalno izdužen. Sačuvani krakovi rastvaraju se u trokutaste završetke.
Poklopac:	/
Inventar:	/
Bibliografija:	OSTOJIĆ 1968: str. 17, sl. 24. FISKOVIĆ 1981: 123, 124, tab. XXVI, 1. DOMANČIĆ 1994b: 21. DRESKEN-WEILAND 1998a: 110, kat. br. 313. CAMBI 2002a: 48, 52. BASIĆ 2015: 15. CAMBI 2023: 54.

Kataloška jedinica:	16. (tab. XI)
Tip:	Kombinacija grupe II tip B i grupe III tip B.
Smještaj:	Brač, Smrčevik, crkvice sv. Kuzme i Damjana.
Podrijetlo:	/
Datacija:	VI. st.
Mjesto i okolnosti nalaza:	Ulomak sarkofaga ugrađen u prednju stranu oltarnog postolja u crkvi sv. Kuzme i Damjana.
Materijal:	Vapnenac.
Dimenzije:	/
Opis:	Nezgrapan reljefni križ (0.34 x 0.25 m) je latinskog tipa, trokutasto rastvorenih završetaka krakova s urezanim obrubima. Donji krak križa izlazi iz dvostrukog kruga koji uokviruje križ te unutar trokutasto rastvorenog završetka ima ucrtan još jedan trokut. Na sjecištu krakova isklesan je disk (r. 0.14 m) sa snažno ispupčenim krugom u sâmom središtu kružnice.
Poklopac:	/
Inventar:	/
Bibliografija:	<p> VRSALOVIĆ 1960: 102, sl. na str. 99. FISKOVIĆ 1981: 124, tab. XXV, 4. KOVAČIĆ 1994b: 91, sl. na str. 91. DRESKEN-WEILAND 1998a: 114, kat. br. 353. FISKOVIĆ 1999: 243, sl. 5, 244. CAMBI 2002a: 48, 49. GJURAŠIN 2007: 77. KOVAČIĆ 2015: 102. BASIĆ 2015: 15. CAMBI 2023: 53. </p>

Kataloška jedinica:	17.
Tip:	/
Smještaj:	Brač, Postira, crkvice sv. Mihovila nad Dolom.
Podrijetlo:	/
Datacija:	VI. st.
Mjesto i okolnosti nalaza:	Ulazna vrata crkvice sv. Mihovila čini uspravljen sarkofag kojemu je za otvor probijeno dno, a strane služe kao okvir.
Materijal:	Vapnenac.
Dimenzije:	Vis. 0.66 m, duž. 2.22 m, šir. 0.8 m.
Opis:	Zbog činjenice da je predmetni sarkofag zazidan ne znamo je li mu sanduk ukrašen (nakon udara groma o južnu stijenku sarkofaga utvrđeno je kako nije bila ukrašena križem). Obzirom na spomenuto, ono što bi ga moglo činiti dijelom grupe su njegove dimenzije i materijal od kojeg je izrađen.
Poklopac:	/
Inventar:	/
Bibliografija:	FISKOVIĆ 1981: 124, 125. KOVAČIĆ 1994b: 93, sl. na str. 93. FISKOVIĆ 1999: 244, sl. 7. GJURAŠIN 2007: 77. BRACANOVIĆ 2016: 4, 10, sl. na str. 11. JAKŠIĆ 2012: 217, sl. 5. BARBARIĆ 2018: 195.

Kataloška jedinica:	18. (tab. XII)
Tip:	Grupa III tip B (?).
Smještaj:	Šolta, Grohote, groblje.
Podrijetlo:	Iako se to ne može sa sigurnošću potvrditi predmetni sarkofag vjerojatno potječe iz bazilike sv. Stjepana. To je bila jednobrodna bazilika s krsionicom smještena na sjevernom rubu naselja iz koje potječu broji sarkofazi i poklopci sarkofaga nađeni na prostoru Grohota.
Datacija:	VI. st.
Mjesto i okolnosti nalaza:	/
Materijal:	Vapnenac.
Dimenzije:	/
Opis:	Po sredini prednje strane sanduka tanki reljefni križ grčkog tipa s krakovima koji se pri krajevima blago trokutasto proširuju. Takvo proširenje je najmanje izraženo na donjem kraku križa. Križ slobodno stoji unutar tankog kruga kojim je opisan.
Poklopac:	/
Inventar:	/
Bibliografija:	FISKOVIĆ 1981: 106 (bilj. 12), 113 (bilj. 35), 114 (bilj. 37), tab. XXI, 3. FISKOVIĆ 1996: 121 (bilj. 17), 127. DRESKEN-WEILAND 1998a: 111, kat. br. 318. DRESKEN-WEILAND 1998b: 295. CAMBI 2002a: 49, 52. MARASOVIĆ I MARASOVIĆ 2012: 222, 225. CAMBI 2023: 55.

Kataloška jedinica:	19. (fotografija 6)
Tip:	Grupa III tip A.
Smještaj:	Šolta, Donje Selo, crkva sv. Jelene.
Podrijetlo:	/
Datacija:	VI. st.
Mjesto i okolnosti nalaza:	Predmetni sarkofag je smješten po sredini lađe grobljanske crkvice sv. Jelene. Preokrenut služi kao oltarna menza.
Materijal:	Vapnenac.
Dimenzije:	/
Opis:	Stranice sanduka obrubljene su na bazi plitko istaknutom, plošnom letvom. Po sredini prednje strane s letvom je spojena dvočlana spona koja se pri dnu trokutasto proširuje. Spona veže letvu i dvostruki koncentrični krug u kojem je reljef istokračnog križa, vitkog tijela i trokutasto rastvorenih završetaka krakova. Osi krakova naglašene su linijama koje prate njihov oblik, šireći se trokutasto pri krajevima.
Poklopac:	/
Inventar:	/
Bibliografija:	BULIĆ 1920: 115. FISKOVIĆ 1981: 106 (bilj. 12), 113 (bilj. 35), sl. 2b, 114 (bilj. 37). FISKOVIĆ 1982: 166. FISKOVIĆ 1996: 130. DRESKEN-WEILAND 1998a: 113, kat. br. 337. FISKOVIĆ 1999: 244. CAMBI 2002a: 49, 52. CAMBI 2023: 55.

Kataloška jedinica:	20. (tab. XIII)
Tip:	Grupa IV.
Smještaj:	Split, peripter Dioklecijanova mauzoleja.
Podrijetlo:	Na otoku Braču u blizini Postira nalazi se, u istoimenoj uvali, lokalitet Lovrečina. U plodnoj udolini, nedaleko od ostataka <i>villae rusticae</i> , nalazi se ranokršćanski arhitektonski sklop iz 6. stoljeća. Uz jednobrodnu crkvu izvorno su stajala tri kasnoantička sarkofaga. Predmetni sarkofag jedan je od tih sarkofaga.
Datacija:	VI. st.
Mjesto i okolnosti nalaza:	Sarkofag je nađen u Lovrečini 1906. godine prilikom obrade zemlje uokolo ranokršćanske crkve. Prenesen je u Split i pohranjen u Arheološki muzej. Iz muzeja (koji se tada nalazio u blizini Srebrnih vrata) je 1924. godine prenesen do obližnje katedrale i smješten u jugozapadni interkolumnij periptera.
Materijal:	Vapnenac.
Dimenzije:	Vis. 0.66 m, duž. 2.24 m, šir. 0.64 m.
Opis:	Stranice sanduka obrubljene su na bazi plitko istaknutom, plošnom letvom. Po sredini prednje strane letva prerasta u donji krak križa koji je isklesan u plitkom reljefu. Križ je latinskog tipa (0.44 x 0.36 m) sa širokom kružnicom (r. 0.14 m) na sjecištu krakova (<i>crux capitata</i>). Križ je uokviren u lučnu edikulu s kojom su mu trokutasto prošireni završetci krakova spojeni. Edikula i križ izlaze iz letve te su zaglađene površine. Čitavo tijelo sarkofaga doima se nedovršenim uslijed grubo oklesanih površina, no izvedba njegova ukrasa ukazuje kako je sarkofag ipak bio zgotovljen.
Poklopac:	Ravni pločasti poklopac jednostavnog oblika (vis. 0.12 m, duž. 2.28 m, šir. 0.66 m), neukrašen i grube obrade.
Inventar:	F. Bulić u svom izvještaju navodi kako je prema kazivanju seljaka u sanduku nađen jedan skelet bez ikakvog popratnog materijala.
Bibliografija:	BULIĆ 1909: 38, tab. 5. BULIĆ I KARAMAN 1927: 209. SALVATORE 1979: 324, sl. 6. FISKOVIĆ 1981: 117, 118, 125, tab. XXIII, 2. RAPANIĆ 1982: 244, kat. br. 4, tab. II, 1. CAMBI 1984: 84, sl. 16 na str. 86. JELIČIĆ 1986: 33. JELIČIĆ-RADONIĆ 1994b: 34, sl. na str. 35. DRESKEN-WEILAND 1998a: 113, kat. br. 339, tab. 103, 4-5. CAMBI 2002a: 48, 49, 53, tab. 16, 1. GJURAŠIN 2007: 76. DUPLANČIĆ 2014: 353. BASIĆ 2015: 10, 17. JARAK 2017: 79. CAMBI 2023: 53.

Kataloška jedinica:	21. (tab. XIV)
Tip:	Grupa II tip A.
Smještaj:	Split, Muzej hrvatskih arheoloških spomenika.
Podrijetlo:	Predmetni sarkofag potječe iz benediktinske opatije sv. Petra u Selu (današnji Sumpetar u općini Dugi Rat) koju je krajem 11. stoljeća osnovao splitski plemić Petar Crni.
Datacija:	VI. st.
Mjesto i okolnosti nalaza:	Pronađen pri arheološkim istraživanjima društva „Bihać“ između 1911. i 1913. godine među ostacima ranokršćanske i ranoromaničke crkve sv. Petra u Sumpetru. Sarkofag je reutiliziran više puta: prvo kao grobnica splitskog patricija Petra Crnog, utemeljitelja samostana; potom kao oltarna menza kasnije gotičke crkve (u toj se funkciji nalazio sve do 1900. godine). Sarkofag je bio dio zbirke „Bihaća“ u Arheološkom muzeju od 1912. do 1957. godine, da bi potom bio prenesen u Muzej hrvatskih arheoloških spomenika u Splitu. Sarkofag vjerojatno potječe iz okružja ranokršćanske crkve koja je prethodila samostanu Sv. Petra.
Materijal:	Vapnenac.
Dimenzije:	Vis. 0.74 m, duž. 2.18 m, šir. 0.63 m.
Opis:	Necjelovito sačuvan sanduk sarkofaga, rekonstruiran od 3 ulomka. Sačuvana je uglavnom pročelna strana sanduka. Dva veća ulomka spajaju se po lomu; na spoju s trećim ulomkom uslijed reutilizacije otučen je dio kamene materije te stoga dio natpisa manjka. Po sredini donje polovine sanduka vidljivo je četvrtasto udubljenje nastalo pri tercijarnoj uporabi (<i>loculus</i> za oltarne relikvije). Sanduk je obrubljen plitko istaknutom, plošnom letvom. Letva po sredini prednje strane prerasta u donji krak križa. Danas se tek naziru obrisi latinskog križa vitkog tijela i trokutasto rastvorenih završetaka krakova s diskom na sjecištu krakova. Križ je otučen kada je ploča upotrijebljena za oltarnu menzu te je na njegovu mjestu uklopljen lokulus za relikvije. Prema mišljenjima V. Novaka i N. Klaić, Petar Crni je još za života dao preklesati stariji ranokršćanski sarkofag i sastaviti početak posmrtnog natpisa. Epitaf je komponiran u dva dijela s obje strane prvotnog križa.
Poklopac:	Poklopac nije sačuvan (moderna replika je izrađena u muzejskoj radionici).
Inventar:	/
Bibliografija:	KAER 1890: 39. BULIĆ I SKOK: 1918: 1-10. KARAMAN 1927. ĆOROVIĆ 1930: 37, 38. NOVAK I SKOK 1952: 13-24. MARKOVIĆ 1954: 31, 32. OSTOJIĆ 1963: 343-345. GABRIČEVIĆ 1967: 99. KLAJIĆ 1971: 246, 519.

	<p>OSTOJIĆ 1971: 451-456. GUNJAČA 1975: 22-23. CAMBI 1976: 260. RAPANIĆ 1976: 326, 327, sl. 3. FISKOVIĆ 1981: 127-128 (bilj. 83). MIHALJČIĆ I STEINDORFF 1982: 77-78, br. 120. RAPANIĆ 1982: 239, 242, 251, kat. br. 12, tab. IV, 2. BRATULIĆ 1984: 15-16. RAPANIĆ 1987: 146-147. MIGOTTI 1990: 45, kat. br. 188. DELONGA 1996: 142-144, kat. br. 104, tab. XLVII. DELONGA 1997: 28-30. KATIČIĆ 1998: 540-544. CAMBI 2002a: 52, 56. MARASOVIĆ 2011: 460-463. CAMBI 2023: 54.</p>
--	--

Kataloška jedinica:	22. (tab. XV)
Tip:	Grupa III tip A.
Smještaj:	Split, peripter Dioklecijanova mauzoleja.
Podrijetlo:	/
Datacija:	VI. st.
Mjesto i okolnosti nalaza:	Sarkofag se nalazi u jugozapadnom interkolumniju periptera Dioklecijanova mauzoleja neposredno uz ulaz u nekadašnju crkvu sv. Mateja. Današnji izgled nam potvrđuje kako je sarkofag zasigurno reutiliziran. Koncentrična kružnica koja obrubljuje središnji medaljon s križem jedini je ostatak izvornog ukrasa prednje strane sarkofaga zadržan pri preklesavanju tijekom ranog srednjeg vijeka. Tom prilikom je taj središnji motiv zadržan, a lijevo i desno od tog središnjeg polja s prikazom križa unutar koncentričnih kružnica umetnut je motiv stiliziranih dijagonalno ukriženih ljiljanovih cvjetova unutar četvrtastih kaseti. Istovremeno, gornje stranice kaseti ne tangiraju ravninu u kojoj leži tjeme medaljona, već on zadire u natpisnu plohu te ju na taj način sužava. Da li je istodobno s ovakvom likovnom bila predviđena te izvedena i epigrafska komponenta ne možemo biti sigurni. Postoji mogućnost kako je sarkofag i treći put bio prerađen sredinom 10. stoljeća kada mi je dodan natpis koji spominje priora Petra i oca mu Kuzmu.
Materijal:	Vapnenac.
Dimenzije:	Vis. 0.79 m, duž. 2.28 m, šir. 0.73 m.
Opis:	Prednja strana sarkofaga podijeljena je na pet polja, među kojima središnje zauzima bareljefni križ u koncentričnim kružnicama. U prostoru lijevo i desno od središnjeg medaljona s križem raspoređene su sa svake strane po dvije kasete u obliku vertikalno izduženog kvadrata, čije su vertikale međusobno odijeljene vrpčama s motivom užeta. Kasete su ispunjene ukrasom od po četiri unakrsno složena ljiljanova cvijeta postavljena dijagonalno unutar polja. Za razliku od središnjeg polja s križem, kasete su u pobočnim poljima konkavno udubljene u kamen. Stranice sanduka obrubljene su na bazi plitko istaknutom, plošnom letvom. Po sredini prednje strane s letvom je spojena spona koja se pri dnu trokutasto proširuje. Spona veže letvu i trostruki koncentrični krug u kojem je reljef istokračnog križa trokutasto rastvorenih završetaka krakova. Osi krakova naglašene su linijama koje prate njihov oblik, šireći se u završnim trokutima u obliku slova Y. Te urezane linije ne prolaze sjecištem križa, već je tu zadržana malena kvadratična praznina (tzv. oko).
Poklopac:	Poklopac je oblikovan kao veoma plitki dvoslivni krov, s istaknutom profilacijom koja uzdužno prati liniju tjemena, a bočno je opremljen s po jednim elementom prstenasta oblika. Na pročelnoj plohi poklopca uklesan je prvi red natpisa priora Petra, dok se ostatak natpisa nastavlja na pojasu iznad kaseti s ljiljanima, između njih i gornjeg ruba sanduka. Natpis u cijelosti glasi: +IN N(o)M(ine) D(omi)NI EGO PETRUS DO[minus] ET

	PRIOR NATUS NUTRITUS ET ERUDIT(us) IN SPALATO FILIUS BENE MEMORIE D(omin)O COSME INCLITO PRIORI Q(ui) POSUI HEC TUMULU(m) RECEPSIONIS PECCATRICI CORPORIS MEI. Nažalost, višestoljetno izlaganje atmosferilijama rezultiralo je brojnim površinskim oštećenjima, te je natpis na nekim mjestima nečitljiv.
Inventar:	/
Bibliografija:	<p>KARAMAN 1925: 45, 46, sl. 2. BULIĆ I KARAMAN 1927: 208. STIPIŠIĆ 1959: 177, 181. RAPANIĆ 1963.-1965: 242-247. JIROUŠEK 1969: 4-5. RAPANIĆ 1971: 294, 295, sl. na str. 295. RAPANIĆ 1976: 324-326, sl. 3. FISKOVIĆ 1981: 114 (bilj. 37), tab. XXII, 3. MIHALJČIĆ I STEINDORFF 1982: 58, 59. RAPANIĆ 1982: 233-235, 239-242, 244, 245, 248, kat. br. 2, tab. I, 2. CAMBI 1984: 82, sl. 10 na str. 83. RAPANIĆ 1987: 112, 119-121. DRESKEN-WEILAND 1998a: 112, kat. br. 334, tab. 103, 1. CAMBI 2002a: tab. 17, 4. JAKŠIĆ 2004: 10-12, sl. 9. MARASOVIĆ 2004: 24. BASIĆ 2005: 9-11, 13, sl. na str. 26. BASIĆ 2011: 75, 76, 79, 80, 86, sl. 6 na str. 78. VUČIĆ 2018: 200, tab. 1, 8.</p>

Kataloška jedinica:	23. (tab. XVI)
Tip:	Grupa II tip A.
Smještaj:	Split, Manuš, lokalitet <i>Ad basilicas pictas</i> .
Podrijetlo:	/
Datacija:	Nalazi s kasnoantičko-ranosrednjovjekovnoga sakralnog kompleksa <i>Ad basilicas pictas</i> nađeni su <i>in situ</i> oko dviju ranokršćanskih crkava. Jedan od nalaza je i predmetni sarkofag napravljen od sivoga bituminoznog vapnenca ukrašen plitkoreljefnim <i>crux capitata</i> , što ga neosporno čini dijelom bračko-salonitanske skupine sarkofaga. Budući da potječe iz sustavno i suvremeno istraživane te apsolutno datirane, zatvorene grobne cjeline, nađeni arheološki materijal može biti pouzdano uporište za donošenje zaključaka o kronologiji nalazā koje sadrži. Naime, na zdjelici djeteta sahranjenog u sarkofagu pronađena je brončana pojasna pređica pouzdano datirana u drugu polovinu 6. stoljeća. Stoga je zrelo 6. stoljeće razdoblje u koje zasigurno možemo datirati predmetni sarkofag.
Mjesto i okolnosti nalaza:	Na lokalitetu <i>Ad basilicas pictas</i> provedena su revizijsko-zaštitna istraživanja od siječnja do svibnja 1997. godine. Tijekom tih istraživanja nešto južnije od pretpostavljene apside crkvice sv. Andrije nađen je predmetni sarkofag. Ovaj sarkofag, zajedno s grobom nađenim u blizini, potvrđuje horizont 6. stoljeća.
Materijal:	Vapnenac.
Dimenzije:	Vis. 0.67 m, duž. 2.05 m, šir. 0.58 m.
Opis:	Prednja strana sanduka obrubljena je na bazi plitko istaknutom, plošnom letvom. Po sredini prednje strane letva prerasta u donji krak križa. Plitkoreljefno isklesani križ je latinskog tipa, kraćih krakova koji završavaju trokutasto rastvoreni. Na sjecištu krakova isklesan je razmjerno širok disk konveksnog ruba i blago konkavne nutrine.
Poklopac:	/
Inventar:	U sarkofagu su bili sahranjeni odrasli muškarac star između 30 i 35 godina te dijete staro između 4.5 i 5.5 godina. Na karlici dječjeg skeleta pronađena je brončana pojasna pređica. Riječ je o tipu pređica pojasa ovalne alke i štitolike baze trna.
Bibliografija:	OREB, RISMUNDO I TOPIĆ 1999: 8, 14, 30, 31, sl. 5 na str. 52, 53, 54, sl. 10, 62. CAMBI 2002a: 48 (bilj. 11), 49. DRESKEN-WEILAND 2003: 395, kat. jed. H 26. BASIĆ 2015: 9, 12. CAMBI 2023: 53.

Kataloška jedinica:	24. (tab. XVII)
Tip:	Grupa II tip B.
Smještaj:	Split, peripter Dioklecijanova mauzoleja.
Podrijetlo:	/
Datacija:	VI. st.
Mjesto i okolnosti nalaza:	Mjesto nalazišta nije moguće odrediti, no treba naglasiti kako je predmetni sarkofag vjerojatno u jugozapadni interkolumnij periptera katedrale prenesen iz obližnjeg Arheološkog muzeja (tada se nalazio u blizini Srebrnih vrata) 1924. godine.
Materijal:	Vapnenac.
Dimenzije:	Vis. 0.59 m, duž. 2.13 m, šir. 0.79 m.
Opis:	Sanduk je na bazi obrubljen plitko istaknutom, plošnom letvom. Po sredini prednje strane sanduka nalazi se reljefni križ, nepovezan s letvom, već od nje odmaknut. Križ, vidno vertikalno izdužen, je latinskog tipa, vitkog tijela, trokutasto rastvorenih završetaka krakova unutar kojih su urezani višestruki trokuti. Na sjecištu krakova isklesan je disk sa snažno ispupčenim krugom u sâmom središtu kružnice.
Poklopac:	Dvoslivni poklopac s otučenim akroterijima koji izvorno ne pripada sarkofagu.
Inventar:	/
Bibliografija:	FISKOVIĆ 1981: 127 (bilj. 82), tab. XXVII, 3. RAPANIĆ 1982: 244, kat. br. 5, tab. II, 2. CAMBI 1984: 84, sl. 17 na str. 86. DRESKEN-WEILAND 1998a: 114, 115, , kat. br. 354, tab. 105, 4 i 5. CAMBI 2002a: 48, 49, 56. BASIĆ 2015: 9, sl. 4c na str. 10, 15. D'ANGELA 2008: 542, sl. 6. CAMBI 2023: 53.

Kataloška jedinica:	25. (tab. XVIII)
Tip:	Grupa II tip B.
Smještaj:	Split, peripter Dioklecijanova mauzoleja.
Podrijetlo:	/
Datacija:	VI. st.
Mjesto i okolnosti nalaza:	Mjesto nalazišta nije moguće odrediti, no treba naglasiti kako je predmetni sarkofag vjerojatno u jugozapadni interkolumnij periptera katedrale prenesen iz obližnjeg Arheološkog muzeja (tada se nalazio u blizini Srebrnih vrata) 1924. godine.
Materijal:	Vapnenac.
Dimenzije:	Vis. 0.64 m, duž. 2.16 m, šir. 0.76 m.
Opis:	Sanduk je na bazi obrubljen plitko istaknutom, plošnom letvom. Po sredini prednje strane sanduka nalazi se reljefni križ, nepovezan s letvom, već od nje odmaknut. Križ je latinskog tipa, vitkog tijela, trokutasto rastvorenih završetaka. Osi krakova naglašene su linijama koje prate njihov oblik, šireći se u završnim trokutima u obliku slova Y. Unutar trokutasto rastvorenih završetaka urezani su dvostruki trokuti. Na sjecištu krakova isklesan je disk sa snažno ispučćenim krugom u sâmom središtu kružnice. Strana sarkofaga koja je ukrašena reljefnim križem okrenuta je prema vani i vidljiva je samo s vanjske strane periptera.
Poklopac:	Ravni pločasti poklopac jednostavnog oblika i grube obrade s vidljivim tragovima sanacije loma. Na poklopcu je u plitkom reljefu isklesan veliki križ koje uzdužno prati ôs pokrivala. Širokog je nacrta, latinskog tipa (1.20 x 0.46 m), a krakovi mu završavaju razmjerno kratkim, oštro izbačenim trokutima.
Inventar:	/
Bibliografija:	FISKOVIĆ 1981: 127 (bilj. 82), tab. XXVII, 1. DRESKEN-WEILAND 1998a: 115, kat. br. 355, tab. 106, 1. CAMBI 2002a: 48, 49, 56. BASIĆ 2015: 39, 9, 15, sl. 4b na str. 10. CAMBI 2023: 53.

Kataloška jedinica:	26. (tab. XIX)
Tip:	Grupa III tip A.
Smještaj:	Split, Arheološki muzej.
Podrijetlo:	/
Datacija:	VI. st.
Mjesto i okolnosti nalaza:	/
Materijal:	Vapnenac.
Dimenzije:	/
Opis:	Sanduk je na bazi obrubljen plitko istaknutom, plošnom letvom. Unutar trostrukog koncentričnog kruga nalazi se reljef latinskog križa vitkog tijela, trokutasto rastvorenih završetaka krakova. Osi krakova naglašene su linijama koje prate njihov oblik, šireći se u završnim trokutima u obliku slova Y. Te urezane linije ne prolaze sjecištem križa, već je tu zadržana malena kvadratična praznina (tzv. oko). Svi krakovi križa priljubljeni su uz krug u koji je križ upisan. Iz donjeg kraka križa, presijecajući krug, izlaze na obje strane dvije vijugave trake (hedere) koje završavaju listolikim ukrasom.
Poklopac:	Za potrebe postava Arheološkog muzeja nad predmetnim sarkofagom su postavljena 3 ulomka nepripadajućeg poklopca nekog sarkofaga. Na tim ulomcima su kroz likove janjadi simbolično prikazani Krist i apostoli. Jasno je kako navedeni ulomci nisu činili izvorni poklopac predmetnog sarkofaga te su datirani u 5. stoljeće.
Inventar:	/
Bibliografija:	RAPANIĆ 1973: 22, 23, kat. br. 40, sl. na str. 22. RAPANIĆ 1983: 850, tab. 3, 2. RAPANIĆ 1987: tab. III, 2. DRESKEN-WEILAND 1998a: 111, 324 (sanduk), 116, kat. br. 366 (poklopac), tab. 106, 3. CAMBI 2002a: 49 (bilj. 19). D'ANGELA 2008: 542, sl. 7, CAMBI 2023: 55.

Kataloška jedinica:	27. (tab. XX)
Tip:	Grupa I tip A.
Smještaj:	Split. Kamen.
Podrijetlo:	/
Datacija:	VI. st.
Mjesto i okolnosti nalaza:	Predmetni sarkofag je nađen u dvorištu jedne kuće u blizini crkvice sv. Petra. Crkvice se nalazi na položaju Brižine.
Materijal:	Vapnenac.
Dimenzije:	Sarkofag je izgubljen te dimenzije moguće dati.
Opis:	Sanduk je na bazi obrubljen plitko istaknutom, plošnom letvom. Po sredini prednje strane letva prerasta u donji krak križa. Reljefni, vidno vertikalno izduženi križ je latinskog tipa, vitkog tijela, trokutasto rastvorenih završetaka krakova.
Poklopac:	/
Inventar:	/
Bibliografija:	FISKOVIĆ 1981: 122, 126, tab. XXVI, 2. MIGOTTI 1990: 43, 44, kat. br. 181. FISKOVIĆ 1996: 133, sl. 8. DRESKEN-WEILAND 1998a: 110, kat. br. 314. DRESKEN-WEILAND 1998b: 294. CAMBI 2002a: 48, 52. BASIĆ 2015: 15. CAMBI 2023: 54.

Kataloška jedinica:	28. (fotografija 7)
Tip:	Grupa III tip A.
Smještaj:	Split, Arheološki muzej.
Podrijetlo:	Ovi, vrlo loše sačuvani, ulomci sarkofaga potječu s lokaliteta Bijaći.
Datacija:	VI. st.
Mjesto i okolnosti nalaza:	Četiri ulomka spojiva u lomu nađena su prilikom arheoloških istraživanja koje je poduzelo društvo „Bihać“ na lokalitetu ranosrednjovjekovne crkve sv. Marte.
Materijal:	Vapnenac.
Dimenzije:	Vis. 0.55 m, duž. 0.46 m, deb. 8-10,5 cm.
Opis:	Unutar trostrukog koncentričnog kruga nalazi se reljef istokračnog križa (0.33 x 0.24 m) vitkog tijela, trokutasto rastvorenih završetaka krakova. Osi krakova naglašene su linijama koje prate njihov oblik, šireći se u završnim trokutima u obliku slova Y. Te urezane linije ne prolaze sjecištem križa, već je tu zadržana malena kvadratična praznina (tzv. oko). Gornji i donji krak križa priljubljeni su uz krug u koji je križ upisan.
Poklopac:	/
Inventar:	/
Bibliografija:	BULIĆ 1904b: 63-64. FISKOVIĆ 1981: 114, tab. XXII, 2. RAPANIĆ 1982: 252, tab. II, sl. 3. METZGER I CHEVALIER 1994: 251, 252, kat. br. X.c.8, tab. LXXXV (netočno klasificiran kao ploča oltarne pregrade i atribuiran bazilici <i>De Porta Caesarea</i> u Saloni). FISKOVIĆ 1996: 126 (bilj. 31). DRESKEN-WEILAND 1998a: 112-113, kat. br. 336. CHEVALIER 1999: 113-114, br. 3 i 133, sl. 3. CAMBI 2002a: 52. MIŠKOVIĆ 2020: 422 i bilj. 112, sl. 21 CAMBI 2023: 55.

Kataloška jedinica:	29. (fotografija 8)
Tip:	Grupa I tip B.
Smještaj:	Split, Arheološki muzej.
Podrijetlo:	Ovaj ulomak sarkofaga potječe s lokaliteta Bijaći.
Datacija:	VI. st.
Mjesto i okolnosti nalaza:	Ulomak je nađen prilikom arheoloških istraživanja koje je poduzelo društvo „Bihać“ na lokalitetu ranosrednjovjekovne crkve sv. Marte.
Materijal:	Vapnenac.
Dimenzije:	Vis. 0.35 m, duž. 0.78 m, deb. 8,5-10,5 cm.
Opis:	Na nevelikom ulomku nazire se reljef jednostavnog, latinskog križa vitkog tijela, trokutasto rastvorenih završetaka krakova. Osi krakova naglašene su linijama koje prate njihov oblik, šireći se u završnim trokutima u obliku slova Y. Te urezane linije ne prolaze sjecištem križa, već je tu zadržana malena kvadratična praznina (tzv. oko).
Poklopac:	/
Inventar:	/
Bibliografija:	METZGER I CHEVALIER 1994: 252, kat. br. X.c.9, tab. LXXXV (netočno klasificiran kao ploča oltarne pregrade i atribuiran bazilici <i>De Porta Caesarea</i> u Saloni). CHEVALIER 1999: 114, 133, sl. 4. MIŠKOVIĆ 2020: 421, sl. 20.

Kataloška jedinica:	30. (fotografija 9)
Tip:	Grupa III tip B (?).
Smještaj:	Split, Arheološki muzej.
Podrijetlo:	Dva slabo sačuvana ulomka sarkofaga spojiva u lomu potječu s lokaliteta Bijaći.
Datacija:	VI. st.
Mjesto i okolnosti nalaza:	Ulomci su nađeni prilikom arheoloških istraživanja koje je poduzelo društvo „Bihać“ na lokalitetu ranosrednjovjekovne crkve sv. Marte.
Materijal:	Vapnenac.
Dimenzije:	Vis. 0.43 m, duž. 1.06 m, deb. 12,5 cm.
Opis:	Plitko klesan reljef križa grčkog tipa (šir. 0.28 m) trokutasto rastvorenih završetaka krakova. Osi krakova naglašene su linijama koje prate njihov oblik, šireći se u završnim trokutima u obliku slova Y. Te urezane linije ne prolaze sjecištem križa, već je tu zadržana malena kvadratična praznina (tzv. oko). Križ slobodno stoji unutar glatkog kruga (r. 0.45 m) kojim je opisan. Gornji (zbog oštećenja nije vidljivo, ali vjerojatno i donji) krak križa priljubljen je uz krug u koji je križ upisan.
Poklopac:	/
Inventar:	/
Bibliografija:	BULIĆ 1904b: 63-64. FISKOVIĆ 1981: 113 (bilj. 35), tab. XXI, 4. RAPANIĆ 1982: 252, tab. II, 4. METZGER I CHEVALIER 1994: 260, kat. br. X.c.34, tab. LXXXV (pogrešno atribuiran ploči oltarne pregrade, s naznakom nepoznate provenijencije). FISKOVIĆ 1996: 126 (bilj. 31). DRESKEN-WEILAND 1998a: 111, kat. br. 320. CHEVALIER 1999: 114, br. 5 i 133, sl. 5. MIŠKOVIĆ 2020: 420, sl. 19. CAMBI 2023: 55.

Kataloška jedinica:	31. (fotografija 10)
Tip:	Grupa III tip B.
Smještaj:	Split, Arheološki muzej.
Podrijetlo:	Ulomak sarkofaga nađen je u blizini današnje crkvice sv. Stjepana Prvomučenika na poluotoku Sustipanu u Splitu.
Datacija:	VI. st.
Mjesto i okolnosti nalaza:	Ulomak sarkofaga nađen je sjeverno od crkvice sv. Stjepana prvomučenika tijekom arheoloških istraživanja benediktinske opatije smještene na Sustipanu. Iskopavanja su bila provedena između 1959. i 1962. godine.
Materijal:	Vapnenac.
Dimenzije:	duž. 1.35 m, šir. 0.70 m.
Opis:	Na prednjoj strani ulomka unutar dvostrukog koncentričnog kruga (r. 0.47 m) nalazi se reljef latinskog križa, vitkog tijela i trokutasto rastvorenih završetaka krakova. Osi krakova naglašene su linijama koje prate njihov oblik, šireći se u završnim trokutima u obliku slova Y. Donji krak križa vezan je za unutarnji krug te s njim čini jedinstven oblik.
Poklopac:	/
Inventar:	/
Bibliografija:	MARASOVIĆ I VRŠALOVIĆ 1971: 194, 195, tab. LXII, 4. RAPANIĆ 1976: 325 (bilj. 16). FISKOVIĆ 1981: 113 (bilj. 35). MIGOTTI 1990: 33, kat. br. 123. FISKOVIĆ 1996: 128, sl. 3. DRESKEN-WEILAND 1998a: 116, kat. br. 321. CAMBI 2002a: 52. MIŠKOVIĆ 2020: 33, 422. CAMBI 2023: 55.

Kataloška jedinica:	32. (tab. XXI)
Tip:	Grupa II tip A.
Smještaj:	Solin, Manastirine, Tusculum.
Podrijetlo:	Predmetni sarkofag nađen je u Vranjicu, otkupljen te prebačen u Tusculum.
Datacija:	VI. st.
Mjesto i okolnosti nalaza:	Godine 1902. u Vranjicu na položaju Lastre pri obavljanju poljoprivrednih radova Fabijan Mandić nehotice je razbio poklopac sarkofaga. Na mjesto nalaza došao je F. Bulić te je daljnjim istraživanjem iskopao i dva sarkofaga. Jedan od iskopanih sarkofaga je i predmetni sarkofag.
Materijal:	Vapnenac.
Dimenzije:	Vis. 0.61 m, duž. 2.08 m, šir. 0.49 m.
Opis:	Sanduk je na bazi obrubljen plitko istaknutom, plošnom letvom. Po sredini prednje strane letva prerasta u donji krak križa. Reljefni, vidno vertikalno izduženi križ je latinskog tipa, vitkog tijela, kratkih krakova koji su trokutasto rastvoreni na završetcima. Na sjecištu krakova isklesan je manji disk glatke površine.
Poklopac:	Razbijeni poklopac je nađen prilikom istraživanja no danas nije sačuvan.
Inventar:	Sarkofage su ispraznili lokalni seljaci sredinom 19. stoljeća prilikom krčenja zemlje za vinograde.
Bibliografija:	BULIĆ 1914: 180-182. CAMBI 2002a: 49, 52 (bilj. 26), tab. 17, 2. CAMBI 2004b: 79, sl. 23. CAMBI 2023: 53.

Kataloška jedinica:	33. (tab. XXII)
Tip:	Grupa I tip A.
Smještaj:	Solin, Manastirine, Tusculum.
Podrijetlo:	Predmetni sarkofag nađen je u Vranjicu, otkupljen te prebačen u Tusculum.
Datacija:	VI. st.
Mjesto i okolnosti nalaza:	Godine 1902. u Vranjicu na položaju Lastre pri obavljanju poljoprivrednih radova Fabijan Mandić nehotice je razbio poklopac sarkofaga. Na mjesto nalaza došao je F. Bulić te je daljnjim istraživanjem iskopao i dva sarkofaga. Jedan od iskopanih sarkofaga je i predmetni sarkofag.
Materijal:	Vapnenac.
Dimenzije:	Vis. 0.55 m, duž. 2.10 m, šir. 0.72 m.
Opis:	Sanduk je na bazi obrubljen plitko istaknutom, plošnom letvom. Po sredini prednje strane letva prerasta u donji krak križa. Reljefni križ je grčkog tipa trokutasto rastvorenih završetaka krakova.
Poklopac:	Razbijeni poklopac je nađen prilikom istraživanja no danas nije sačuvan.
Inventar:	Sarkofage su ispraznili lokalni seljaci sredinom 19. stoljeća prilikom krčenja zemlje za vinograde.
Bibliografija:	BULIĆ 1914: 180-182. CAMBI 2002a: 49. CAMBI 2023: 53.

Kataloška jedinica:	34. (tab. XXIII)
Tip:	Grupa II tip A.
Smještaj:	Solin, Kapljuč.
Podrijetlo:	/
Datacija:	VI. st.
Mjesto i okolnosti nalaza:	Predmetni sarkofag nađen je unutar starokršćanskog kompleksa na Kapljuču. Sarkofag je nađen u južnoj lađi Bazilike pet mučenika tijekom arheoloških istraživanja koja je vodilo dansko društvo Rask-Ørsted od 1922. do 1924. godine.
Materijal:	Vapnenac.
Dimenzije:	/
Opis:	Prednja i dvije bočne strane sanduka obrubljene su na bazi plitko istaknutom, plošnom letvom. Po sredini prednje strane sanduka nalazi se reljefni križ, nepovezan s letvom, već od nje odmaknut. Križ je latinskog tipa trokutasto rastvorenih završetaka krakova. Na sjecištu krakova nalazi se disk glatke površine.
Poklopac:	Razbijeni (vidljiv trag loma duž cijele površine, nedostaje mu desna trećina i lijevi kut) obli poklopac koji neznatno strši po dužini i širini izvan gornjeg pravokutnika sanduka.
Inventar:	/
Bibliografija:	BRØNDSTED 1928: 134, sl. 125, 135. FISKOVIĆ 1981: 125. CAMBI 2023: 53.

Kataloška jedinica:	35. (tab. XXIV)
Tip:	Grupa I tip B.
Smještaj:	Solin, Kapljuč.
Podrijetlo:	/
Datacija:	VI. st.
Mjesto i okolnosti nalaza:	Predmetni sarkofag nađen je unutar starokršćanskog kompleksa na Kapljuču. Sarkofag je nađen u južnoj lađi Bazilike pet mučenika tijekom arheoloških istraživanja koja je vodilo dansko društvo Rask-Ørsted od 1922. do 1924. godine.
Materijal:	Vapnenac.
Dimenzije:	/
Opis:	Zbog nepristupačnosti (sarkofag se nalazi ukopan unutar betonskog sanduka) opis sarkofaga nije potpun. Na prednjoj strani sanduka nalazi se reljefni, vidno vertikalno izduženi križ latinskog tipa, vitkog tijela i trokutasto rastvorenih završetaka krakova. Osi krakova naglašene su linijama koje prate njihov oblik, šireći se u završnim trokutima u obliku slova Y. Te urezane linije ne prolaze sjecištem križa, već je tu zadržana malena kvadratična praznina (tzv. oko).
Poklopac:	Dvostrešni poklopac s niskim podužnim akroterijima na uglovima. Akroteriji su odozgo blago zaobljeni, a sprijeda skošeni kao i široki uzdužni rub koji ih spaja. Poklopac nije čitav te mu nedostaje skoro cijela desna trećina i jedan akroterij.
Inventar:	/
Bibliografija:	BRØNDSTED 1928: 134, sl. 125, 135.

Kataloška jedinica:	36. (tab. XXV)
Tip:	Grupa II tip B.
Smještaj:	Solin, Kapljuč.
Podrijetlo:	/
Datacija:	VI. st.
Mjesto i okolnosti nalaza:	Predmetni sarkofag je vjerojatno nađen unutar starokršćanskog kompleksa na Kapljuču tijekom arheoloških istraživanja koja je vodilo dansko društvo Rask-Ørsted od 1922. do 1924. godine. Danas se nalazi odložen sjeverno od Bazilike pet mučenika uz ogradu koja dijeli lokalitet od okolnih privatnih posjeda.
Materijal:	Vapnenac.
Dimenzije:	/
Opis:	Stranice sanduka obrubljene su na bazi plitko istaknutom, plošnom letvom, dok se pri vrhu stijenke nalazi obrub označen žlijebom. Po sredini prednje strane letva prerasta u donji krak križa. Reljefni križ grčkog tipa ima trokutasto rastvorene završetaka krakova. Osi krakova naglašene su linijama koje prate njihov oblik, šireći se u završnim trokutima u obliku slova Y formirajući pritom vidljivi ukras u obliku trokuta. Na sjecištu krakova isklesan je širok disk konveksnog ruba i blago konkavne nutrine, sa snažno ispupčenim krugom u sâmom središtu kružnice.
Poklopac:	Razbijeni (sačuvana je samo lijeva četvrtina poklopca) dvostrešni poklopac s niskim podužnim akroterijima na uglovima. Akroteriji su odozgo blago zaobljeni, a sprijeda skošeni kao i široki uzdužni rub koji ih spaja.
Inventar:	/
Bibliografija:	BRØNDSTED 1928: 49. FISKOVIĆ 1981: 125.

Kataloška jedinica:	37. (fotografija 11)
Tip:	Grupa III tip B.
Smještaj:	Solin. Mravince, kapela sv. Ivana Krstitelja.
Podrijetlo:	/
Datacija:	VI. st.
Mjesto i okolnosti nalaza:	U grobljansku kapelu sv. Ivana Krstitelja ugrađeni su različiti antički ulomci te je od istih oblikovano i zabatno pročelje kapele. Jedan od tih je i predmetni ulomak sarkofaga uzidan posred zapadnog pročelja.
Materijal:	Vapnenac.
Dimenzije:	/
Opis:	Na prednjoj strani ulomka unutar dvostrukog koncentričnog kruga nalazi se reljef latinskog križa, vitkog tijela i trokutasto rastvorenih završetaka krakova. Osi krakova naglašene su linijama koje prate njihov oblik, šireći se u završnim trokutima u obliku slova Y. Donji krak križa, koji je primjetno veći od ostalih te unutar trokutaskog proširenja ima uklesanu dodatnu rašlju, vezan je za krug te s njim čini jedinstven oblik.
Poklopac:	/
Inventar:	/
Bibliografija:	MIGOTTI 1990: 43, kat. br. 178. FISKOVIĆ 1996: 121, sl. 1, 126-128. FISKOVIĆ 1999: 247. CAMBI 2002a: 52. MIŠKOVIĆ 2020: 422. CAMBI 2023: 55.

Kataloška jedinica:	38. (tab. XXVI)
Tip:	Grupa II tip B.
Smještaj:	Solin, Manastirine.
Podrijetlo:	/
Datacija:	VI. st.
Mjesto i okolnosti nalaza:	Predmetni sarkofag nađen je, vjerojatno, tijekom istraživanja provedenih 1880. godine unutar starokršćanskog kompleksa na Manastirinama. Nalazio se u sjevernom hodniku (hodnik G/K prema Duvalu ili hodnik K prema Eggeru) bazilike ispred srednjih vrata kapele VII. Vjerojatno se ne nalazi na svom izvornom mjestu već je premješten i naslonjen uz zid na postament od cigle.
Materijal:	Vapnenac.
Dimenzije:	Vis. 0.52 m, duž. 2 m, šir. 0.66 m.
Opis:	Sanduk je na bazi obrubljen plitko istaknutom, plošnom letvom dok se pri vrhu stijenke nalazi obrub označen žlijebom. Po sredini prednje strane letva prerasta u donji krak križa. Reljefni, vidno vizualno izduženi, križ je latinskog tipa, vitkog tijela, trokutasto rastvorenih završetaka krakova. Osi krakova naglašene su oštro usječenim linijama koje prate njihov oblik, šireći se u završnim trokutima u obliku slova Y. Na sjecištu krakova isklesan je disk sa snažno ispupčenim krugom u sâmom središtu kružnice. Primjetna su oštećenja na sanduku koji je otučen pri vrhu desne bočne i na desnoj polovini stražnje plohe.
Poklopac:	/
Inventar:	/
Bibliografija:	EGGER 1926: 35, br. 8 i 9, sl. 32. CECIĆ 1963:161. CAMBI 1975: 586, 587. FISKOVIĆ 1981: 125. DRESKEN-WEILAND 1998a: 114, kat. br. 347a, tab. 104, 4. BONAČIĆ MANDINIĆ 2000: 263, sl. 114, b, 266, kat. br. 7. DUVAL, JEREMIĆ ET AL. 2000: 484, sl. 207 a i b, 485, 493, oznaka K. CAMBI 2002a: tab 17, 3. DRESKEN-WEILAND 2003: 395, kat. jed. H 6. MATIJEVIĆ 2011: 87, 88, 91, 100, kat. br. 31. sl. 19. JARAK 2017: 76 (pogrešno navedeno da se sarkofag nalazi u Tusculumu), sl. 63. CAMBI 2023: 53.

Kataloška jedinica:	39. (tab. XXVII)
Tip:	Grupa II tip B.
Smještaj:	Solin, Manastirine.
Podrijetlo:	/
Datacija:	VI. st.
Mjesto i okolnosti nalaza:	Predmetni sarkofag nađen je unutar starokršćanskog kompleksa na Manastirinama tijekom arheoloških istraživanja u proljeće 1887. godine. Sarkofag je nađen unutar <i>scholae cantorum</i> koja je podignuta tijekom radova na bazilici u 6. stoljeću kada joj je na zapadnoj strani dograđen narteks s trodijelnim ulazom. Sama <i>schola cantorum</i> bila je podignuta u središnjem brodu ispred transepta.
Materijal:	Vapnenac.
Dimenzije:	Vis. 0.5 m, duž. 2.09 m, šir. 0.71 m.
Opis:	Sanduk je na bazi obrubljen plitko istaknutom, plošnom letvom. Po sredini prednje strane nalazi se reljefni križ, nepovezan s letvom, već od nje odmaknut. Reljefni križ je latinskog tipa trokutasto rastvorenih završetaka krakova (raspon krakova je 0.38 x 0.3 m). Osi krakova naglašene su oštro usječenim linijama koje prate njihov oblik, šireći se u završnim trokutima u obliku slova Y. Na sjecištu krakova isklesan je neuobičajeno velik disk (r. 0.2 m) sa snažno ispupčenim krugom u sâmom središtu kružnice.
Poklopac:	Dvostrešni poklopac (vis. 0.52 m, duž. 2.2 m, šir. 0.75 m.) s niskim podužnim akroterijima na uglovima. Akroteriji su odozgo blago zaobljeni, a sprijeda skošeni kao i široki uzdužni rub koji ih spaja. Poklopac je sa stražnje strane oštećen, a uz to vidljiva je i crta loma koja je presjekla poklopac između treće i četvrtine.
Inventar:	/
Bibliografija:	EGGER 1926: 35, br. 8 i 9. CECIĆ 1963: 161. FISKOVIĆ 1981: 125 (bilj. 71.) DRESKEN-WEILAND 1998a: 114, kat. br. 347b. BONAČIĆ MANDINIĆ 2000: 263, sl. 114, a, 266, kat. br. 8. DUVAL, JEREMIĆ ET AL. 2000: 342, sl. 154, oznaka A, 350. DUVAL, CHEVALIER I BONAČIĆ MANDINIĆ 2000: 31. MARIN I MARDEŠIĆ 2000: 88. CAMBI 2002a: 49 (bilj. 25). DRESKEN-WEILAND 2003: 395, kat. jed. H 6. MATIJEVIĆ 2011: 87, 88, 91, 95, kat. br. 9. CAMBI 2023: 53.

Kataloška jedinica:	40. (tab. XXVIII)
Tip:	Grupa I tip A.
Smještaj:	Solin, Manastirine.
Podrijetlo:	/
Datacija:	VI. st.
Mjesto i okolnosti nalaza:	Predmetni sarkofag nađen je 1887. godine unutar starokršćanskog kompleksa na Manastirinama. Sarkofag je nađen u bazilici, u središnjem dijelu broda bazilike, ispred kapele II.
Materijal:	Vapnenac.
Dimenzije:	Vis. 0.49 m, duž. 2 m, šir. 0.6 m.
Opis:	Sanduk je na bazi obrubljen plitko istaknutom, plošnom letvom dok se pri vrhu stijenke nalazi obrub označen žlijebom. Po sredini prednje strane letva prerasta u donji krak križa. Reljefni, vidno vertikalno izduženi križ je latinskog tipa, vitkog tijela, trokutasto rastvorenih završetaka krakova.
Poklopac:	Ravni pločasti poklopac (vis. 0.25 m, duž. 1.8 m, šir. 0.72 m) jednostavnog je oblika, neukrašen i grube obrade. Nedostaje mu desna četvrtina.
Inventar:	/
Bibliografija:	DUVAL, JEREMIĆ ET AL. 2000: 323, sl. 138, a i b, 355, oznaka U. BONAČIĆ MANDINIĆ, M., 2000: 263, sl. 114, c i d, 266, kat. br. 9. CAMBI 2002a: 52 (bilj. 40), tab. 16, 2 (u tekstu je pogrešno navedeno kako se radi o tab. 17, 2). MATIJEVIĆ 2011: 87, 88, 91, 96, kat. br. 14. CAMBI 2023: 54.

Kataloška jedinica:	41. (fotografija 12)
Tip:	Grupa III tip A (?).
Smještaj:	Solin, Manastirine.
Podrijetlo:	Za ovaj ulomak sarkofaga mjesto pronalaska je nepoznato.
Datacija:	VI. st.
Mjesto i okolnosti nalaza:	/
Materijal:	Vapnenac.
Dimenzije:	/
Opis:	Na ulomku je vidljiv fragment trostrukog koncentričnog kruga unutar kojeg su vidljivi jedan vertikalni i jedan horizontalni krak reljefnog latinskog križa. Križ je trokutasto rastvorenih završetaka krakova. Osi krakova naglašene su linijama koje prate njihov oblik, šireći se u završnim trokutima u obliku slova Y. Te urezane linije ne prolaze sjecištem križa, već je tu zadržana malena kvadratična praznina (tzv. oko). Donji krak križa priljubljen je uz krug u koji je križ upisan, dok lijevi nije.
Poklopac:	/
Inventar:	/
Bibliografija:	CAMBI 2002a: 52 (bilj. 48), tab. 16, 3.

Kataloška jedinica:	42. (tab. XXIX)
Tip:	Grupa 4.
Smještaj:	Solin, Kapljuč.
Podrijetlo:	/
Datacija:	VI. st.
Mjesto i okolnosti nalaza:	Predmetni sarkofag nađen je unutar starokršćanskog kompleksa na Kapljuču. Sarkofag je nađen u protezisu (uz sjeverni bok apside) Bazilike pet mučenika tijekom arheoloških istraživanja koja je vodilo dansko društvo Rask-Ørsted od 1922. do 1924. godine.
Materijal:	Vapnenac.
Dimenzije:	Vis. 0.51 m, duž. 2.14 m, šir. 0.71 m.
Opis:	Stranice sanduka obrubljene su na bazi plitko istaknutom, plošnom letvom. Po sredini prednje strane letva prerasta u donji krak križa. Križ latinskog tipa je isklesan u plitkom reljefu. Na sjecištu krakova isklesan je širok disk konveksnog ruba i blago konkavne nutrine, sa snažno ispupčenim krugom u sâmom središtu kružnice. Sam križ je uokviren u lučnu edikulu s kojom su mu trokutasto prošireni završetci krakova spojeni. Edikula, kao i križ, izlazi iz letve te su zaglađene površine.
Poklopac:	Ravni pločasti poklopac (vis. 0.14 m, duž. 2.16 m, šir. 0.74 m) jednostavnog je oblika, neukrašen i grube obrade.
Inventar:	Predmetni sarkofag je jedini nađen cjelovit na nekropoli. No, samo naizgled je bio netaknut. Arheolozi su nakon otvaranja sarkofaga primjetili kako su kosti pokojnika porazbacane po sanduku ta da nema grobnih priloga. Očito je pljačkašima bilo lakše podignuti kameni poklopac, no razbiti ga.
Bibliografija:	BRØNDSTED 1928: 134, sl. 125, 135, skica na str. 135. FISKOVIĆ 1981: 125. DRESKEN-WEILAND 1998a: 113, kat. br. 340. CAMBI 2002a: 49 (bilj. 25), tab. 17, 1. CAMBI 2004: 79, sl. 22.

Kataloška jedinica:	43. (tab. XXX)
Tip:	Grupa II tip B.
Smještaj:	Kaštel Gomilica, groblje crkve sv. Kuzme i Damjana.
Podrijetlo:	Između 1975. i 1978. godine vršena je obnova i uređenje crkve sv. Kuzme i Damjana. Jednako tako vođena su i arheološka istraživanja koja su otkrila dio starokršćanske nekropole koja se protezala na površini na kojoj je poslije sagrađena bazilika. Toj starokršćanskoj nekropoli pripadao je predmetni sarkofag.
Datacija:	VI. st.
Mjesto i okolnosti nalaza:	Predmetni sarkofag je nađen prilikom arheoloških istraživanja 1975. godine provedenih prilikom obnove crkve.
Materijal:	Vapnenac.
Dimenzije:	Vis. 0.55 m, šir. 0.65 m.
Opis:	Zbog nepristupačnosti sarkofaga – ukopan je u zemlju između drugih sarkofaga – nije moguće dati njegov potpun opis. Sanduk je na bazi obrubljen plitko istaknutom, plošnom letvom dok se pri vrhu stijenke nalazi obrub označen žlijebom. Letva po sredini prednje strane, vjerojatno, prerasta u donji krak križa. Reljefni, vidno vizualno izduženi križ je latinskog tipa (0.42 x 0.25 m) trokutasto rastvorenih završetaka krakova koji su pri rubu kraka ukrašeni rašljastim urezom. Osi krakova naglašene su linijom koja prati njihov oblik. Po sredini križa isklesan je disk s ispupčenim krugom u sâmom središtu kružnice.
Poklopac:	Na sarkofagu se nalazi dosta oštećena ravna kamena ploča koja je na njega vjerojatno naknadno stavljena.
Inventar:	/
Bibliografija:	MARASOVIĆ I SUMIĆ 1993: 1, 2, 4.

Kataloška jedinica:	44. (tab. XXXI)
Tip:	Grupa II tip B.
Smještaj:	Kaštel Gomilica, groblje crkve sv. Kuzme i Damjana.
Podrijetlo:	Između 1975. i 1978. godine vršena je obnova i uređenje crkve sv. Kuzme i Damjana. Jednako tako vođena su i arheološka istraživanja koja su otkrila dio starokršćanske nekropole koja se protezala na površini na kojoj je poslije sagrađena bazilika. Toj starokršćanskoj nekropoli pripadao je predmetni sarkofag.
Datacija:	VI. st.
Mjesto i okolnosti nalaza:	Predmetni sarkofag je nađen prilikom arheoloških istraživanja 1975. godine provedenih prilikom obnove crkve.
Materijal:	Vapnenac.
Dimenzije:	Vis. 0.62 m, duž. 2.11 m, šir. 0.71 m.
Opis:	Sanduk je na bazi obrubljen plitko istaknutom, plošnom letvom dok se pri vrhu stijenke nalazi obrub označen žlijebom. Reljefni križ je latinskog tipa (0.42 x 0.25 m) trokutasto rastvorenih završetaka krakova koji su pri rubu kraka ukrašeni rašljastim urezom. Osi krakova naglašene su linijom koja prati njihov oblik. Po sredini križa isklesan je razmjerno veliki disk (r. 0.19 m) sa snažno ispupčenim krugom u sâmom središtu kružnice.
Poklopac:	Podosta oštećen poklopac u obliku krova na dvije vode s neukrašenim ugaonim akroterijima. Bočne strane akroterija su zakošene.
Inventar:	/
Bibliografija:	FISKOVIĆ 1981: 125, tab. XXVIII, 3. RAPANIĆ 1987: 99, tab. III, 3. MARASOVIĆ I SUMIĆ 1993: 1, 2, 4. FISKOVIĆ 1996: 135. DRESKEN-WEILAND 1998a: 114, kat. br. 348. CAMBI 2002a: 52, 53, 55. D'ANGELA 2008: 542, 543, sl. 8.

Kataloška jedinica:	45. (tab. XXXII)
Tip:	Grupa II tip B.
Smještaj:	Bijaći, Stombrate.
Podrijetlo:	/
Datacija:	VI. st.
Mjesto i okolnosti nalaza:	Predmetni sarkofag je pronađen istočno od apside ranosrednjovjekovne crkve sv. Marte tijekom arheoloških istraživanja 1904. godine. Sarkofag je bio sekundarno korišten u 9. stoljeću za ukop žene. Svojim položajem sarkofag negira apsidu prethodne ranokršćanske crkve što ukazuje da se nije izvorno nalazio na tom mjestu.
Materijal:	Vapnenac.
Dimenzije:	Vis. 0.59 m, duž. 2.25 m, šir. 0.74 m.
Opis:	Prednja strana sanduka obrubljena je na bazi plošnom letvom. Po sredini prednje strane letva prerasta u donji krak križa. Križ (0.49 x 0.31 m) je latinskog tipa, vitkog tijela, trokutasto rastvorenih završetaka krakova unutar kojih je urezan dvostruki trokut. Krakovi križa su ispunjeni linearnim usjecima koji sačinjavaju troprutu traku. Na sjecištu krakova isklesan je razmjerno širok disk (r. 0.14 m) konveksnog ruba i blago konkavne nutrine, sa snažno ispupčenim krugom (0.03 m) u sâmom središtu kružnice.
Poklopac:	Dvostrešni poklopac (vis. 0.49 m, duž. 2.29 m) s niskim podužnim akroterijima (0.52 x 0.3 m) na uglovima. Akroteriji su odozgo blago zaobljeni, a sprijeda skošeni kao i široki uzdužni rub koji ih spaja. Na akroterijima je uklesan po jedan latinski križ (lijevi križ 0.18 x 0.1 m; desni križ 0.21 x 0,13 m) vitkog tijela i trokutasto rastvorenih završetaka krakova. Na sjecištu krakova uklesan je kvadrat. Po sredini ruba poklopca urezan je omanji latinski križ (0.06 x 0.03 m). Strana poklopca na kojoj se nalaze spomenuti ukrasi okrenuta je suprotno od ukrašene strane sanduka. Tu nelogičnost možda možemo pripisati reupotrebi samog sarkofaga u ranom srednjem vijeku ili počinjenoj pogrešci prilikom arheoloških istraživanja.
Inventar:	U sarkofagu su nađene dvije naušnice i nožić koji su bili korišteni pri sekundarnom ukopu.
Bibliografija:	FISKOVIĆ 1981: 127 (bilj. 83), 128, tab. XXVII, 2. FISKOVIĆ 1996: 121 (bilj. 17), 126, 135. DRESKEN-WEILAND 1998a: 115, kat. br. 356 (u katalogizaciji ispušten poklopac). CHEVALIER 1999: 112-113, br. 2 i 132, sl. 2. JELOVINA 1999: sl. 5-7. MARASOVIĆ 1999: 338. MILOŠEVIĆ 1999: 246 (bilj. 35), 258. CAMBI 2002a: 52. PETRINEC 2009: 62, 204, 493, tab. 215/1-2. BASIĆ 2015: 9, 10, 15, sl. 4d. MIŠKOVIĆ 2020: 419. CAMBI 2023: 53.

Kataloška jedinica:	46. (tab. XXXIII)
Tip:	Grupa III tip A.
Smještaj:	Kaštel Štafilčić.
Podrijetlo:	/
Datacija:	/
Mjesto i okolnosti nalaza:	/
Materijal:	Vapnenac.
Dimenzije:	/
Opis:	Stranice sanduka obrubljene su na bazi plitko istaknutom, plošnom letvom. Po sredini prednje strane iz letve izlazi dvopruta spona do trostrukog koncentričnog kruga u kojem je reljef istokračnog križa trokutasto rastvorenih završetaka krakova. Osi krakova, a i spomenuta spona, naglašene su linijama koje prate njihov oblik, šireći se u završnim trokutima u obliku slova Y. Na sjecištu krakova nalazi se snažno ispupčen krug.
Poklopac:	/
Inventar:	/
Bibliografija:	FISKOVIĆ 1981: 114, tab. XXII, 1. FISKOVIĆ 1996: 129. DRESKEN-WEILAND 1998a: 112, kat. br. 335a. DRESKEN-WEILAND 1998b: 294, sl. 12. CAMBI 2002a: 49, 52, 56. CAMBI 2023: 53.

Kataloška jedinica:	47. (tab. XXXIV)
Tip:	Kombinacija tipova A i B grupe I te tipova A i B grupe III.
Smještaj:	Kaštel Lukšić, kaštel Rušinc.
Podrijetlo:	Iako je predmetni sarkofag nađen na groblju crkve sv. Kuzme i Damjana u Kaštel Gomilici F. Bulić smatra kako je moguće da potječe s Marusinca. JELIĆ, BULIĆ, RUTAR 1894: 262, 263 izričito navode da četiri sarkofaga pohranjena kod obitelji Capogrosso u Kaštel Lukšiću-Rušincu (dva anepigrafska neukrašena, jedan s epitaфом Magnijana (CIL III, 8742) i sarkofag bračko-salonitanskog tipa) potječu iz crkve sv. Kuzme i Damjana u Kaštel Gomilici. Potom BULIĆ 1912: 41 nagađa da oba potonja zapravo potječu s Marusinca, isključivo zato što su u Marusincu imali zemljišta žitelji Kaštel Sućurca, pozivajući se za to na JELIĆ 1897: 68-69, bilj. 2 (autorstvo bilješke potpisuje Uredništvo) gdje se korigira podatak iz 1894., te se ustvrđuje da je sarkofag bračko-salonitanskog tipa prenesen iz Salone oko 1860. godine. U nastavku pak Bulić (41-42) prenosi pripovijest starijeg pučanina iz Kaštel Gomilice (zabilježenu 1908. i 1913.) o tome kako su prije devedeset godina (dakle 1818. ili 1823.) neposredno sjeverno od crkve Sv. Kuzme i Damjana u Kaštel Gomilici iskopana dva sarkofaga; od poklopca jednoga od njih načinjeni su kipovi Kuzme i Damjana za oltar crkve, gdje se nalaze i sada (1912., 1913.); sanduci sarkofaga su preneseni ka Capogrossovima u Rušinc-Kaštel Lukšić. Pripovijest su Buliću potvrdili i drugi sumještani. Na koncu teksta se Bulić odlučno opredjeljuje za porijeklo oba sarkofaga iz Sv. Kuzme i Damjana u Kaštel Gomilici. Autori <i>Salona IV-2: 727-729</i> , br. 404 dvoje potječe li Magnijanov natpis iz Kaštel Lukšića ili Marusinca. S obzirom na kontradiktorne podatke ostaje nejasna točna provenijencija sarkofaga.
Datacija:	/
Mjesto i okolnosti nalaza:	Godine 1830. pri radovima oko crkve sv. Kuzme i Damjana u K. Gomilici nađeno je nekoliko sarkofaga, koje je konte Šime Capogrosso prenio u K. Štafilčić. Jedan od njih je reutiliziran kao spremnik za ulje. Nasljednici obitelji Capogrosso su ponudili sarkofag na prodaju Arheološkom muzeju u Splitu u 30-im godinama 20. st, no to nije bilo realizirano. Milivoj Grgin, novi vlasnik Rušinca, darovao je sarkofag 1975. godine župnoj crkvi Uznesenja Blažene Djevice Marije u Kaštel Lukšiću, gdje je upotrijebljen za novi glavni oltar.
Materijal:	Mramor.
Dimenzije:	Vis. 1.05 m, duž. 2.07 m, šir. 0.94 m.
Opis:	Sanduk je na bazi obrubljen plitko istaknutom, plošnom letvom. Po sredini prednje strane nalazi se reljefni, vidno vertikalno izduženi križ latinskog tipa, vitkog tijela i trokutasto rastvorenih završetaka krakova. Križ je opasan trostrukim krugom s kojim je povezan gornjim krakom. Sa svake strane kruga nalazi se po jedna ovca koje ispruženom prednjom nogom dodiruju kružnicu. Ispod donjeg kraka križa krug je ukrašen Salomonovim čvorom

	iz kojeg na obje strane izlaze dvije vijugave trake koje završavaju listolikim ukrasom. Cambi navodi kako je riječ o preradi nekog ranijeg primjerka.
Poklopac:	/
Inventar:	/
Bibliografija:	JELIĆ, BULIĆ, RUTAR 1894: 262, 263. JELIĆ 1897: 69, bilj. 2. BULIĆ 1912: 40, 41, tab. III, 1. NIKOLAJEVIĆ 1968: 18 (bilj. 7). CAMBI 1977: 85, 86, kat. br. 27, tab. XIV, 2. BULIĆ 1986: 124. DRESKEN-WEILAND 1998a: 111, kat. br. 325, tab. 103, 2. CAMBI 2002a: 53, 54. HILJE I JAKŠIĆ 2008: 15. CAMBI 2010a: 69, 70. DUPLANČIĆ 2015: 290, 291. CAMBI 2023: 55.

Kataloška jedinica:	48. (fotografija 13)
Tip:	Grupa III tip A (?).
Smještaj:	Trogir, Muzej grada Trogira (ovaj ulomak nalazi se u vlasništvu navedene institucije i zaveden je u Katalogu iz 1973. godine pod brojem 11 u sekciji Antika).
Podrijetlo:	Vjerojatno potječe iz crkve sv. Ivana i Lovre s gradskog predjela Krban.
Datacija:	VI. st.
Mjesto i okolnosti nalaza:	/
Materijal:	Vapnenac.
Dimenzije:	Vis. 0.23 m, duž. 0.16 m.
Opis:	Ulomak prednje strane sarkofaga s jednim trokutasto rastvorenim završetkom kraka. Osi kraka naglašena je linijom koja prati njegov oblik, šireći se u završnom trokutu u obliku slova Y. Budući da sačuvani krak nije spojen s dvostrukim koncentričnim krugom u koji je upisan, moguće je kako se radi o jednom o okomitih krakova križa.
Poklopac:	/
Inventar:	/
Bibliografija:	/

Kataloška jedinica:	49. (tab. XXXV)
Tip:	Grupa III tip A.
Smještaj:	Trogir, ulica Put Ribole (ovaj sarkofag nalazi se u vlasništvu Muzeja grada Trogira i trenutno je u procesu privremene pohrane).
Podrijetlo:	Na prostoru četvrti Ribola nalazila se u kasnoantičkom razdoblju <i>villa rustica</i> . Nad njenim ostacima podignuta je ranokršćanska crkvice nepoznatog titulara oko koje se formiralo groblje. Zaštitnim arheološkim istraživanjima vođenim 2020. obuhvaćen je tek manji segment spomenutog groblja – istražene su četiri grobne cjeline od kojih je jednu činio predmetni sarkofag.
Datacija:	VI. st.
Mjesto i okolnosti nalaza:	Predmetni sarkofag je nađen prilikom zaštitnih arheoloških istraživanja u veljači 2020. godine na predjelu Ribola.
Materijal:	Vapnenac.
Dimenzije:	Vis. 0.73 m, duž. 2.21 m, šir. 0.87 m.
Opis:	Stranice sanduka obrubljene su na bazi plitko istaknutom, plošnom letvom (0.08 m) dok se pri vrhu stijenke nalazi obrub označen žlijebom. Po sredini prednje strane iz letve izlazi spona (0.16 m) do trostrukog koncentričnog kruga (r. 0.32 m) u kojem je reljef istokračnog križa (0.31 x 0.23 m) vitkog tijela i trokutasto rastvorenih završetaka krakova. Donji i gornji krak križa vezan su za unutarnji krug te s njim čine jedinstven oblik. Osi krakova naglašene su linijama koje prate njihov oblik, šireći se u završnim trokutima u obliku slova Y.
Poklopac:	/
Inventar:	U sarkofagu su bila sahranjena dva pokojnika. Njihove kosti nađene su poprilično poremećene.
Bibliografija:	PLEŠTINA 2020: 4, 5, 11, 12.

Kataloška jedinica:	50. (fotografija 14)
Tip:	Grupa III tip A.
Smještaj:	Trogir, ženski benediktinski samostan sv. Nikole.
Podrijetlo:	Predmetni sarkofag je donesen s nepoznate lokacije (moguće je, sudeći prema jednom izvještaju F. Bulića, kako se radi o kasnoantičkom i srednjovjekovnom groblju na Travarici u Trogiru) u dvorište samostana benediktinki te je danas izložen u trijemu.
Datacija:	VI. st.
Mjesto i okolnosti nalaza:	/
Materijal:	Vapnenac.
Dimenzije:	Vis. 0.7 m, duž. 2.23 m, šir. 0.8 m.
Opis:	Po sredini prednje strane sanduka nezgrapno je isklesan reljefni križ, od kojeg se danas samo nazire obris, grčkog tipa s krakovima koji se pri krajevima blago trokutasto proširuju. Osi krakova naglašene su linijama koje prate njihov oblik, šireći se u završnim trokutima u obliku slova Y. Te urezane linije ne prolaze sjecištem križa, već je tu zadržana malena kvadratična praznina (tzv. oko). Križ slobodno stoji unutar kruga kojim je opisan.
Poklopac:	/
Inventar:	/
Bibliografija:	BULIĆ 1904a: 23. FISKOVIĆ 1981: 113, tab. XXI, 2. FISKOVIĆ 1996: 127. DRESKEN-WEILAND 1998a: 111, kat. br. 319. CAMBI 2002a: 52. BABIĆ 2014: 362. CAMBI 2023: 55.

Kataloška jedinica:	51. (fotografija 15)
Tip:	Grupa III tip B (?).
Smještaj:	Marina, Drid, crkva Gospe od Sniga.
Podrijetlo:	Prilikom radova na rekonstrukciji crkve 1935. godine predmetni je ulomak otkriven i ugrađen u zidove. Ulomak možda potječe iz ranokršćanske crkve iz 6. stoljeća nad kojom je podignuta današnja crkva Gospe od Sniga.
Datacija:	VI. st.
Mjesto i okolnosti nalaza:	Crkva Gospe od Sniga je 1935. godine produžena na istočnoj strani. Tom je prigodom u sjeverni zid, iznad prozora, prigradenog dijela uzidan predmetni ulomak.
Materijal:	Vapnenac.
Dimenzije:	Vis. 0.18 m, šir. 0.3 m.
Opis:	Unutar dvostrukog kruga nalazi se reljef grčkog križa trokutasto rastvorenih završetaka krakova. Za razliku od sličnih primjeraka ovaj križ nema osi krakova naglašene linijama koje prate njihov oblik te na sjecištu krakova nije zadržana malena kvadratična praznina (tzv. oko) već se tu nalazi plitki krug. Krug je dimenzijama podudaran debljini krakova križa.
Poklopac:	/
Inventar:	/
Bibliografija:	MIGOTTI 1990: 6, kat. br. 20. FISKOVIĆ 1999: 247 (bilj. 41). PAŽANIN 2003: 117, sl. na str. 117. CAMBI 2008: 67, 68, sl. 9. PIVAC 2008: 7, sl. na str. 7. BASIĆ 2015: 9 (bilj. 17), 19 (bilj. 54).

Kataloška jedinica:	52. (fotografija 16)
Tip:	Grupa III tip A (?).
Smještaj:	Otok kod Sinja, Mirine, starokršćanska bazilika.
Podrijetlo:	/
Datacija:	VI. st.
Mjesto i okolnosti nalaza:	Reljefni ulomak nađen je u krstionici jednobrodne bazilike (ostatak sarkofaga nalazi se također u krstionici) prilikom arheoloških istraživanja 1955. godine.
Materijal:	Vapnenac.
Dimenzije:	Duž. 0.52 m, vis. 0.31 m.
Opis:	Na ulomku su sačuvana tri gornja kraka istokračnog reljefnog križa trokutasto rastvorenih završetaka krakova. Osi krakova naglašene su linijama koje prate njihov oblik, šireći se u završnim trokutima u obliku slova Y. Križ je opasan trostrukim koncentričnim krugovima. Za ovaj ulomak Cambi drži kako je imitacija salonitanske produkcije.
Poklopac:	/
Inventar:	/
Bibliografija:	NIKOLAJEVIĆ 1968: 25. FISKOVIĆ 1981: 114 (bilj. 40). FISKOVIĆ 1996: 124, sl. 2, 127. CAMBI 2002a: 52. OŽANIĆ ROGULJIĆ 2011: 268, 269. MILOŠEVIĆ 2017: 118. CAMBI 2023: 55.

Kataloška jedinica:	53. (tab. XXXVI)
Tip:	Grupa I tip B.
Smještaj:	Ugljan. Kali.
Podrijetlo:	Predmetni sarkofag potječe s groblja koje se formiralo oko ranokršćanskog sakralnog objekta na mjestu današnje crkve sv. Lovre u Kalima.
Datacija:	VI. st.
Mjesto i okolnosti nalaza:	Sarkofag je otkriven u konobi kuće obitelji Blaslov koja ga dugo godina ima u svom posjedu, a sam sarkofag je bio u funkciji kamenice za ulje.
Materijal:	Vapnenac.
Dimenzije:	Vis. 0.78 m, duž. 2.46 m, šir. 0.8 m.
Opis:	Sanduk je na bazi obrubljen plitko istaknutom, plošnom letvom. Po sredini prednje strane sanduka, no bez ikakve spone s letvom, proteže se reljef jednostavnog, latinskog križa, vitkog tijela i trokutasto rastvorenih završetaka krakova. Osi krakova naglašene su linijama koje prate njihov oblik, šireći se u završnim trokutima u obliku slova Y (izuzetak je donji krak križa). Ispod horizontalnih krakova križa nalazi se po jedan, prilično nevješto izveden, jaganjac. Jaganjci, koji nisu jednake veličine – onaj s desna križu je veći, su prednjim dijelom tijela okrenuti prema križu.
Poklopac:	/
Inventar:	/
Bibliografija:	VEŽIĆ 2005: 175, 176 (bilj. 242), sl. na str. 176. VEŽIĆ 2007: 137, 153-154, sl. 40, kat. 23. HILJE I JAKŠIĆ 2008: 15, sl. 16. MIŠKOVIĆ 2012: 198, kat. jed. LIII, 1 (u katalogu str. 379, 380, oznaka 301). JOSIPOVIĆ I MAGAŠ MESIĆ 2013: 33 (bilj. 31). BASIĆ 2015: 9.23-36. KOLEGA 2017: 544, 545, sl. 6. BARAKA PERICA 2018: 401, 407.

Kataloška jedinica:	54. (tab. XXXVII)
Tip:	Grupa I tip A.
Smještaj:	Zadar, ženski benediktinski samostan sv. Marije Male.
Podrijetlo:	/
Datacija:	VI. st.
Mjesto i okolnosti nalaza:	/
Materijal:	Vapnenac.
Dimenzije:	Vis. 0.57 m, duž. 2.23 m, šir. 0.72 m.
Opis:	Sanduk je na bazi obrubljen plitko istaknutom, plošnom letvom. Po sredini prednje strane letva prerasta u donji krak križa. Reljefni, vidno vertikalno izduženi križ je latinskog tipa, vitkog tijela, trokutasto rastvorenih završetaka krakova.
Poklopac:	/
Inventar:	/
Bibliografija:	FISKOVIĆ 1996: 133, sl. 8. CAMBI 2002a: 52. VEŽIĆ 2005: 175, sl. na str. 175. VEŽIĆ 2007: 137, 138, sl. 41. HILJE I JAKŠIĆ 2008: 16, sl. 17. MIŠKOVIĆ 2012: 198, kat. jed. V, 8 (u katalogu str. 59, 60, oznaka 39). VUČIĆ 2018: 204 (bilj. 121), sl. 7. BARAKA PERICA 2018: 401.

Kataloška jedinica:	55. (tab. XXXVIII)
Tip:	Grupa III tip A.
Smještaj:	Zadar, dvorište Poslovnog centra Sveučilišta u Zadru.
Podrijetlo:	Predmetni sarkofag potječe s groblja koje se formiralo oko ranokršćanskog sakralnog objekta na mjestu današnje crkve sv. Lovre u Kalima.
Datacija:	VI. st.
Mjesto i okolnosti nalaza:	Predmetni sarkofag je otkriven u kući obitelji Kolega u Kalima koja ga dugo godina imala u svom posjedu, a sam sarkofag je bio u funkciji kamenice za ulje. Da se spriječi daljnje propadanje sarkofag je otkupilo Sveučilište u Zadru.
Materijal:	Vapnenac.
Dimenzije:	Vis. 0.61 m, duž. 2.15 m, šir. 0.74 m.
Opis:	Stranice sanduka obrubljene su na bazi plitko istaknutom, plošnom letvom. Po sredini prednje strane unutar dvostrukog koncentričnog kruga je reljef križa grčkog tipa izrazito velikih trokutasto rastvorenih završetaka krakova. Osi krakova naglašene su linijama koje prate njihov oblik, šireći se u završnim trokutima u obliku slova Y. Završeci krakova spajaju se s krugom.
Poklopac:	/
Inventar:	/
Bibliografija:	BARAKA 2012: 261. BASIĆ 2015: 9. KOLEGA 2017: 544, 545, sl. 7 i 8. VUČIĆ 2018: 206, sl. 11. BARAKA PERICA 2018: 401, 407, fig. 3b, fig. 5a.

Kataloška jedinica:	56. (tab. XXXIX)
Tip:	Grupa II tip A.
Smještaj:	Zadar, kriptna crkve sv. Krševana.
Podrijetlo:	Između 1911. i 1914. provedeni su opsežni konzervatorski radovi na crkvi sv. Krševana pod vodstvom Ćiril Metoda Ivekovića. Prilikom tih radova saniran je i prostor u kojem se nalazi predmetni sarkofag. Riječ je o substrukciji u vidu omanjeg prostora koji se nalazi podno razine svetišta u južnom bočnom brodu. Taj se prostor sastojao od dva dijela – pristupnog hodnika i konfesije u kojoj je bio sarkofag zatrpan zemljom. Ta je konfesija bila odvojena zidom u kojem se nalazio omanji kvadratni otvor. Zid je bio porušen, sarkofag izvučen vani, a pristupni hodnik proširen. Tako je spomenuta substrukcija dobila današnji izgled.
Datacija:	VI. st.
Mjesto i okolnosti nalaza:	/
Materijal:	Vapnenac.
Dimenzije:	Vis. 0.58 m, duž. 2.32 m, šir. 0.6 m.
Opis:	Sanduk (kojemu kao i poklopcu nedostaje odlomljeni dio po sredini) je na bazi obrubljen plitko istaknutom, plošnom letvom. Po sredini prednje strane letva prerasta u donji krak križa. Reljefni križ latinskog tipa ima krakove reducirani na trokute koji izbijaju direktno iz diska. Iznimka je donji krak križa koji ima trokutasto proširen završetak. Na sjecištu krakova isklesan je razmjerno širok disk glatke površine.
Poklopac:	Ravni pločasti poklopac (2.35 m x 0.65 m) jednostavnog oblika s vidljivim tragom loma i bez velikog ulomka koji nedostaje po sredini. Na poklopcu je u plitkom reljefu isklesan veliki križ koje uzdužno prati ôs pokrivala. Širokog je nacrta, latinskog tipa (1.87 x 0.59 m), a krakovi mu završavaju razmjerno kratkim, oštro izbačenim trokutima.
Inventar:	/
Bibliografija:	IVEKOVIĆ 1931: 19, 34, sl. 23. JURKOVIĆ 1997: 84 (bilj. 32). MIŠKOVIĆ 2012: 87, kat. jed. X, 3 (u katalogu str. 73, oznaka 48). JOSIPOVIĆ 2017: 300, fig. 3. MIŠKOVIĆ 2023: 89, 93, 101, 105-107, 113, 114, sl. 12 i 12a, 115, 116, sl. 16, 119, 121.

Kataloška jedinica:	57. (tab. XL)
Tip:	Grupa I tip A.
Smještaj:	Podvršje, Glavčine.
Podrijetlo:	Na ranokršćanskom lokalitetu Glavčine u selu Podvršje nađena je, prilikom arheoloških radova provedenih od 2002. do 2015. godine, dvojna starokršćanska crkva. Unutar kompleksa nalazilo se više sarkofaga u kojima su bili pokopani osoba koja je podigla sjevernu od dvaju crkava i članovi njegove obitelji.
Datacija:	VI. st.
Mjesto i okolnosti nalaza:	Predmetni sarkofag je nađen tijekom sustavnih arheoloških istraživanja lokaliteta 2004. godine. Nalazio se u sjevernoj od dvaju crkava između sjevernog zida crkve i ograde svetišta. Pretpostavlja se kako se sarkofag izvorno nalazio u memorijalnoj kapeli na zapadnoj strani baptisterija smještenog pored južne od dvaju crkava.
Materijal:	Vapnenac.
Dimenzije:	Vis. 0.63 m, duž. 2.16 m, šir. 0,46 m.
Opis:	Sanduk je na bazi obrubljen plitko istaknutom, plošnom letvom. Po sredini prednje strane letva prerasta u donji krak križa. Reljefni, vidno vertikalno izduženi križ je latinskog tipa, vitkog tijela, trokutasto rastvorenih završetaka krakova te se proteže od vrha do dna sanduka.
Poklopac:	Obli, neukrašeni poklopac koji neznatno strši po dužini i širini izvan gornjeg pravokutnika sanduka.
Inventar:	/
Bibliografija:	HILJE I JAKŠIĆ. 2008: 16. UGLEŠIĆ 2009: 142-144, sl. 16. MIŠKOVIĆ 2012: 198, kat. jed. XXV, 26 (u katalogu str. 192, 193, oznaka 149). UGLEŠIĆ I BARAKA 2013: 1131, fig. 4. BASIĆ 2015: 9. UGLEŠIĆ 2017a: 658-660, fig. 29. UGLEŠIĆ 2017: 118, sl. 35. BARAKA PERICA 2018: 401, 406, fig. 3a. DŽINO 2018: 91.

Kataloška jedinica:	58. (tab. XLI)
Tip:	Grupa II tip B.
Smještaj:	Pag. Novalja, Lun, riva.
Podrijetlo:	Predmetni sarkofag zasigurno nije na svom izvornom mjestu, niti potječe iz samog naselja u kojem je nađen. Za potrebe uljare (služio je kao kamenica za ulje) sarkofag je iz samostanskog kompleksa Sv. Marije na Pagu donesen u Lun pred Drugi svjetski rat. Postoje prijevori odakle je sarkofag donesen – grad Pag (Stari grad Pag), otok Lošinj, Novalja ili otočić Sv. Petar kod Ilovika. Prema I. Fiskoviću sarkofag je najvjerojatnije dio kasnoantičke baštine grada Raba.
Datacija:	VI. st.
Mjesto i okolnosti nalaza:	Sarkofag se danas nalazi u lučici Tovarnele na samom rtu Lunu ispod istoimenog naselja na otoku Pagu.
Materijal:	Vapnenac.
Dimenzije:	Vis. 0.56 m, duž. 2.18 m, šir. 0.74 m.
Opis:	Dosta oštećen pravokutni sanduk s naglašenim donjim rubom. Zbog oštećenja je teško biti siguran prerasta li letva po sredini prednje strane u donji krak križa ili su pak letva i križ nepovezani. Reljefni križ, jedini ukras sanduka, je latinskog tipa, vitkog tijela, trokutasto rastvorenih završetaka krakova. Osi krakova naglašene su oštro usječenim linijama koje prate njihov oblik, šireći se u završnim trokutima u obliku slova Y. Na sjecištu krakova isklesan je razmjerno širok disk, no bez snažno ispupčenog kruga u sâmom središtu kružnice.
Poklopac:	/
Inventar:	/
Bibliografija:	SUIĆ 1953: 27 ŠONJE 1981: 12 (bilj. 27), 17, 18. FISKOVIĆ 1996: 135. UGLEŠIĆ 2002: 72, 73, sl. 59. VEŽIĆ 2005: 175. BADURINA DUDIĆ 2006: 6 (bilj. 2). VEŽIĆ 2007: 138. HILJE I JAKŠIĆ 2008: 16. MIŠKOVIĆ 2012: kat. jed. XLVIII, 3 (u katalogu str. 365, oznaka 291). OŠTARIĆ I KURILIĆ 2013: 219, sl. 292. BARAKA PERICA 2018: 401, 407.

Kataloška jedinica:	59. (tab. XLII)
Tip:	Grupa I tip A.
Smještaj:	Pag. Novalja, gradsko groblje.
Podrijetlo:	Na poluotoku Jazu koji zatvara Novaljsku dràgu nalaze se, danas jedva vidljivi, ostaci starokršćanske grobljanske bazilike. Na tom lokalitetu nađeno je 6 jednostavnih ranokršćanskih sarkofaga koji su potom bili reupotrebjeni. Predmetni sarkofag se danas nalazi na gradskom groblju.
Datacija:	VI. st.
Mjesto i okolnosti nalaza:	Među ruševinama trobrodne bazilike u Jazu lokalno stanovništvo je tijekom 19. stoljeća pronašlo poklopac i sanduk sarkofaga.
Materijal:	Vapnenac.
Dimenzije:	Duž. 2.25 m, šir. 0.78 m.
Opis:	Sanduk obrubljen plitko istaknutom, plošnom letvom. Letva po sredini prednje strane prerasta u donji krak križa. Reljefni, vidno vertikalno izduženi križ je latinskog tipa, vitkog tijela, trokutasto rastvorenih završetaka krakova. Iz gornjeg kraka križa izlazi kružni disk.
Poklopac:	Ravan poklopac u obliku plitke ploče s plitko klesanim latinskim, vidno vertikalno izduženim križem. Krakovi križa koji se pruža gotovo cijelom plohom poklopca imaju završetke u obliku polumjeseca. Po A. Šonji, iako poklopac odgovara dimenzijama sarkofaga, on mu ne pripada jer je križ na ploči oblikovan sasvim drugačije od onoga na sarkofagu.
Inventar:	/
Bibliografija:	SUIĆ 1953: 27 ŠONJE 1969: 699, sl. 7 i 8. ŠONJE 1981: 12 (bilj. 27), sl. 6, 17, 18. VEŽIĆ 2005: sl. na str. 177. VEŽIĆ 2007: 138. MIŠKOVIĆ 2012: 198, kat. jed. XV, 4 (u katalogu str. 100, 101, oznaka 72). OŠTARIĆ I KURILIĆ 2013: 250, sl. 345a-b. JARAK 2017: 79. BARAKA PERICA 2018: 401, 403, fig. 3e.

Kataloška jedinica:	60. (tab. XLIII)
Tip:	Grupa III tip B.
Smještaj:	Pag. Novalja, gradsko groblje.
Podrijetlo:	Na poluotoku Jazu koji zatvara Novaljsku dràgu nalaze se, danas jedva vidljivi, ostaci starokršćanske grobljanske bazilike. Na tom lokalitetu nađeno je 6 jednostavnih ranokršćanskih sarkofaga koji su potom bili reupotrebjeni. Predmetni sarkofag se danas nalazi na gradskom groblju.
Datacija:	VI. st.
Mjesto i okolnosti nalaza:	Sarkofag potječe s područja oko kuće obitelji Palčić, s jugozapadne strane crkve Majke Božje.
Materijal:	Vapnenac.
Dimenzije:	Duž. 2.07 m, šir. 0.74 m.
Opis:	Stranice sanduka obrubljene su na bazi plitko istaknutom, plošnom letvom. Po sredini prednje strane iz letve izlazi omanja spona do dvostrukog koncentričnog kruga u kojem je reljef istokračnog križa, vitkog tijela i trokutasto rastvorenih završetaka krakova. Osi krakova, a i spomenuta spona, naglašene su linijama koje prate njihov oblik, šireći se u završnim trokutima u obliku slova Y. Donji krak križa vezan je za unutarnji krug te s njim čini jedinstven oblik.
Poklopac:	Dvostrešni poklopac s niskim podužnim, odozgo blago zaobljenim akroterijima na uglovima.
Inventar:	/
Bibliografija:	SUIĆ 1953: 27 ŠONJE 1969: 704, sl. 8 i 9. FARIOLI 1977: 143, sl. 8. ŠONJE 1981: 12 (bilj. 27), 13, sl. 7, 18. FISKOVIĆ 1981: 114. FISKOVIĆ, I. 1996: 127. DRESKEN-WEILAND 1998a: 112, kat. br. 328. CAMBI 2002a: 52. VEŽIĆ 2005: 175, sl. na str. 176. MIŠKOVIĆ 2012: 198, kat. jed. XV, 4 (u katalogu str. 99, 100, oznaka 71). OŠTARIĆ I KURILIĆ 2013: 250, sl. 343-344. JARAK 2017: 75, sl. 61. BARAKA PERICA 2018: 401, fig. 3b CAMBI 2023: 54.

Kataloška jedinica:	61. (tab. XLIV)
Tip:	Grupa III tip A.
Smještaj:	Rab, Barbat, sv. Stjepan.
Podrijetlo:	/
Datacija:	VI. st.
Mjesto i okolnosti nalaza:	Predmetni sarkofag se nalazi ispred crkve sv. Stjepana u Barbatu.
Materijal:	Vapnenac.
Dimenzije:	/
Opis:	Sanduk je na bazi obrubljen plitko istaknutom, plošnom letvom. Po sredini prednje strane s letvom je spojena dvočlana spona koja se pri dnu trokutasto proširuje. Spona veže letvu i dvostruki koncentrični krug u kojem je plitki reljef istokračnog križa, vitkog tijela i trokutasto rastvorenih završetaka krakova. Osi krakova naglašene su linijama koje prate njihov oblik, šireći se u završnim trokutima u obliku slova Y. Na sjecištu krakova nalazi se snažno ispupčen krug.
Poklopac:	Podosta oštećen poklopac u obliku krova na dvije vode sa zaobljenim neukrašenim ugaonim akroterijima.
Inventar:	/
Bibliografija:	BRUSIĆ 1926: 57, 179, sl. na str. 59. FISKOVIĆ 1996: 127, 131. JARAK 2010: 86, 87, sl. 12. JARAK 2013: 1561, T. VI, Fig. 19. BASIĆ 2015: 12. JARAK I CAMBI 2016: 310-312. JARAK 2017: 73-75, sl. 60, 77. BARAKA PERICA 2018: 401, fig. 3d. CAMBI 2023: 54.

Kataloška jedinica:	62. (XLV)
Tip:	Grupa II tip B.
Smještaj:	Rab, gradski lapidarij.
Podrijetlo:	Predmetni sarkofag se izvorno nalazio ispred crkve sv. Stjepana u Barbatu.
Datacija:	VI. st.
Mjesto i okolnosti nalaza:	/
Materijal:	Vapnenac.
Dimenzije:	/
Opis:	Sanduk je na bazi obrubljen plitko istaknutom, plošnom letvom koja po sredini prednje strane prerasta u donji krak križa. Reljefni, vidno vertikalno izduženi križ je latinskog tipa, vitkog tijela, trokutasto rastvorenih završetaka krakova koji su pri rubu kraka ukrašeni rašljastim urezom. Na sjecištu krakova isklesan je disk sa ispupčenim krugom u sâmom središtu kružnice.
Poklopac:	/
Inventar:	/
Bibliografija:	FISKOVIĆ 1996: 135, sl. 7. CAMBI 2002a: 52. JARAK 2010a: 86, 87, sl. 13. JARAK 2013: 1561, T. VI, Fig. 20. BASIĆ 2005: 12, 15. JARAK I CAMBI 2016: 310-312. JARAK 2017: 75, 76, sl. 62a i 62b. BARAKA PERICA 2018: 401, fig. 3c. CAMBI 2023: 54.

Kataloška jedinica:	63. (fotografija 17)
Tip:	/
Smještaj:	Rab, gradski lapidarij.
Podrijetlo:	/
Datacija:	V-VI. st.
Mjesto i okolnosti nalaza:	Predmetni sarkofag je nađen prilikom arheoloških istraživanja u gradu Rabu u ulici D. Dokule.
Materijal:	Vapnenac.
Dimenzije:	/
Opis:	Sanduk je grube površine bez izvedenog reljefnog ukrasa, no istaknute donje letve. Vjerojatno sam sarkofag nikad nije bio do kraja dovršen.
Poklopac:	Približno ravna, debela, jednostavna plitka ploča. Sam poklopac je na nekoliko mjesta razbijen.
Inventar:	/
Bibliografija:	JARAK 2017: 78, sl. 64, 79.

Kataloška jedinica:	64. (tab. XLVI)
Tip:	Grupa II tip B.
Smještaj:	Cres, Osor, uz istočne zidine grada.
Podrijetlo:	/
Datacija:	VI. st.
Mjesto i okolnosti nalaza:	/
Materijal:	Vapnenac.
Dimenzije:	Vis. 0.51 m, duž. 2.22 m, šir. 0.63 m.
Opis:	Sanduk je na bazi obrubljen plitko istaknutom, plošnom letvom. Po sredini prednje strane letva prerasta u donji krak križa. Reljefni, vidno vertikalno izduženi križ je latinskog tipa, vitkog tijela, trokutasto rastvorenih završetaka krakova unutar kojih su urezani višestruki trokuti. Na sjecištu krakova isklesan je disk sa snažno ispupčenim krugom u sâmom središtu kružnice.
Poklopac:	/
Inventar:	/
Bibliografija:	FISKOVIĆ 1981: 127, tab. XXVIII, 1. FISKOVIĆ 1996: 134, 135. DRESKEN-WEILAND 1998a: 115, kat. br. 357. ĆUS-RUKONIĆ 1998: 216, fig. 20 (cat. no. 18). CHEVALIER 1999: 111, 113. CAMBI 2002a: 52. BASIĆ 2015: 9, 10, sl. 4e, 15. BARAKA PERICA 2018: 401. CAMBI 2023: 54.

Kataloška jedinica:	65. (tab. XLVII)
Tip:	Grupa I tip B.
Smještaj:	Cres, Osor, uz istočne zidine grada.
Podrijetlo:	/
Datacija:	VI. st.
Mjesto i okolnosti nalaza:	/
Materijal:	Vapnenac.
Dimenzije:	Vis. 0.7 m, duž. 2.14 m, šir. 0.83 m.
Opis:	Po sredini prednje strane sanduka, od vrha do dna, proteže se reljef jednostavnog, ponešto vertikalno izduženog latinskog križa, vitkog tijela i trokutasto rastvorenih završetaka krakova. Osi krakova naglašene su linijama koje prate njihov oblik, šireći se u završnim trokutima u obliku slova Y.
Poklopac:	/
Inventar:	/
Bibliografija:	FISKOVIĆ 1981: 127, tab. XXVIII, 2. DRESKEN-WEILAND 1998a: 110, kat. br. 317. ĆUS-RUKONIĆ 1998: 216, fig. 21 (cat. no. 19). CAMBI 2002a: 48, 52. BARAKA PERICA 2018: 401. CAMBI 2023: 54.

Kataloška jedinica:	66. (tab. XLVIII)
Tip:	Grupa II tip A.
Smještaj:	Grado, Basilica della Corte.
Podrijetlo:	/
Datacija:	VI. st.
Mjesto i okolnosti nalaza:	Predmetni sarkofag je pronađen među ostacima grobljanske bazilike na Piazza della Vittoria (današnja Piazza della Corte) koja je otkrivena 1905. godine nakon što je srušena gradska utvrda koja je tu stajala.
Materijal:	Vapnenac.
Dimenzije:	/
Opis:	Sanduk je na bazi obrubljen plitko istaknutom, plošnom letvom. Po sredini prednje strane letva prerasta u donji krak križa. Reljefni, vidno vertikalno izduženi križ je latinskog tipa, vitkog tijela, trokutasto rastvorenih završetaka krakova. Na sjecištu krakova isklesan je širok disk konveksnog ruba i blago konkavne nutrine, sa snažno ispupčenim krugom u sâmom središtu kružnice.
Poklopac:	Na oblom poklopcu je u plitkom reljefu isklesan veliki križ koji uzdužno prati ôs pokrivala. Širokog je nacrta, latinskog tipa, a krakovi mu završavaju kratkim, ôstro izbačenim trokutima.
Inventar:	/
Bibliografija:	BRUSIN I ZOVATTO 1957: 503. NIKOLAJEVIĆ 1968: 26. TAVANO 1976: 192. FARIOLI 1977: 146, sl. 11, 148. FISKOVIĆ, I., 1981: 127, 134 (u članku je autor zamijenio predmetni sarkofag i onaj iz Trevisa te opis predmetnog sarkofaga nije valjan). FISKOVIĆ 1996: 126, 134, 135 (u članku je autor zamijenio predmetni sarkofag i onaj iz Trevisa te opis predmetnog sarkofaga nije valjan). DRESKEN-WEILAND 1998a: 113, kat. br. 344. DRESKEN-WEILAND 1998b: 293. KOCH 2000: 453, 554. CAMBI 2002a: 52. BASIĆ 2015: 9, 10. CAMBI 2023: 54.

Kataloška jedinica:	67. (tab. XLIX)
Tip:	Grupa I tip B.
Smještaj:	Treviso, između baptisterija i zvonika katedrale.
Podrijetlo:	/
Datacija:	VI. st.
Mjesto i okolnosti nalaza:	Predmetni sarkofag je nađen u ulici Tommasa da Modena 1950. godine tijekom pripremnih radova uoči gradnje stambene zgrade. Sarkofag je nađen na dubini od 1.4 m.
Materijal:	Vapnenac.
Dimenzije:	Vis. 0.57 m, duž. 2.07 m, šir. 0.67 m.
Opis:	Prednja i dvije bočne strane sanduka obrubljene su na bazi plitko istaknutom, plošnom letvom (vis. 0.07-0.08 m). Po sredini prednje strane letva prerasta u donji krak križa. Reljefni, vidno vertikalno izduženi križ (0.43 x 0,27 m) je latinskog tipa, vitkog tijela, trokutasto rastvorenih završetaka krakova (širina trokutastih završetaka je neujednačena: na bazi križa iznosi 0.17, na vrhu 0.1, a na horizontalnim krajevima 0.11 m). Unutar trokutasto rastvorenih završetaka krakova urezani su manji koncentrični trokuti. Osi krakova naglašene su linijama koje prate njihov oblik, no te urezane linije ne prolaze sjecištem križa, već je tu zadržana malena kvadratična praznina (tzv. oko).
Poklopac:	Dvostrešni poklopac (vis. 0.43 m, duž. 2.14 m, šir. 0.7 m) strmog nagiba stranica. Na uglovima poklopca su niski podužni akroteriji (0.46-0.54 x 0.23 m). Akroteriji su odozgo blago zaobljeni, a sprijeda skošeni kao i široki uzdužni rub koji ih spaja.
Inventar:	U sarkofagu su nađeni tek neznatni ostaci ljudskih kostiju (gornji dio malene lubanje i dr.) za koje je preliminarnom antropološkom analizom ustanovljeno kako pripadaju vrlo mladoj ženskoj osobi (približno 7 godina staroj), visokoj oko 1 m. Od grobnih priloga nađene su dvije anikonične koštane pločice, pektoralni križić (enkolpij dimenzija 0.025 x 0.017 m načinjen od iskucanog zlata, dok u središtu ima umetnut rubin u ukrašenom okviru), češalj i brokatne niti koje su ukrašavale malu haljinu. Posebno je značajan nalaz enkolpij jer ga se pouzdano može, neovisno o sarkofagu u kojem je pronađen, datirati u polovinu 6. stoljeća.
Bibliografija:	BOTTER 1952: 203. DEL BELLO 1969: 121-122. MOTTA BROGGI 1989: 279-280. FISKOVIĆ 1981: 127, 134 (u članku je autor zamijenio predmetni sarkofag i onaj iz Grada). TRAMONTIN 1989: 326. BUORA 1990: 104. FISKOVIĆ 1996: 126, 134, 135 (u članku je autor zamijenio predmetni sarkofag i onaj iz Grada), RAVAGNAN 2003: 352. BASIĆ 2012: 427-429, 438-440. BASIĆ 2015: 7-11, sl. 1, 2, 5a.

Kataloška jedinica:	68. (tab. L)
Tip:	Grupa III tip B.
Smještaj:	Ravenna, crkva S. Francesco, Cappella di Braccioforte.
Podrijetlo:	/
Datacija:	VI. st.
Mjesto i okolnosti nalaza:	Predmetni sarkofag nalazi se u vrtu koji okružuje Quadrarco di Braccioforte, podignutom u blizini franjevačkog samostana Male bracie.
Materijal:	Vapnenac.
Dimenzije:	Vis. 0.63 m, duž. 2.33 m, šir. 0.83 m.
Opis:	Stranice sanduka obrubljene su na bazi plitko istaknutom, plošnom letvom (vis. 0.08 m) koja je bila ukopana u zemlju. Po sredini prednje strane sanduk je ukrašen dvostrukim koncentričnim krugom, koji je sponom povezan s letvom, u kojem je reljef istokračnog križa, vitkog tijela, trokutasto rastvorenih završetaka krakova. Osi krakova naglašene su linijama koje prate njihov oblik, šireći se u završnim trokutima u obliku slova Y. Te urezane linije ne prolaze sjecištem križa, već je tu zadržana malena kvadratična praznina (tzv. oko). Okomiti krakovi križa su priljubljeni uz krug u koji je križ upisan, dok vodoravni krakovi svojim rubovima dodiruju krug. Pokraj kruga vidljiv je trag loma koji se proteže cijelom visinom sanduka. Slično je i na lijevom bridu sanduka. Pri vrhu sanduka vidljivi su tragovi klanfi kojima su sanduk i poklopac bili spojeni.
Poklopac:	Dvostrešni poklopac (vis. 0.57 m) s niskim podužnim akroterijima na uglovima. Akroteriji su odozgo blago zaobljeni, dok su sprijeda skošeni kao i široki uzdužni rub koji ih spaja. Poklopac je u lošem stanju, pun tragova loma te s nekoliko metalnih klanfi koje drže razbijene komade.
Inventar:	/
Bibliografija:	DÜTSCHKE 1909: 57, kat. br. 62. VALENTINI ZUCCHINI I BUCCI 1968: 54, kat. br. 48, sl. 48 u katalogu. FARIOLI 1977: 142, 144, sl. 9. FISKOVIĆ 1981: 134. DRESKEN-WEILAND 1998a: 112, kat. br. 330, tab. 102, 3.

Kataloška jedinica:	69. (tab. LI)
Tip:	Grupa III tip B.
Smještaj:	Ravenna, Museo Nazionale.
Podrijetlo:	Ulomak sarkofaga je u muzej (inventarni broj 750) donesen iz crkve S. Maria Maggiore u Ravenni, u kojoj je bio korišten kao prozorska klupčica.
Datacija:	VI. st.
Mjesto i okolnosti nalaza:	/
Materijal:	Vapnenac.
Dimenzije:	Vis. 0.52 m, šir. 1.02 m.
Opis:	Na ulomku prednje strane sanduka sarkofaga vidljiv je pri vrhu stijenke obrub označen žlijebom. Vidljiv je samo manji gornji dio dvoprute spone koja je spajala letvu, kojom je baza sanduka bila obrubljena, i dvostruki koncentrični krug u kojem je reljef latinskog križa, vitkog tijela, trokutasto rastvorenih završetaka krakova. Osi krakova naglašene su linijama koje prate njihov oblik, šireći se u završnim trokutima u obliku slova Y. Te urezane linije ne prolaze sjecištem križa, već je tu zadržana malena kvadratična praznina (tzv. oko). Gornji i donji krak križa priljubljeni su uz krug u koji je križ upisan.
Poklopac:	/
Inventar:	/
Bibliografija:	ANGIOLINI MARTINELLI 1968: 62, kat. br. 93, sl. 93. u katalogu (ulomak je pogrešno prepoznat kao ulomak pluteja). FARIOLI 1977: 142, 144, sl. 7. FISKOVIĆ 1981: 134. BERTELLI 2002: 112, kat. br. 331, tab. 102, 5. CAMBI 2002a: 52.

Kataloška jedinica:	70. (fotografija 18)
Tip:	Grupa III tip B.
Smještaj:	Ravenna, Museo Nazionale.
Podrijetlo:	Ulomak sarkofaga darovan je muzeju (inventarni broj 749), a nađen je na trgu pred crkvom S. Eufemia u Ravenni.
Datacija:	VI. st.
Mjesto i okolnosti nalaza:	/
Materijal:	Vapnenac.
Dimenzije:	Vis. 0.4 m, duž. 0.24 m.
Opis:	Na ulomku je vidljiva trokutasto proširena dvopruta spona koja izlazi ispod donjeg kraka križa upisanog u dvostruki krug. Reljefni križ je latinskog tipa (sačuvani su mu tek donji i lijevi krak) trokutasto rastvorenih završetaka krakova unutar kojih su urezani višestruki trokuti. Osi krakova naglašene su linijama koje prate njihov oblik, šireći se u završnim trokutima u obliku slova Y. Donji krak križa priljubljen je uz krug u koji je križ upisan, dok lijevi krak dodiruje krug svojim rubovima.
Poklopac:	/
Inventar:	/
Bibliografija:	ANGIOLINI MARTINELLI 1968: 59, 60, kat. br. 84 e, sl. 84 e u katalogu (ulomak je pogrešno prepoznat kao ulomak pluteja). FISKOVIĆ 1981: 134. BERTELLI 2002: 112, kat. br. 332. CAMBI 2002a: 52. CAMBI 2023: 55.

Kataloška jedinica:	71. (fotografija 19)
Tip:	Grupa III tip B.
Smještaj:	Ravenna, Museo Nazionale.
Podrijetlo:	Ulomak sarkofaga darovan je muzeju, a nađen je na trgu pred crkvom S. Eufemia u Ravenni.
Datacija:	VI. st.
Mjesto i okolnosti nalaza:	/
Materijal:	Vapnenac.
Dimenzije:	Vis. 0.19 m, duž. 0.21 m.
Opis:	Na ulomku je vidljiva trokutasto proširena dvopruta spona koja izlazi ispod donjeg kraka križa upisanog u dvostruki krug. Reljefni križ, od kojeg je sačuvan tek donji krak, ima trokutasto rastvoren završetak. Os kraka naglašena je linijom koja prati njegov oblik, šireći se u završnom trokutu u obliku slova Y. Donji krak križa priljubljen je uz krug u koji je križ upisan.
Poklopac:	/
Inventar:	/
Bibliografija:	ANGIOLINI MARTINELLI 1968: 55, kat. br. 69, sl. 69 u katalogu (ulomak je pogrešno prepoznat kao ulomak pluteja). FARIOLI 1977: 143, 145, sl. 10. BERTELLI 2002: 112, kat. br. 333. CAMBI 2002a: 52.

Kataloška jedinica:	72. (tab. LII)
Tip:	Grupa I tip A.
Smještaj:	Ravenna, bazilika San Vitale.
Podrijetlo:	/
Datacija:	VI. st.
Mjesto i okolnosti nalaza:	Predmetni sarkofag (inventarni broj 361) nalazi se u dvorištu ispred ulaza u baziliku San Vitale.
Materijal:	Vapnenac.
Dimenzije:	Vis. 0.61 m, duž. 2.31 m, šir. 0.82 m.
Opis:	Sanduk je na bazi obrubljen plitko istaknutom, plošnom letvom. Po sredini prednje strane letva prerasta u donji krak križa. Reljefni, vidno vertikalno izduženi križ je latinskog tipa, vitkog tijela, trokutasto rastvorenih završetaka krakova.
Poklopac:	Poklopac, koji se danas nalazi na sanduku, kao što to njegove dimenzije pokazuju – vis. 0.43 m, duž. 2.42 m, šir. 0,96 m – nije izvorni poklopac. Taj dvostrešni poklopac, nađen u Gambellari, malenom mjestu u blizini Ravenne, ima oblik krova pokrivenog s prednje strane glatkim crijepom poredanim u dva reda. Na uglovima se nalaze visoki i kratki, izrazito zaobljeni akroteriji. Sa bočnih strana vidljivi su urezani grbovi. Na poklopcu je vidljiv i natpis: SEPVLCRUM. MI. ANDRE. DE VNGARIA. ET. SV... REDVM.
Inventar:	/
Bibliografija:	VALENTINI ZUCCHINI I BUCCI 1968: 53, kat. br. 46, sl. 46 u katalogu. FARIOLI 1977: 142, 144, sl. 9. KOLLWITZ I HERDEJÜRGEN 1979: 22, 23, kat. br. A 7, tab. 2.1. FISKOVIĆ 1981: 126 (bilj. 74). BERTELLI 2002: 110, kat. br. 315, tab. 102, 1. CAMBI 2002a: 52. BASIĆ 2015: 15. RIZZARDI 2016: 199, sl. 19. CAMBI 2023: 54.

Kataloška jedinica:	73. (tab. LIII)
Tip:	Grupa II tip A.
Smještaj:	Ravenna, crkva S. Francesco.
Podrijetlo:	/
Datacija:	VI. st.
Mjesto i okolnosti nalaza:	Predmetni sarkofag nalazi se u vrtovima koji okružuju crkvu S. Francesco, u neposrednoj blizini drugih sarkofaga u Braccioforte.
Materijal:	Vapnenac.
Dimenzije:	Vis. 0.62 m, duž. 2.24 m, šir. 0.72 m.
Opis:	Sanduk je na bazi obrubljen plitko istaknutom, plošnom letvom. Po sredini prednje strane letva prerasta u donji krak križa. Reljefni, vidno vertikalno izduženi križ je latinskog tipa, vitkog tijela, trokutasto rastvorenih završetaka krakova. Na sjecištu krakova isklesan je maleni disk glatke površine.
Poklopac:	Dvostrešni poklopac s niskim podužnim, odozgo blago zaobljenim akroterijima na uglovima malo je većih dimenzija (vis. 0.41 m, duž. 2.34 m, šir. 0.76) od sanduka.
Inventar:	/
Bibliografija:	DÜTSCHKE 1909: 58, kat. br. 65. VALENTINI ZUCCHINI I BUCCI 1968: 54, kat. br. 50, sl. 50 u katalogu. FARIOLI 1977: 150, sl. 15. FISKOVIĆ 1981: 126 (bilj. 75). DRESKEN-WEILAND 1998a: 113, kat. br. 338, tab. 103, 3. CAMBI 2002a: 52, 53. D'ANGELA 2008: 540, 541, sl. 5. CAMBI 2023: 54.

Kataloška jedinica:	74. (tab. LIV)
Tip:	Grupa II tip A.
Smještaj:	Ravenna, S. Agata Maggiore.
Podrijetlo:	/
Datacija:	VI. st.
Mjesto i okolnosti nalaza:	U razdoblju između 1913. i 1918. godine provedeni su na bazilici S. Agata Maggiore, kao i uokolo nje, opsežniji građevinski radovi. U okviru tih radova provedena su i arheološka istraživanja među kojima se posebno ističu istraživanja kvadriportika bazilike unutar kojeg su nađeni brojni sarkofazi, uključujući predmetni sarkofag. Sarkofag je nađen na svom izvornom mjestu pod temeljima prostora između stupova kvadriportika. Danas je sarkofag izložen unutar bazilike pokraj pregradnog zida u blizini ulaza.
Materijal:	Vapnenac.
Dimenzije:	Vis. 0.68 m, duž. 2.25 m, šir. 0.85 m.
Opis:	Sanduk je na bazi obrubljen plitko istaknutom, plošnom letvom dok se pri vrhu stijenke nalazi obrub označen žlijebom. Po sredini prednje strane letva prerasta u donji krak križa. Reljefni, vidno vertikalno izduženi križ je latinskog tipa, vitkog tijela kojem su horizontalni krakovi reducirani na trokute koji izbijaju direktno iz diska. Na sjecištu krakova isklesan je razmjerno širok disk glatke površine.
Poklopac:	Na sanduk sarkofaga je po njegovu otkriću postavljena ravna, jednostavna, plitka mramorna ploča koja pokriva skoro cijelu njegovu dužinu.
Inventar:	U izvještajima s arheoloških istraživanja se navodi da su u sarkofagu nađene kosti skeleta kojem je glava bila na istoku.
Bibliografija:	GEROLA 1934: 86, 112, kat. br. III. 13, 119, 121. VALENTINI ZUCCHINI I BUCCI 1968: 55, kat. br. 52, sl. 52 u katalogu. FARIOLI 1977: 149, sl. 14, 150. SALVATORE 1979: 321, 323, sl. 4. MARIN 1980: 88. FISKOVIĆ 1981: 127 (bilj. 76). D'ANGELA 1984: 325, sl. 3. DRESKEN-WEILAND 1998a: 113, kat. br. 341, tab. 104, 1. CAMBI 2002a: 52. DRESKEN-WEILAND 2003: 395, kat. jed. F 5. D'ANGELA 2008: 540, 541, sl. 4, 544. CAMBI 2023: 54.

Kataloška jedinica:	75. (tab. LV)
Tip:	Grupa II tip A.
Smještaj:	Ravenna, S. Agata Maggiore.
Podrijetlo:	/
Datacija:	VI. st.
Mjesto i okolnosti nalaza:	U razdoblju između 1913. i 1918. godine provedeni su na bazilici S. Agata Maggiore, kao i uokolo nje, opsežniji građevinski radovi. U okviru tih radova provedena su i arheološka istraživanja među kojima se posebno ističu istraživanja kvadriportika bazilike unutar kojeg su nađeni brojni sarkofazi, uključujući predmetni sarkofag. Danas se sarkofag nalazi u prostoru pred bazilikom.
Materijal:	Vapnenac.
Dimenzije:	Vis. 0.59 m, duž. 2.11 m, šir. 0.71 m.
Opis:	Tri vidljive stranice sanduka obrubljene su na bazi plitko istaknutom, plošnom letvom. Po sredini prednje strane letva prerasta u donji krak križa. Reljefni, vidno vertikalno izduženi križ je latinskog tipa, vitkog tijela, trokutasto rastvorenih završetaka krakova. Na sjecištu krakova isklesan je disk konveksnog ruba i blago konkavne nutrine, sa snažno ispupčenim krugom u sâmom središtu kružnice.
Poklopac:	Dvostrešni poklopac s niskim podužnim akroterijima na uglovima. Akroteriji su odozgo blago zaobljeni, a sprijeda skošeni kao i široki uzdužni rub koji ih spaja. Na poklopcu su vidljivi tragovi loma te su na nekoliko mjesta korištene klanfe kako bi se poklopac učvrstio. Uz to poklopcu je bio otklesan vrh, jer je nad njim bio pod te ga je stoga trebalo prilagoditi. Poklopac ne odgovara dužinom sanduku te je moguće kako se ne radi o izvornom poklopcu sarkofaga.
Inventar:	U izvještajima s arheoloških istraživanja se navodi da su u sarkofagu nađene tri lubanje.
Bibliografija:	GEROLA 1934: 86, 111, kat. br. III.5, 119. VALENTINI ZUCCHINI I BUCCI 1968: 54, 55, kat. br. 51, sl. 51 u katalogu. FARIOLI 1977: 151, sl. 16, 152, 153. DRESKEN-WEILAND 1998a: 113, kat. br. 343, tab. 104, 3. CAMBI 2002a: 52. DRESKEN-WEILAND 2003: 395, kat. jed. F 6. CAMBI 2023: 54.

Kataloška jedinica:	76. (tab. LVI)
Tip:	Grupa II tip A.
Smještaj:	Ravenna, Quadrarco di Braccioforte.
Podrijetlo:	/
Datacija:	VI. st.
Mjesto i okolnosti nalaza:	Predmetni sarkofag nalazi se u vrtu koji okružuje Quadrarco di Braccioforte, podignutom u blizini franjevačkog samostana Male braće.
Materijal:	Vapnenac.
Dimenzije:	Vis. 0.68 m, duž. 2.32 m, šir. 0.75 m.
Opis:	Posebnost ovog sarkofaga leži u tome što ima ukras i na prednjoj i na stražnjoj strani sanduka, što vjerojatno pokazuje kako je bio više puta korišten kao grobnica. Prednja strana sanduka je ukrašena jednostavnim, blago vertikalno izduženim križem latinskog (zbog dužine stranica križa gotovo grčkog) tipa, vitkog tijela blago trokutasto rastvorenih završetaka. Vjerojatno je uslijed reutilizacije plošna letva na obje duže strane radirana, što nije uobičajeno na sarkofazima ovog tipa, dok je sačuvana na bočnim stranama. Na stražnjoj strani sanduka nalazi se reljefni, vidno vertikalno izduženi križ latinskog tipa, vitkog tijela na kojem su horizontalni krakovi križa reducirani na trokute koji oštro izbijaju iz središnjeg diska. Na sjecištu krakova isklesan je razmjerno širok disk konveksnog ruba i glatke površine.
Poklopac:	Neuobičajeno oblikovan poklopac (vis. 0.29 m, duž. 2.44 m, šir. 0.84 m) koji izvorno nije pripadao sanduku. Poklopac je u obliku spljoštenog krova na četiri vode s grbom (unutar kruga prikazana je životinja, vjerojatno lav, u skoku) na prednjoj strani.
Inventar:	/
Bibliografija:	DÜTSCHKE 1909: 57, kat. br. 63. VALENTINI ZUCCHINI I BUCCI 1968: 55, kat. br. 53, sl. 53 u katalogu. SALVATORE 1979: 321, 322, sl. 2. FISKOVIĆ 1981: 126 (BILJ. 76). DRESKEN-WEILAND 1998a: 113, 114, kat. br. 345. CAMBI 2023: 54.

Kataloška jedinica:	77. (tab. LVII)
Tip:	Grupa II tip A.
Smještaj:	Ravenna, Quadrarco di Braccioforte.
Podrijetlo:	Sarkofag je pronađen u Classeu 1855. te potom premješten u blizinu franjevačkog samostana.
Datacija:	VI. st.
Mjesto i okolnosti nalaza:	Predmetni sarkofag nalazi se u vrtu koji okružuje Quadrarco di Braccioforte, podignutom u blizini franjevačkog samostana Male braće.
Materijal:	Vapnenac.
Dimenzije:	Vis. 0.5 m, duž. 2.02 m, šir. 0.65 m.
Opis:	Prednja i bočne strane sanduka obrubljene su na bazi plitko istaknutom, plošnom letvom. Po sredini prednje strane letva prerasta u donji krak križa. Reljefni, vidno vertikalno izduženi križ je latinskog tipa, vitkog tijela na kojem su horizontalni krakovi križa reducirani na trokute koji oštro izbijaju iz središnjeg diska. Na sjecištu krakova isklesan je razmjerno širok disk konveksnog ruba i blago konkavne nutrine, sa snažno ispupčenim krugom u sâmom središtu kružnice. Pokraj križa, s obje strane, uklesana su dva manja križa latinskog tipa, vidno vertikalno izdužena s trokutastim rastvorenim završetcima krakova. Na sjecištu krakova zadržana je malena kvadratična praznina (tzv. oko). Isti takvi križevi isklesani su po sredini bočnih strana sanduka.
Poklopac:	Na oblom poklopcu (vis. 0.27) je u plitkom reljefu isklesan veliki križ koji uzdužno prati ôs pokrivala. Širokog je nacrta, latinskog tipa, a krakovi mu završavaju razmjerno kratkim, oštro izbačenim trokutima.
Inventar:	/
Bibliografija:	DÜTSCHKE 1909: 57, kat. br. 60. VALENTINI ZUCCHINI I BUCCI 1968: 55, 56, kat. br. 55, sl. 55 u katalogu. FARIOLI 1977: 47, sl. 12, 148. SALVATORE 1979: 321, 322, sl. 3. FISKOVIĆ 1981: 126 (bilj. 77), 134. DRESKEN-WEILAND 1998a: 114, kat. br. 346, tab. 105, 1. CAMBI 2002a: 52. D'ANGELA 2008: 540, 541, sl. 3. CAMBI 2023: 54.

Kataloška jedinica:	78. (tab. LVIII)
Tip:	Grupa II tip B.
Smještaj:	Ravenna, S. Agata Maggiore.
Podrijetlo:	
Datacija:	VI. st.
Mjesto i okolnosti nalaza:	U razdoblju između 1913. i 1918. godine provedeni su na bazilici S. Agata Maggiore, kao i uokolo nje, opsežniji građevinski radovi. U okviru tih radova provedena su i arheološka istraživanja među kojima se posebno ističu istraživanja kvadriportika bazilike unutar kojeg su nađeni brojni sarkofazi, uključujući predmetni sarkofag. Danas se sarkofag nalazi u vrtu pred bazilikom.
Materijal:	Vapnenac.
Dimenzije:	Vis. 0.58 m, duž. 2.14 m, šir. 0.71 m.
Opis:	Tri vidljive stranice sanduka obrubljene su na bazi plitko istaknutom, plošnom letvom. Po sredini prednje strane letva prerasta u donji krak križa. Reljefni, vidno vertikalno izduženi križ je latinskog tipa, vitkog tijela, trokutasto rastvorenih završetaka krakova. Osi krakova naglašene su oštro usječenim linijama koje prate njihov oblik, šireći se u završnim trokutima u obliku slova Y. Na sjecištu krakova isklesan je razmjerno širok disk konveksnog ruba i blago konkavne nutrine, sa snažno ispupčenim krugom u sâmom središtu kružnice.
Poklopac:	Na sanduk sarkofaga je po njegovu otkriću postavljena ravna, jednostavna, plitka mramorna ploča koja pokriva skoro cijelu njegovu dužinu.
Inventar:	U izvještajima s arheoloških istraživanja navodi se da su u sarkofagu nađene razbacane kosti najmanje četiriju osoba.
Bibliografija:	GEROLA 1934: 86, 112, kat. br. III.11, 119. VALENTINI ZUCCHINI I BUCCI 1968: 55, kat. br. 54, sl. 54 u katalogu. SALVATORE 1979: 321, 322, sl. 5. DRESKEN-WEILAND 1998a: 114, kat. br. 352, tab. 105, 3. CAMBI 2002a: 52. DRESKEN-WEILAND 2003: 395, kat. jed. F 7. CAMBI 2023: 54.

Kataloška jedinica:	79. (tab. LIX)
Tip:	Grupa II tip A.
Smještaj:	Ravenna, gradsko groblje.
Podrijetlo:	Moguće je kako predmetni sarkofag, danas reutiliziran na gradskom groblju, potječe iz bazilike S. Agata Maggiore.
Datacija:	VI. st.
Mjesto i okolnosti nalaza:	/
Materijal:	Vapnenac.
Dimenzije:	Vis. 0.55 m, duž. 2.1 m, šir. 0.67 m.
Opis:	Sanduk je na bazi obrubljen plitko istaknutom, plošnom letvom. Po sredini prednje strane letva prerasta u donji krak križa. Reljefni, vidno vertikalno izduženi križ (0.45 x 0.32 m) je latinskog tipa, vitkog tijela, trokutasto rastvorenih završetaka krakova. Na sjecištu krakova isklesan je disk (r. 0.12 m) konveksnog ruba i glatke površine.
Poklopac:	Prilikom reutilizacije sarkofaga kao grobnice na obli poklopac dodan je natpis i slika pokojnika.
Inventar:	/
Bibliografija:	GEROLA, G., 1934: 111. FARIOLI 1977: 148, sl. 13, 149, 150. CAMBI 2002a: 52. CAMBI 2023: 54.

Kataloška jedinica:	80. (tab. LX)
Tip:	Grupa I tip A.
Smještaj:	Troia, Museo Civico di Troia.
Podrijetlo:	/
Datacija:	VI. st.
Mjesto i okolnosti nalaza:	Predmetni sarkofag je pronađen tijekom arheoloških iskopavanja groblja u blizini crkve sv. Marka pokraj Troije (ant. <i>Aecae</i>). Pripadao vjerojatno grobnoj zoni oko te suburbane ceterijalne crkve.
Materijal:	Vapnenac.
Dimenzije:	Vis. 0.52 m, duž. 2.16 m, šir. 0.67 m.
Opis:	Sanduk je danas, zbog potreba postava muzeja, postavljen na 2 kamena ulomka i tako podignut od tla. Sanduk je na bazi obrubljen plitko istaknutom, plošnom letvom dok se pri vrhu stijenke nalazi obrub označen žlijebom. Po sredini prednje strane letva prerasta u donji krak križa. Reljefni, vidno vertikalno izduženi križ je latinskog tipa, vitkog tijela, trokutasto rastvorenih završetaka krakova. Bočne strane sarkofaga su izdubljene što bi moglo ukazivati na to kako je sarkofag vjerojatno bio postavljen u zidu.
Poklopac:	/
Inventar:	/
Bibliografija:	BERTELLI 1984: 37-43. BERTELLI 1989: 22-23. BRACCIO 1987: 75, kat. br. 8, sl. 10, 76, 78, 82-85. DRESKEN-WEILAND 1998a, 110, kat. br. 316, tab. 102, 2. DRESKEN-WEILAND 1998b: 292. KOCH 2000: 465, 554. CAMBI, N., 2002: 52. BERTELLI 2002: 85, kat. br. 2, tab. I, 2. D'ANGELA 2008: 546, 547, sl. 11. BASIĆ, I., 2015: 13, sl. 8, 15, 19 (bilj. 63). CAMBI 2023: 54.

Kataloška jedinica:	81. (tab. LXI)
Tip:	Grupa II tip A.
Smještaj:	Cerignola, okrug Salice.
Podrijetlo:	/
Datacija:	VI. st.
Mjesto i okolnosti nalaza:	Predmetni sarkofag je slučajno pronađen na jednom seoskom imanju u blizini Cerignole (<i>contrada</i> Salice) gdje je bio korišten kao pojilo za stoku. Kasnije je prenesen te uzidan u zid arkade na ulazu u dvorište Palazzo Carmelo, nekadašnje gradske vijećnice.
Materijal:	Vapnenac.
Dimenzije:	Vis. 0.62 m, duž. 2.15 m, šir. 0.74 m.
Opis:	Kompletno sačuvani sanduk je na bazi obrubljen plitko istaknutom, plošnom letvom dok se pri vrhu stijenke nalazi obrub označen žlijebom. Po sredini prednje strane letva prerasta u donji krak križa. Reljefni, vidno vertikalno izduženi križ je latinskog tipa, vitkog tijela, trokutasto rastvorenih završetaka krakova. Na sjecištu krakova isklesan je razmjerno širok disk konveksnog ruba i glatke površine. Lijevo i desno od vodoravnih krakova križa nalaze se naknadno uklesana slova P i G.
Poklopac:	/
Inventar:	/
Bibliografija:	D'ANGELA 1984: 323-326, sl. 1 i 2 na str. 324. BRACCIO 1987: 72, kat. br. 6. 73, sl. 8, 76, 78, 82-85. BERTELLI 1989: 22-23. D'ANGELA 1992: 890, kat. br. 4, 891, sl. 4. FISKOVIĆ, I., 1996: 135. DRESKEN-WEILAND 1998a: 113, kat. br. 342, tab. 104, 2. DRESKEN-WEILAND 1998b: 292. KOCH 2000: 465, 554. CAMBI 2002a: 52. BERTELLI 2002: 260, kat. br. 279, tab. XCIII, sl. 279. D'ANGELA 2008: 544, sl. 9. BASIĆ 2015: 13, sl. 8. CAMBI 2023: 54.

Kataloška jedinica:	82. (tab. LXII)
Tip:	Grupa III tip A.
Smještaj:	Canne della Battaglia, arheološki park.
Podrijetlo:	Predmetni sarkofag vjerojatno potječe iz trobrodne ranokršćanske bazilike, koju se datira u sredinu 6. stoljeća. Bazilika se nalazi unutar arheološkog parka oko lokaliteta Monte di Canne.
Datacija:	VI. st.
Mjesto i okolnosti nalaza:	Sarkofag je nađen tijekom arheoloških istraživanja u 50-im godinama 20. stoljeća. Sarkofag je tijekom 13. stoljeća bio reutiliziran te su u njega bile pohranjene relikvije lokalnog biskupa i sveca Rugerija. Danas je ostala sačuvana samo prednja strana sarkofaga koja se nalazi uzidana ispod oltarne menze malene crkve posvećene spomenutom svecu. Ta crkvica se nalazi u kripti ispod ranokršćanske bazilike. Istom je sarkofagu vjerojatno pripadala perforirana kamena ploča-ležaj (rešet) za truplo, koja je nađena u blizini (BERTELLI 2002: 2018-219, kat. br. 209). Takve su kamene rešetke služile za otjecanje tjelesnih tekućina s mrtvog tijela pokojnika u dno sanduka, zadržavajući skelet na ploči. Isti tip ploče pronađen je u jednom od sarkofaga na lokalitetu <i>Ad basilicas pictas</i> u Splitu.
Materijal:	Vapnenac.
Dimenzije:	Vis. 0.65 m, duž. 2.18 m.
Opis:	Od sanduka sarkofaga je ostala sačuvana samo značajno oštećena prednja strana s nekoliko vidljivih tragova loma i bez dva velika ulomka koja nedostaju. Po sredini prednje strane, koja je na bazi obrubljena plitko istaknutom, plošnom letvom, nalazi se dvostruki, djelomično radirani na gornjoj polovini, koncentrični krug. Krug i letvu veže dvočlana spona koja se pri dnu trokutasto proširuje. U krugu je plitki reljef križa latinskog tipa trokutasto rastvorenih završetaka krakova. Osi krakova naglašene su linijama koje prate njihov oblik, šireći se u završnim trokutima u obliku slova Y. Te urezane linije ne prolaze sjecištem križa, već je tu zadržana malena kvadratična praznina (tzv. oko). Donji krak križa izlazi iz kruga u koji je upisan, dok ga gornji krak tek rubovima dodiruje.
Poklopac:	/
Inventar:	/
Bibliografija:	LAVERMICOCCA 1984: 28. DEL MORO 1984: 36, 38. BERTELLI 2002: 214-216, kat. br. 206, tab. LXVIII, sl. 206. BERTELLI 2004: 81, 82 (sl.). D'ANGELA 2008: 546, 548, 549, sl. 14. BASIĆ 2015: 39, 13, sl. 8, 19 (bilj. 63).

Kataloška jedinica:	83. (tab. LXIII)
Tip:	Grupa II tip B.
Smještaj:	Barletta, Museo Diocesano.
Podrijetlo:	/
Datacija:	VI. st.
Mjesto i okolnosti nalaza:	Predmetni sarkofag je nađen tijekom arheoloških istraživanja koja su se odvijala 1993. i 1994. godine u bazilici Santa Maria Maggiore koja je konkatedrala (prije katedrala) nadbiskupije Trani-Barletta-Bisceglie. Nađen je u deambulatoriju, pod podom gotičkog kora.
Materijal:	Vapnenac.
Dimenzije:	Vis. 0.56 m, duž. 2.11 m, šir. 0.7 m.
Opis:	Sanduk je na bazi obrubljen plitko istaknutom, plošnom letvom. Po sredini prednje strane nalazi se reljefni križ, nepovezan s letvom, već od nje odmaknut. Reljefni križ je latinskog tipa trokutasto rastvorenih završetaka krakova. Osi krakova naglašene su oštro usječenim linijama koje prate njihov oblik, šireći se u završnim trokutima u obliku slova Y. Na sjecištu krakova isklesan je disk sa snažno ispupčenim krugom u sâmom središtu kružnice.
Poklopac:	/
Inventar:	/
Bibliografija:	GIULIANI 1999: 312-314. BERTELLI 2002: 194, 195, kat. br. 194, tab. LXII. VOLPE 2003: 517, 518, sl. 13. D'ANGELA 2008: 546, 548, sl. 13. BASIĆ 2015: 13, sl. 8. FAVIA I GIULIANI 2015: 52 (bilj. 20).

Kataloška jedinica:	84. (tab. LXIV)
Tip:	Grupa II tip B.
Smještaj:	Trani, kriptna katedrale.
Podrijetlo:	/
Datacija:	VI. st.
Mjesto i okolnosti nalaza:	Predmetni sarkofag je nađen tijekom arheoloških istraživanja katedrale Santo Nicolo Pellegrino 1970. i 1971. godine. Nađen je u kripti katedrale naknadno reutiliziran kao grobnica, u ulaznom atriju. Kriptna (tj. crkva S. Maria) nalazi se ispod srednjeg broda romaničke katedrale. Iste gabarite je zauzimala prethodna ranokršćanska crkva (kraj 5. ili 6. st., iako je na istom mjestu postojalo ranije maleno svetište s oslikom iz sredine 5. st.).
Materijal:	Vapnenac.
Dimenzije:	Vis. 0.62 m, duž. 2.12 m, šir. 0.72/0.75 m.
Opis:	Sanduk je na bazi obrubljen plitko istaknutom, plošnom letvom dok se pri vrhu stijenke nalazi obrub označen žlijebom. Po sredini prednje strane letva prerasta u donji krak križa. Reljefni, vertikalno izduženiji križ (0.41 x 0.3 m) je latinskog tipa, vitkog tijela, trokutasto rastvorenih završetaka krakova unutar kojih su urezani dvostruki trokuti. Na sjecištu krakova isklesan je disk sa snažno ispupčenim krugom u sâmom središtu kružnice. Dvije trećine stražnje strane sanduka su odlomljene.
Poklopac:	/
Inventar:	/
Bibliografija:	MOLA 1972: 378, sl. 9. SALVATORE 1979: 319-321, 320 (sl. 1). FISKOVIĆ 1981: 127 (bilj. 81). RONCHI 1983: 163, n. 17. D'ANGELA 1984: 324, 326, 352. BRACCIO 1987: 66, kat. br. 3. 68, sl. 4, 76, 78, 82-85. D'ANGELA 1992: 890, kat. br. 3. FISKOVIĆ 1996: 135. DRESKEN-WEILAND 1998a: 115, kat. br. 359, tab. 106, 2. DRESKEN-WEILAND 1998b: 292. KOCH 2000: 465, 554. CAMBI 2002a: 52. BERTELLI 2002: 358, 359, kat. br. 439, tab. CXLI, sl. 439. D'ANGELA 2008: 540, sl. 2, 544, 546, 548. BASIĆ 2015: 10, 13, sl. 8, 15. CAMBI 2023: 54.

Kataloška jedinica:	85. (tab. LXV)
Tip:	Grupa IV.
Smještaj:	Trani, crkva San Martino.
Podrijetlo:	/
Datacija:	VI. st.
Mjesto i okolnosti nalaza:	Predmetni sarkofag nađen je u desnom brodu trobrodne ranosrednjovjekovne crkve San Martino, prislonjen uz južni perimetralni zid.
Materijal:	Vapnenac.
Dimenzije:	/
Opis:	Stranice sanduka obrubljene su na bazi plitko istaknutom, plošnom letvom koje je odlomljena trećina na desnoj strani. Po sredini prednje strane isklesan je u plitkom reljefu križ latinskog tipa sa širokom kružnicom na sjecištu krakova. Križ je uokviren u lučnu edikulu koja završava stopom. Trokutasto prošireni završetci krakova križa su spojeni s edikulom. Naglašena je izduženost vertikalnih krakova križa nauštrb onih horizontalnih. Edikula, kao i križ, izlazi iz letve te su zaglađene površine. Na prednjoj strani sanduka nedostaje veći komad te tako nedostaje i desna gornja strana edikule.
Poklopac:	Ravni pločasti poklopac jednostavnog oblika, neukrašen i grube obrade s vidljivim tragovima loma na nekoliko mjesta.
Inventar:	/
Bibliografija:	BERTELLI 2002: 396, kat. br. 498, tab. LXVIII, sl. 498. BERTELLI 2004: sl. na str. 239, 240. D'ANGELA 2008: 547, sl. 12.

Kataloška jedinica:	86. (tab. LXVI)
Tip:	Grupa III tip A.
Smještaj:	Trani, crkva San Martino.
Podrijetlo:	/
Datacija:	VI. st.
Mjesto i okolnosti nalaza:	Predmetni sarkofag nađen je u desnom brodu trobrodne ranosrednjovjekovne crkve San Martino. Bio je reutiliziran kao baza potpornog zida južne kolonade.
Materijal:	Vapnenac.
Dimenzije:	/
Opis:	Sanduk je na bazi obrubljen plitko istaknutom, plošnom letvom koja po sredini ima primjetno veće oštećenje. Po sredini prednje strane vidljiv je trostruki krug unutar kojeg se nalazi radirani križ. Po vidljivim tragovima radi se o križu latinskog tipa trokutasto rastvorenih završetaka krakova. Svi krakovi križa priljubljeni su uz krug u koji je križ upisan. Na sarkofagu su vidljivi tragovi reutilizacije.
Poklopac:	/
Inventar:	/
Bibliografija:	BERTELLI 2002: 396, 397, kat. br. 499, tab. LXVIII, sl. 499 BERTELLI 2004: donja slika na str. 238, 240. D'ANGELA 2008: 546-549, sl. 15.

Kataloška jedinica:	87. (tab. LXVII)
Tip:	Grupa II tip B.
Smještaj:	Berlin, Bode-Museum.
Podrijetlo:	Do 1841. godine, kad ga je za potrebe muzeja kupio Gustav Friedrich Waagen, predmetni sarkofag je bio dio zbirke mletačkog kolekcionara i trgovca umjetninama Francesca Pajara.
Datacija:	VI. st.
Mjesto i okolnosti nalaza:	Sarkofag je nađen ispod crkve Santa Maria Formosa u Veneciji.
Materijal:	Vapnenac.
Dimenzije:	Vis. 0.67 m, duž. 2.18 m, šir. 0.67 m.
Opis:	Sarkofag je u ranom srednjem vijeku (ukoliko sudimo po ukrasima riječ je o 9. stoljeću) znatno prerađen. Sanduk sarkofaga ukrašen je s prednje i s desne strane dok su ostale strane sanduka neukrašene. Sedam visokih pravokutnih polja proteže se prednjom stranom sanduka. Ispunjena su različitim motivima, uključujući kružnu i dijamantnu mrežu, motive vitica ili Andrijinog križa. Ipak, prednjom stranom sanduka dominira reljefni, vidno vertikalno izduženi križ latinskog tipa, trokutasto rastvorenih završetaka krakova. Na sjecištu krakova isklesan je razmjerno širok disk konveksnog ruba i blago konkavne nutrine, sa snažno ispupčenim krugom u sâmom središtu kružnice. Sam križ izlazi iz plitko istaknute, plošne letve kojom su obrubljene stranice sanduka. Prvotni reljefni križ respektiran je pri preklesivanju sarkofaga, no ono što ga razlikuje od ostalih jest gustoća ispune krakova. Naime, krakovi križa su ispunjeni koncentričnim trokutima, no mnogo gušće od ostalih poznatih primjeraka što možda upućuje na to kako je i križ dodatno ukrašen prilikom preradbe prednje strane sanduka. Takvu pretpostavku dodatno potkrepljuje tropruti pletor kojim je naknadno ukrašen disk na sjecištu krakova križa. Pri sekundarnoj obradi pleternom dekoracijom ispunjen je ne samo ostatak pročelja sanduka, već i sve glatke plohe izvornoga ranokršćanskog križa, uključujući središnju pateru koja je ispunjena beskonačnom kružnom pletenicom.
Poklopac:	/
Inventar:	/
Bibliografija:	VOLBACH 1930: 5-7. WESSEL 1957: 95-98. CAMBI 1984: 84, sl. 18 na str. 87. AGAZZI 2002: 47 (bilj. 16). CAMBI 2002a: 52 (bilj. 36). AGAZZI 2005: 68, sl. 18 na str. 569. BASIĆ 2015: 9. BODE 2022: 5, sl. na str. 4. CAMBI 2023: 54.

Kataloška jedinica:	Dodatak 1. (fotografija 20).
Tip:	/
Smještaj:	Stobreč, groblje pokraj župne crkve sv. Lovre mučenika.
Podrijetlo:	/
Datacija:	VI. st.
Mjesto i okolnosti nalaza:	Na groblju pokraj župne crkve u Stobreču nađena je predmetna ploča. Kako sam grob nije istražen, nije moguće odrediti što je točno posrijedi, no vjerojatno je riječ o reutilizaciji poklopca sarkofaga.
Materijal:	Vapnenac.
Dimenzije:	Duž. 1.5 m, šir. 0.56 m.
Opis:	/
Poklopac:	Kamena ploča ukrašena je plitko urezanim reljefnim križem latinskog tipa s hipertrofiranim trokutastim završecima krakova. Posebice je hipertrofirani vertikalni završetak vertikalnog kraka (šir. 0.27, duž. 0.23 m), dok su horizontalni tek nešto manji (šir. 0.24, duž. 0.23 m).
Inventar:	/
Bibliografija:	CAMBI 2023: 56, sl. 54.

12. Fotografije odabranih sarkofaga/ulomaka sarkofaga bračko-salonitanskog tipa

U ovom će se poglavlju donijeti fotografije odabranih sarkofaga ili ulomaka sarkofaga bračko-salonitanskog tipa. U prvom dijelu poglavlja donijet će se fotografije ulomaka sarkofaga koji nisu grafički prikazani u prethodnom poglavlju, dok će se u drugom dijelu donijeti fotografije sarkofaga koje će predstavljati pojedini tip unutar tipologije koja je predstavljena u ovoj disertaciji.

Fotografija 1: kat. jed. 1. Kotor.



Preuzeto iz ZORNIJA 2009: 95.

Fotografija 2: kat. jed. 7. Škrip, Brač.



Preuzeto iz BUŽANČIĆ 1994: 80.

Fotografija 3: kat. jed. 12. Sv. Tudor, Brač.

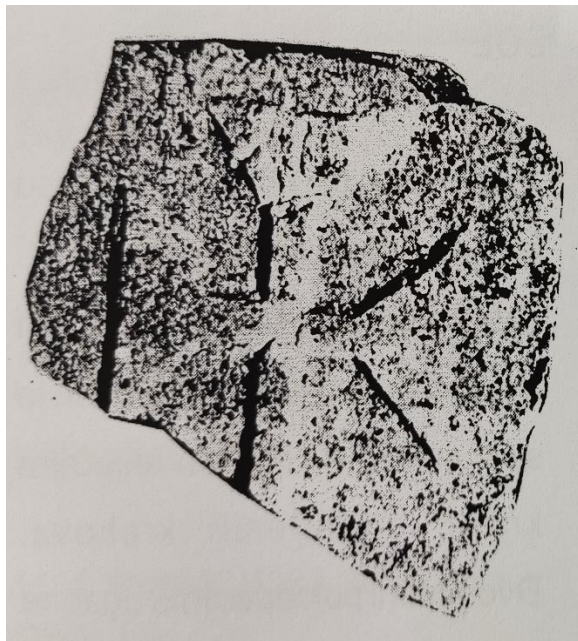

Preuzeto iz KOVAČIĆ 1994b: 95.

Fotografija 4: kat. jed. 13. Sv. Tudor, Brač



Preuzeto iz: KOVAČIĆ 1994b: 95.

Fotografija 5: kat. jed. 15. Povlja, Brač.



Preuzeto iz FISKOVIĆ 1981: tab. XXVI, 1.

Fotografija 6: kat. jed. 19. Sv. Jelena, Šolta.

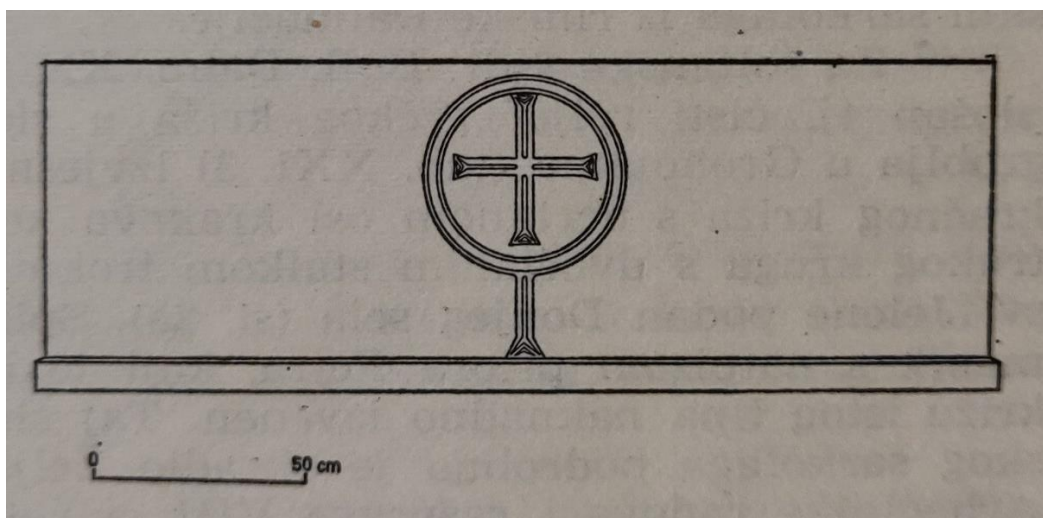

Preuzeto iz FISKOVIĆ 1981: 113.

Fotografija 7: kat. jed. 28. Sv. Marta, Bijaći.



Preuzeto iz MIŠKOVIĆ 2020: 422.

Fotografija 8: kat. jed. 29. Sv. Marta, Bijaći.



Preuzeto iz MIŠKOVIĆ 2020: 421.

Fotografija 9: kat. jed. 30. Sv. Marta, Bijaći.



Preuzeto iz MIŠKOVIĆ 2020: 420.

Fotografija 10: kat. jed. 31. Sustipan, Split.

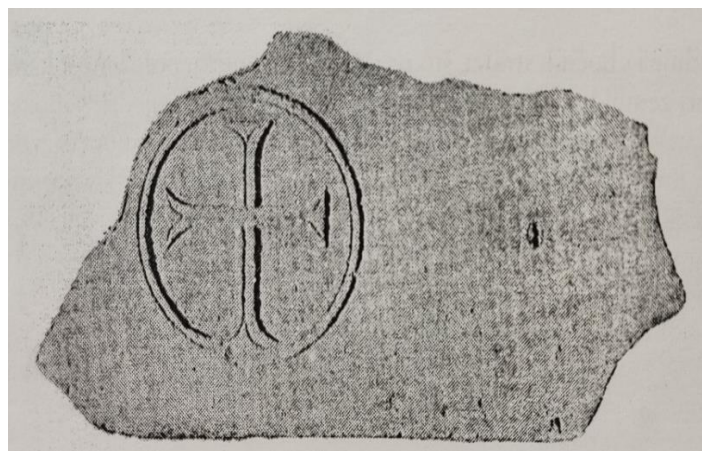

Preuzeto iz FISKOVIĆ 1996: 128.

Fotografija 11: kat. jed. 37. Mravince, Solin.



Preuzeto iz FISKOVIĆ 1996: 122.

Fotografija 12: kat. jed. 41. Manastirine, Solin.



Preuzeto iz CAMBI 2002a: tab. 16, 3.

Fotografija 13: kat. jed. 48. Trogir.



Fotografirao Zvonimir Forker.

Fotografija 14: kat. jed. 50. Sv. Nikola, Trogir.



Fotografirao Zvonimir Forker.

Fotografija 15: kat. jed. 51. Gospa od Sniga, Marina.



Preuzeto iz CAMBI 2008: 68.

Fotografija 16: kat. jed. 52. Otok kod Sinja.



Preuzeto iz FISKOVIĆ1996: 124.

Fotografija 17: kat. jed. 63. Rab.



Preuzeto iz JARAK 2017: 78.

Fotografija 18: kat. jed. 70. Ravenna.



Preuzeto iz ANGIOLINI MARTINELLI 1968: sl. 84 e u katalogu.

Fotografija 19: kat. jed. 71. Ravenna.



Preuzeto iz ANGIOLINI MARTINELLI 1968: sl. 69 u katalogu.

Fotografija 20: dodatak 1. Stobreč.



Fotografirao Zvonimir Forker.

Grupa I tip A:

Tusculum, Salona (kat. jed. 33).

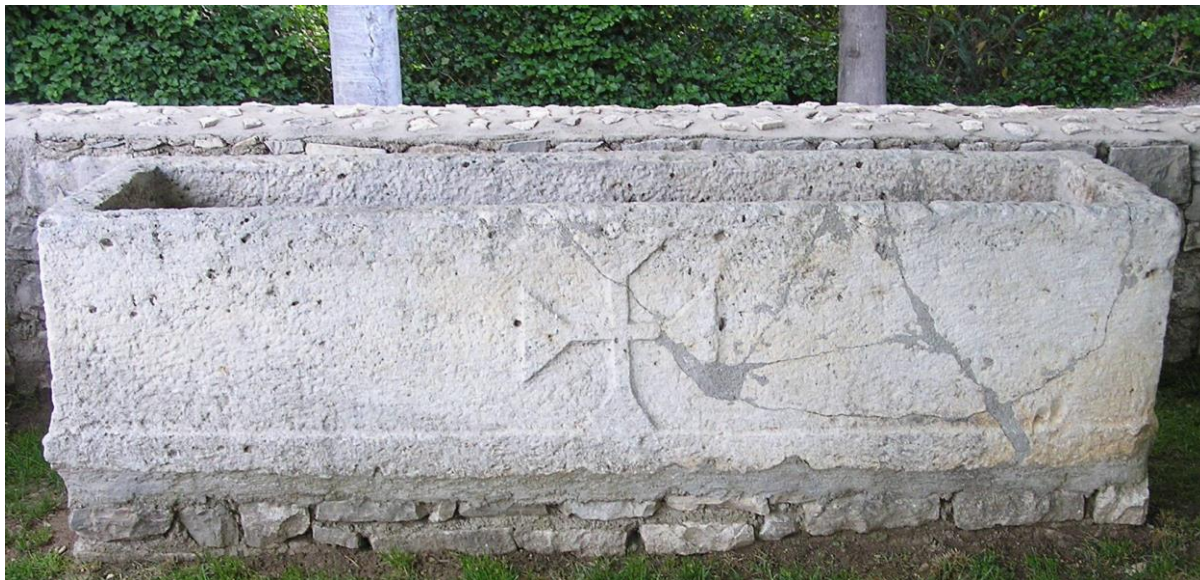

Fotografirao Ivan Basić.

Manastirine, Salona (kat. jed. 40).



Fotografirao Ivan Basić.

Grupa I tip B:

Treviso (kat. jed. 67).



Preuzeto iz BASIĆ 2015: 8.



Fotografirao Ivan Basić.

Grupa II tip A:

Tusculum, Salona (kat. jed. 32).



Fotografirao Ivan Basić.

Santa Agata, Ravenna (kat. jed. 75).



Fotografirao Ivan Basić.

Grupa II tip B:

Peripter Dioklecijanova mauzoleja, Split (kat. jed. 24).



Fotografirao Ivan Basić.

Manastirine, Solin (kat. jed. 38).



Fotografirao Ivan Basić.

Santa Agata, Ravenna (kat. jed. 78).

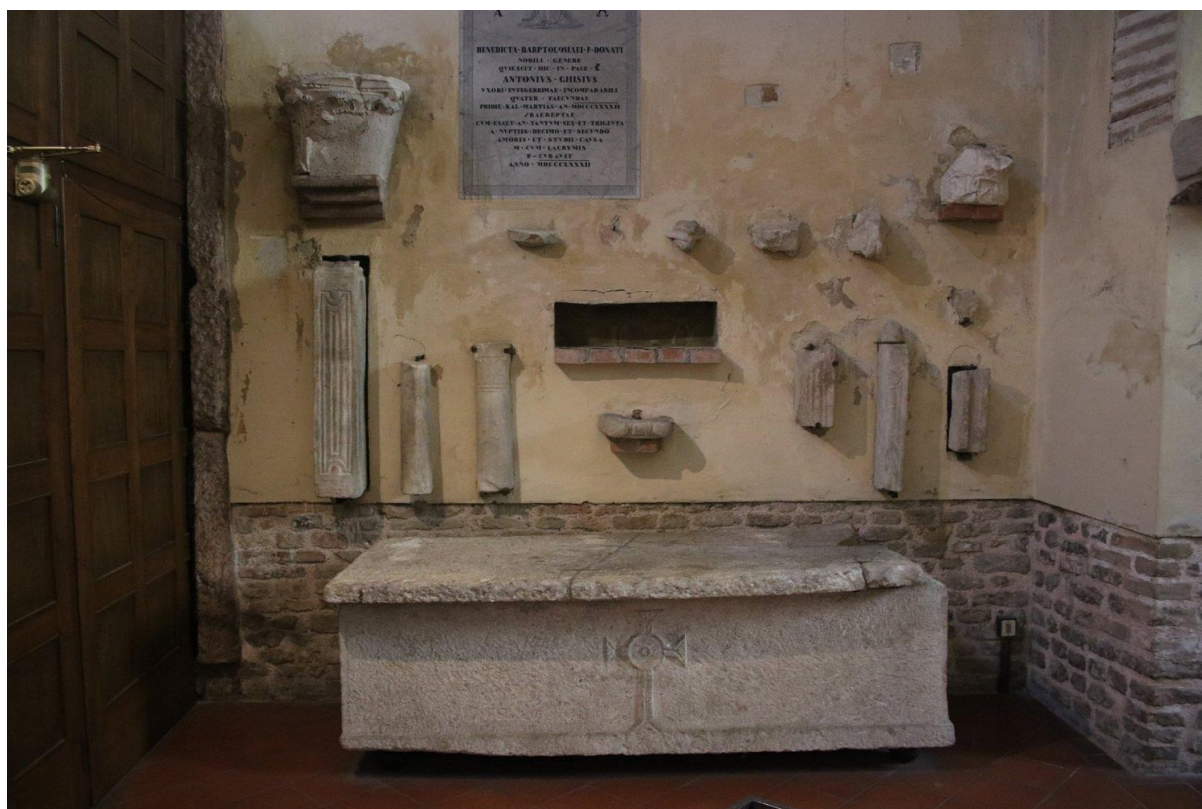

Fotografirao Ivan Basić.

Grupa III tip A:

Trogir (kat. jed. 49).



Fotografirao Zvonimir Forker.

Zadar (kat. jed. 55).



Fotografirao Zvonimir Forker.

Peripter Dioklecijanova mauzoleja, Split (kat. jed. 22).



Fotografirao Ivan Basić.

Grupa III tip B:

S. Francesco, Ravenna (kat. jed. 68).



Fotografirao Ivan Basić.

Grupa IV:

Peripter Dioklecijanova mauzoleja, Split (kat. jed. 20).



Fotografirao Ivan Basić.

13. Grafički prikazi sarkofaga bračko-salonitanskog tipa

Sve crteže donesene u ovom poglavlju izradio je Yannis Nakas, arheolog i crtač s dugogodišnjim iskustvom u izradi grafičkih prikaza i rekonstrukcija. Više je razloga zbog koji su doneseni crteži sarkofaga bračko-salonitanskog tipa, nauštrb fotografija. Crtež može naglasiti specifične detalje koji su ključni za razumijevanje, a koji bi se mogli izgubiti ili biti manje vidljivi na fotografiji zbog svjetlosnih uvjeta, sjena ili refleksija. To je bilo posebice važno za izradu tipologije, jer je ista bila bazirana na variranju osnovnih tipova križa, smještaju križa unutar različitih kompozicijskih okvira, povezanosti križa s tim okvirom te povezanosti okvira s letvom kojom je na bazi obrubljena prednja strana sarkofaga. Crteži su omogućili dosljedan, jasan i jednostavan prikaz predmeta, što je olakšalo usporedbu s drugim sarkofazima. Na mjestima gdje je trebalo rekonstruirati nedostajuće dijelove isto je i učinjeno omogućujući da se sarkofag prouči u cjelini.

I. Dubrovačko primorje, Slano

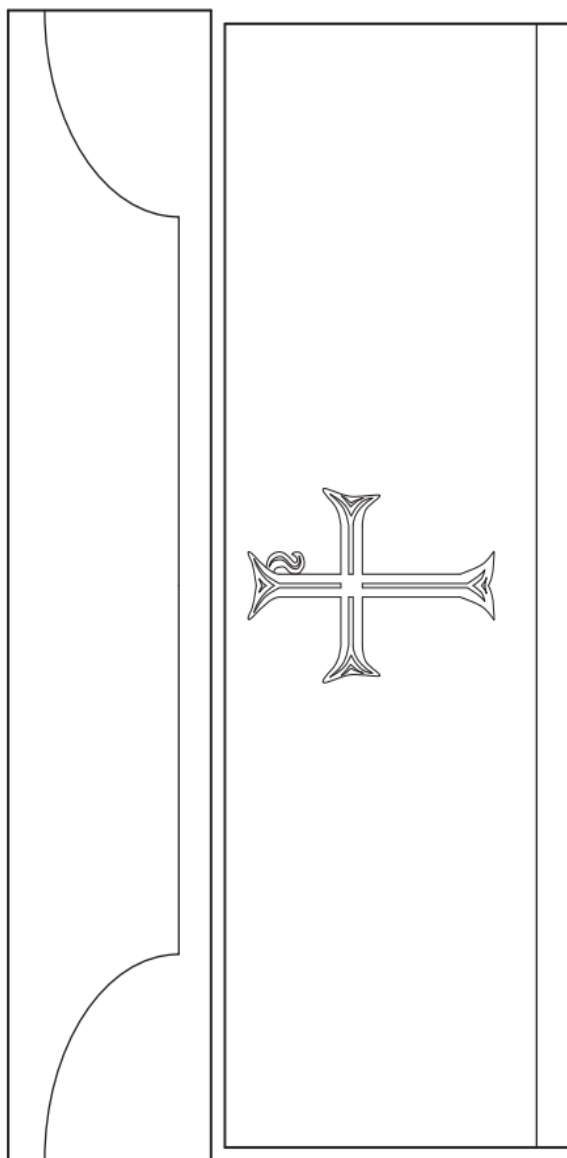

II. Ston, Gorica

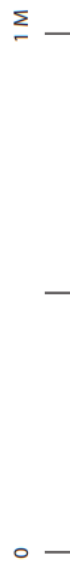
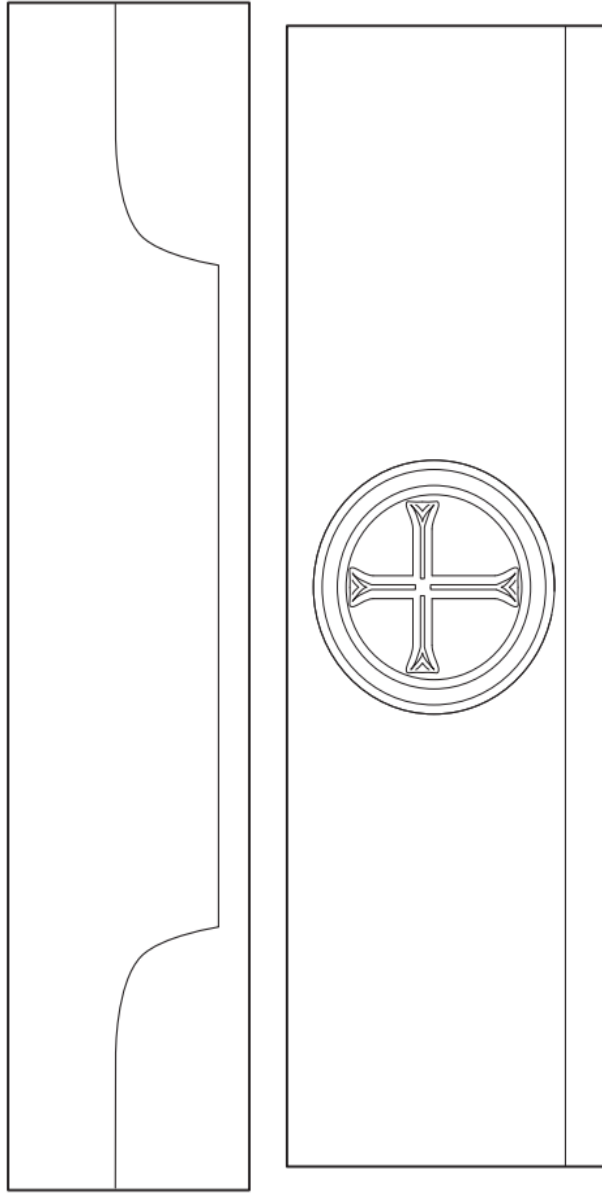

III. Čitluk, Čerin

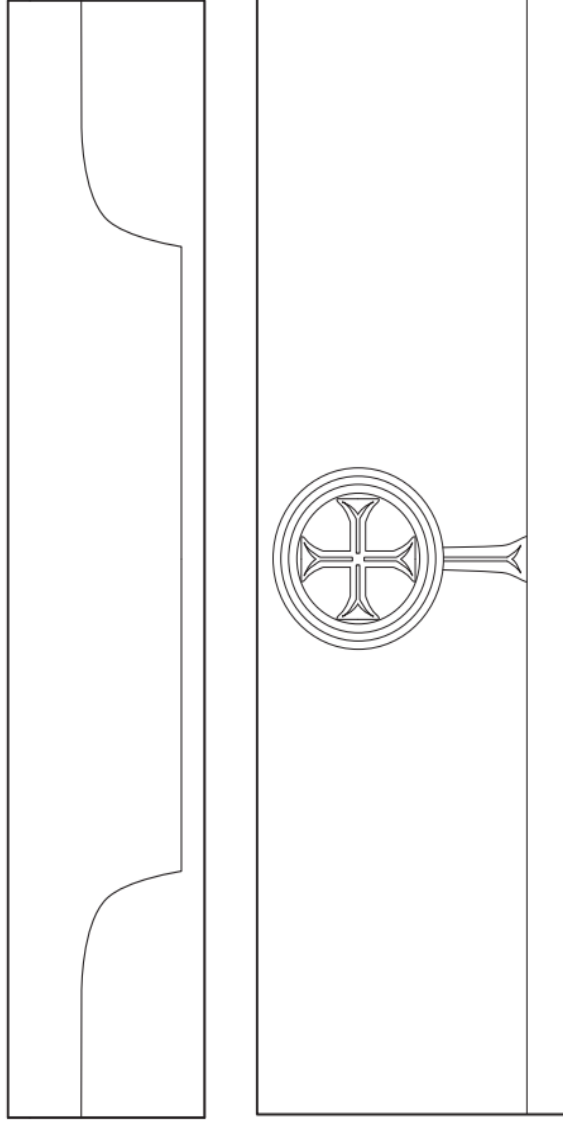

IV. Brač, Škrip

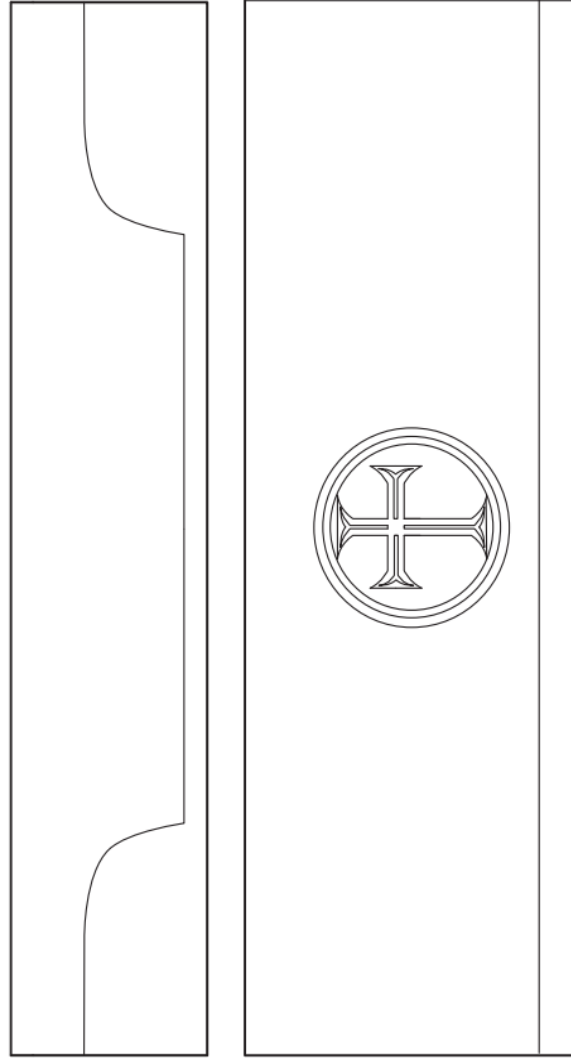

V. Brač, Škrip, kuća Krstulović

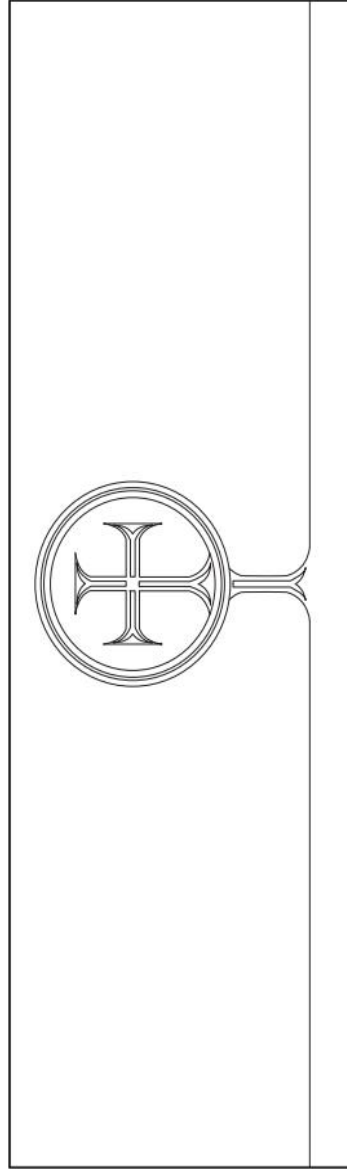

VI. Brač, uvala Lovrečina

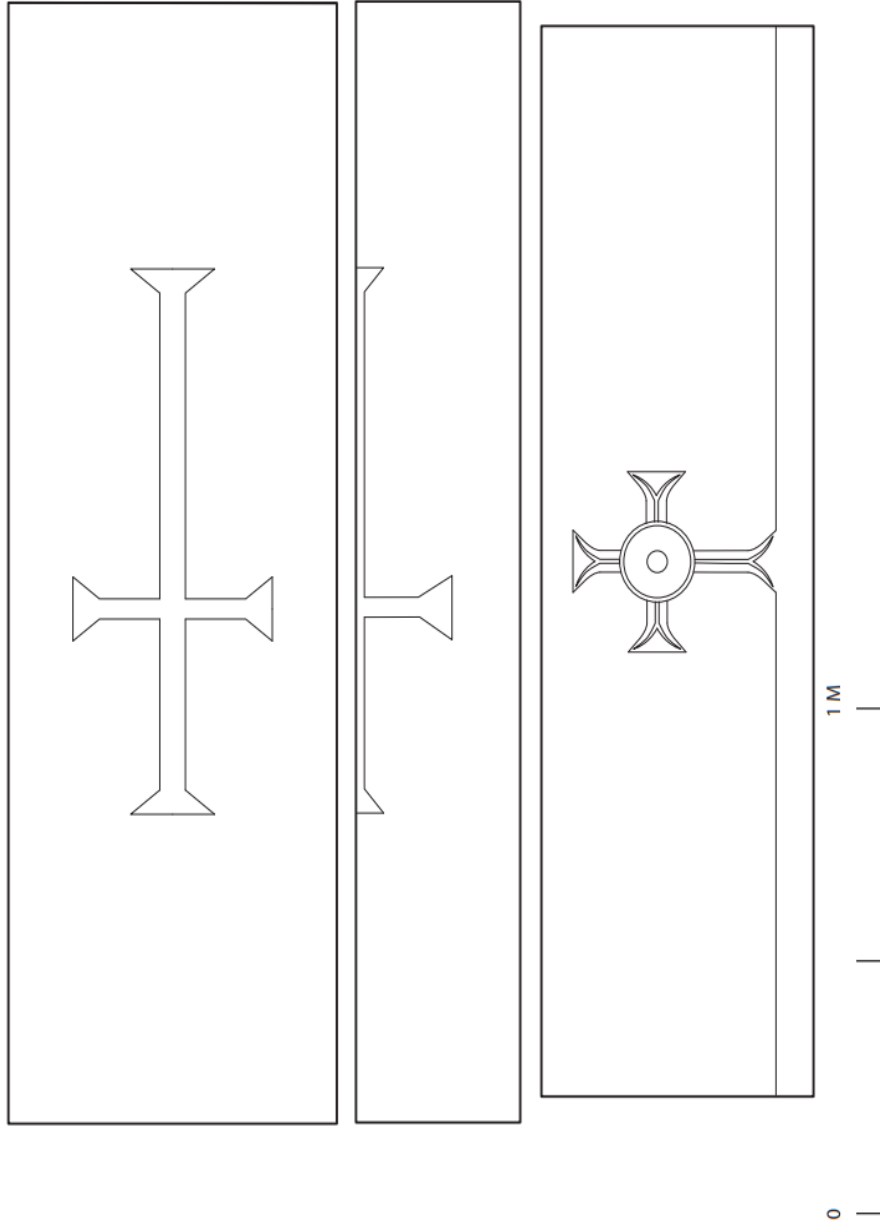

VII. Brač, Supetar

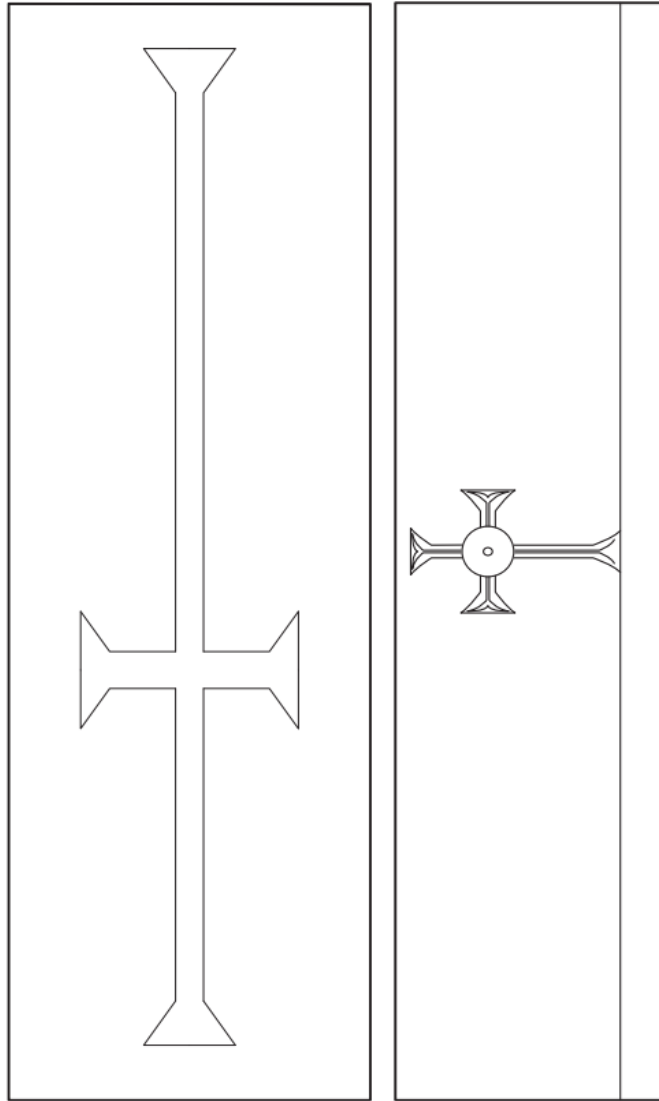

VIII. Brač, Supetar

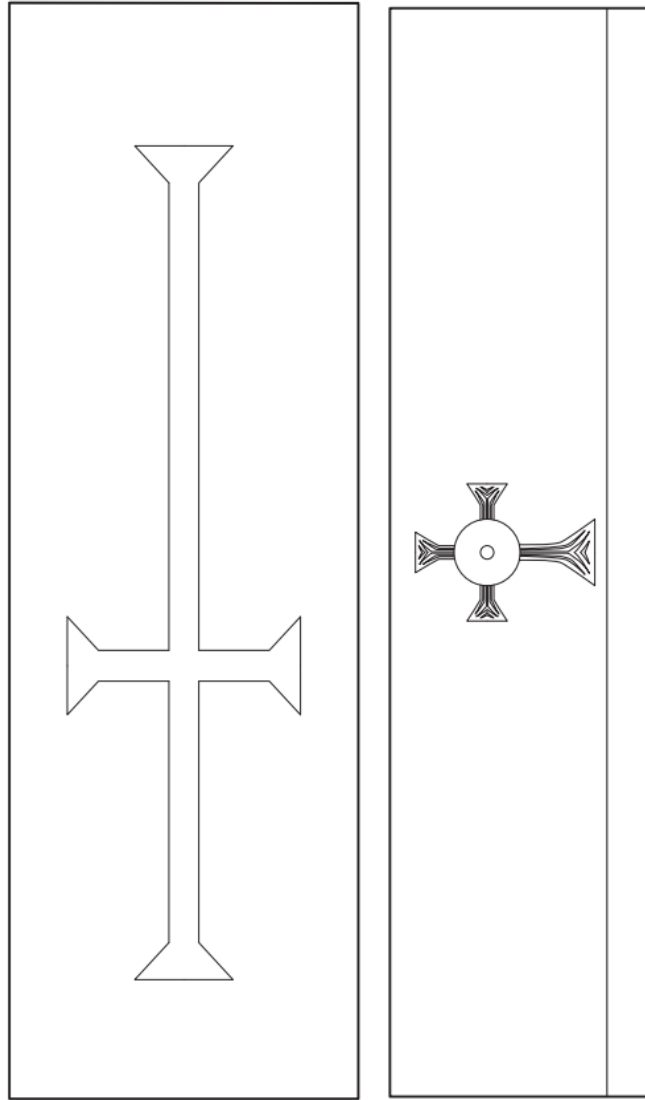

IX. Brač, sv. Luka

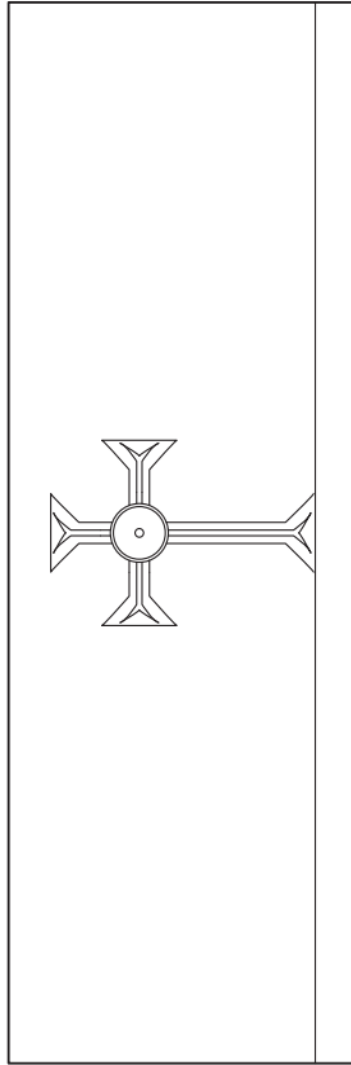

XI. Brač, Smrčevik

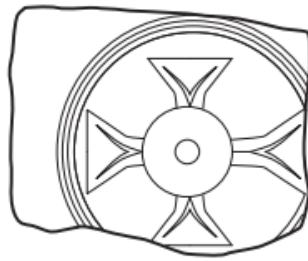

X. Brač, sv. Tudor



XII. Šolta, Grohote

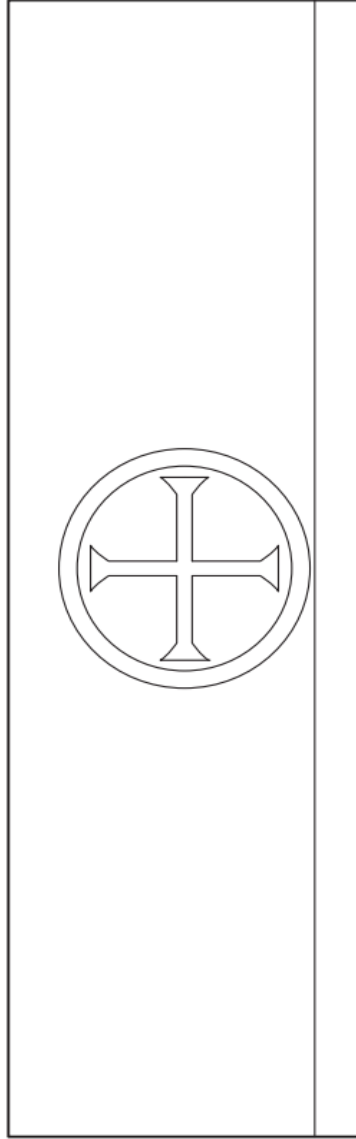

XIII. Split, peripter Dioklecijanova mauzoleja

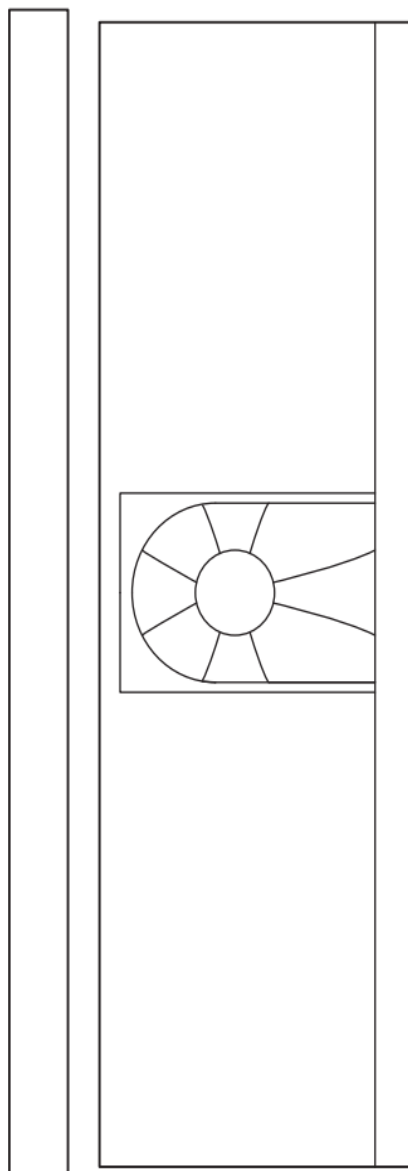

XIV. Split, Petar Crni

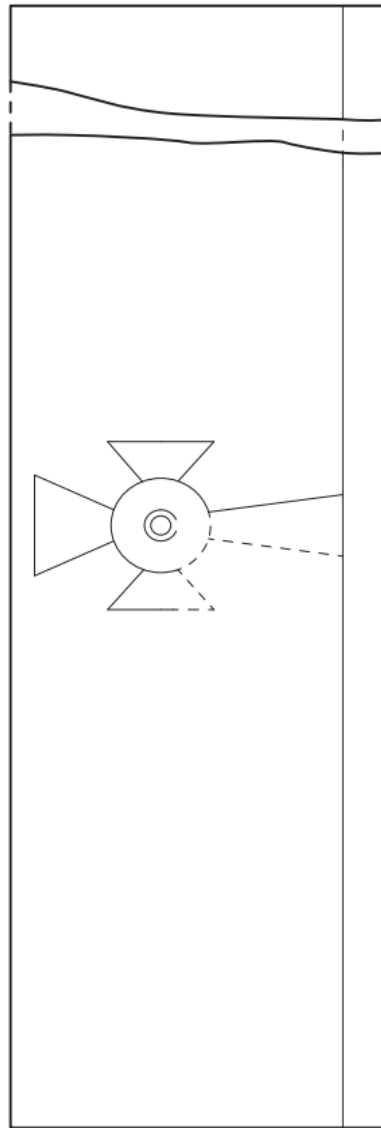

XV. Split, peripter Dioklecijanova mauzoleja

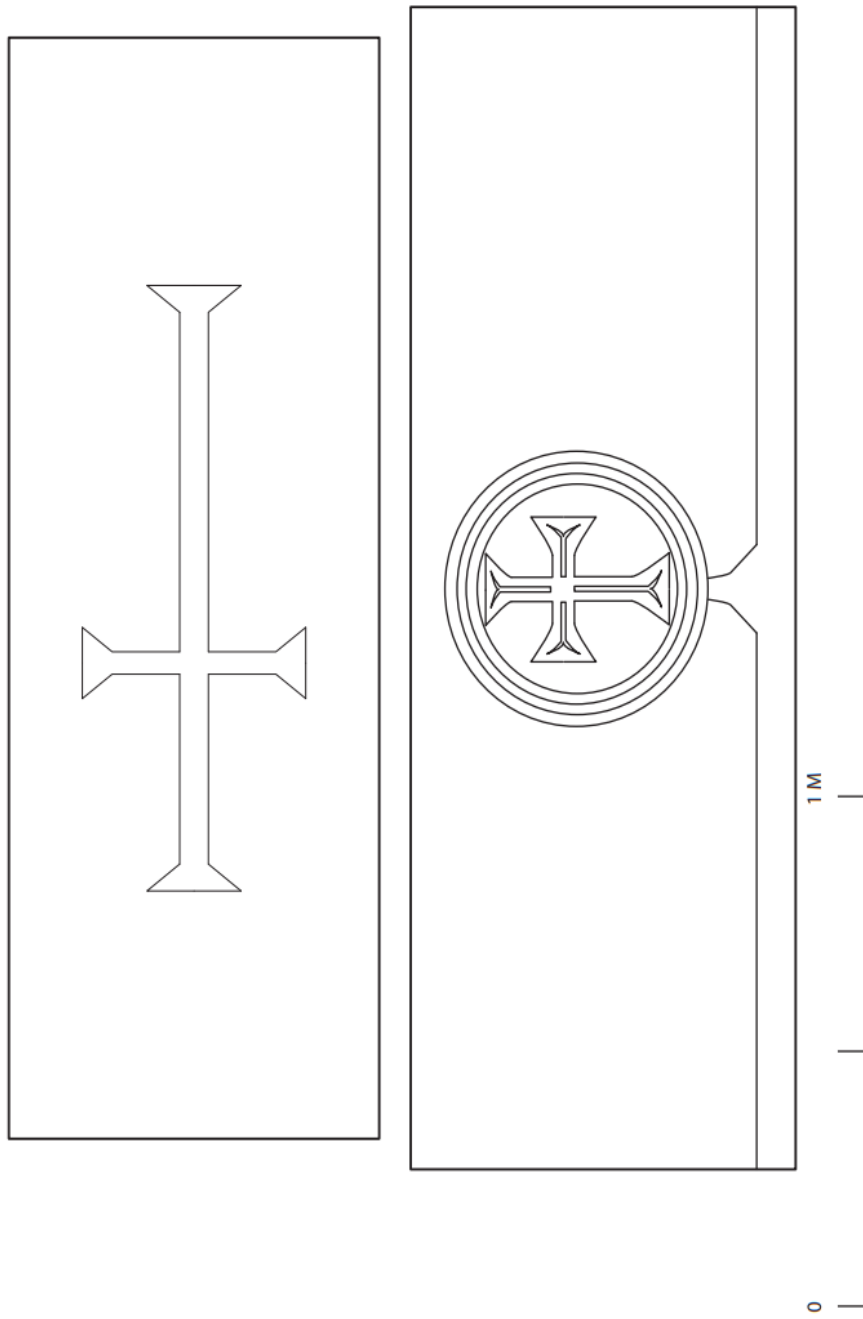

XVI. Split, Ad basilicas pictas

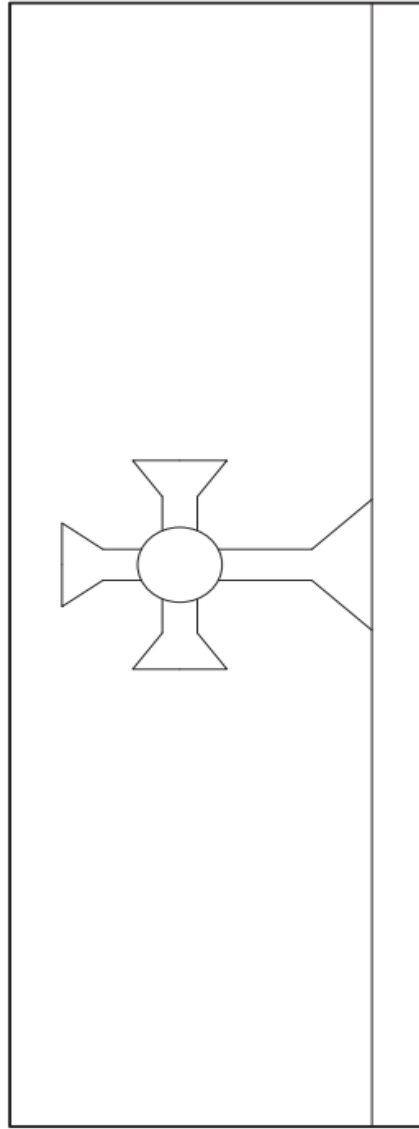

XVII. Split, peripter Dioklecijanova muzeja

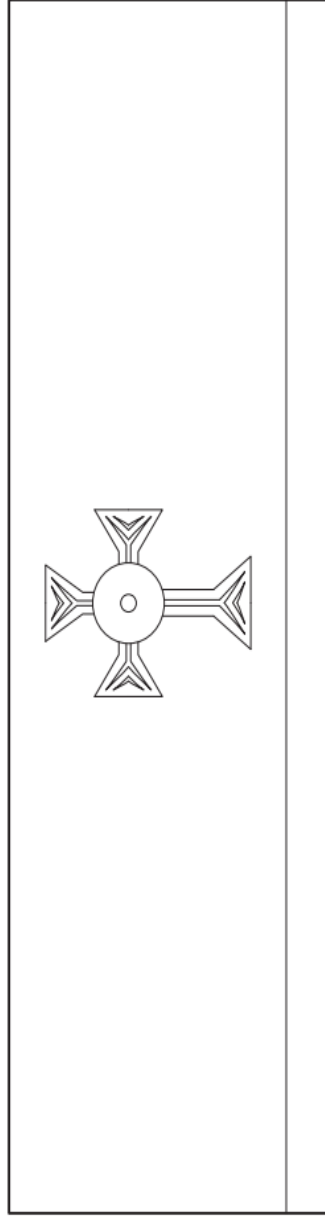

XVIII. Split, peripter Dioklecijanova mauzoleja

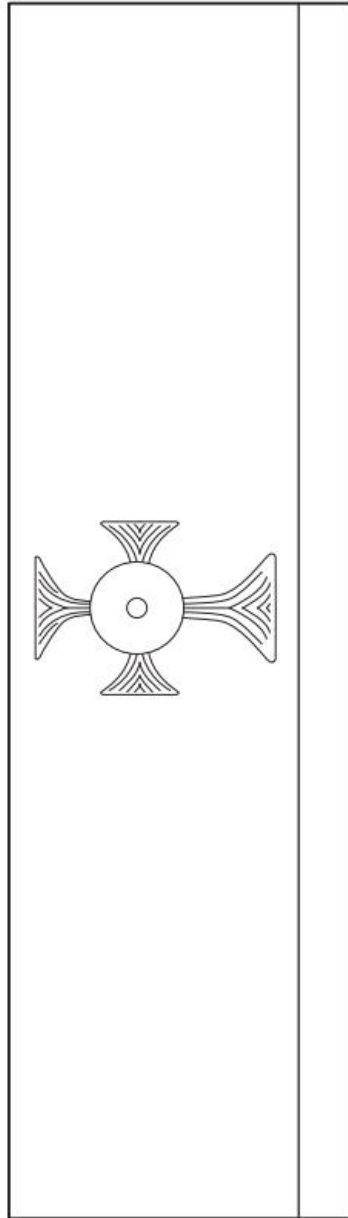

XIX. Split, AM

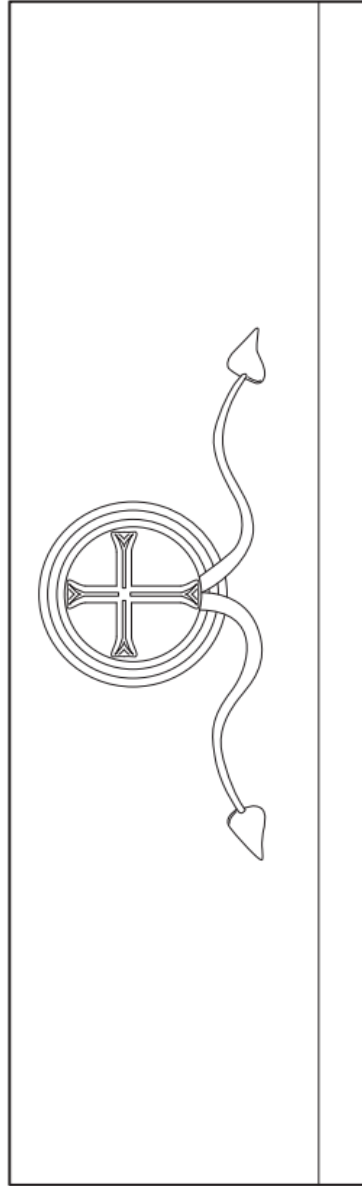

XX. Split, Kamen

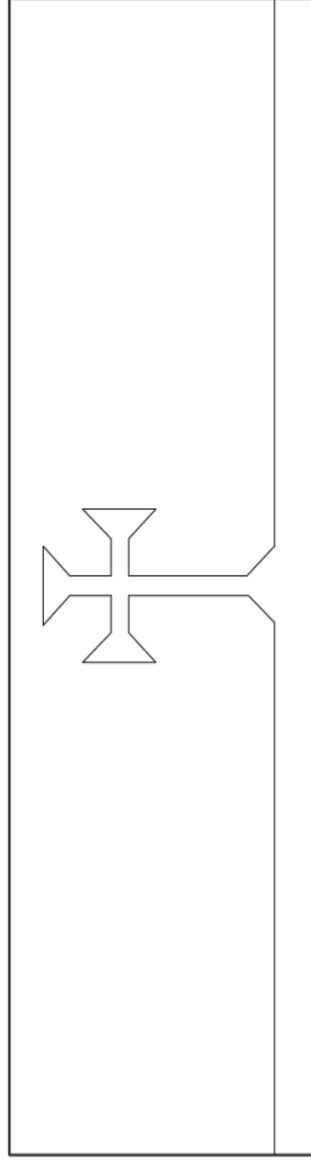

XXI. Solin, Tusculum

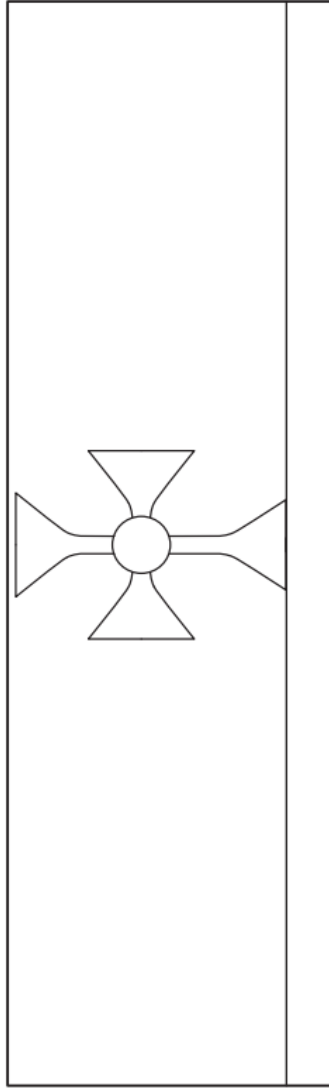

XXII. Solin, Tusculum

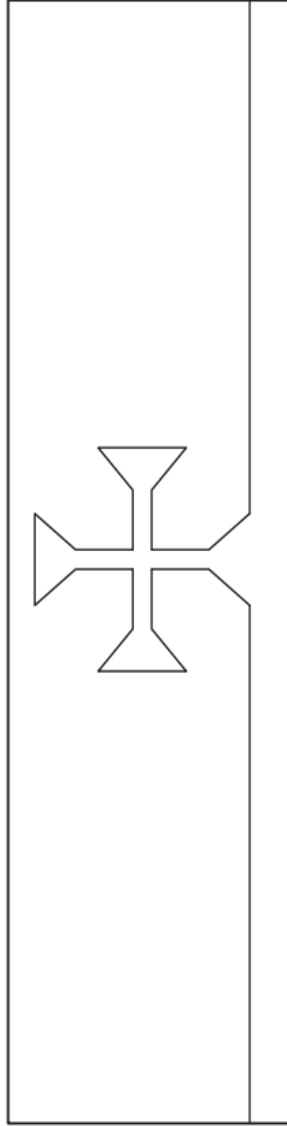

XXIII. Solin, Kapljuč

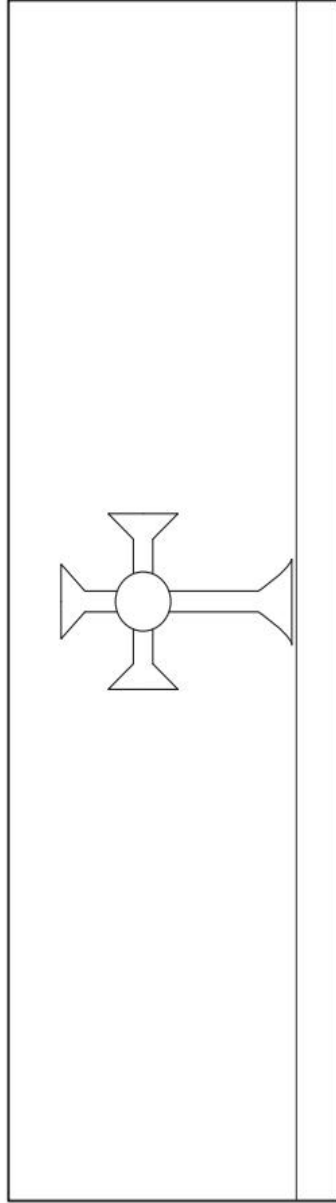

XXIV. Solin, Kapljuč

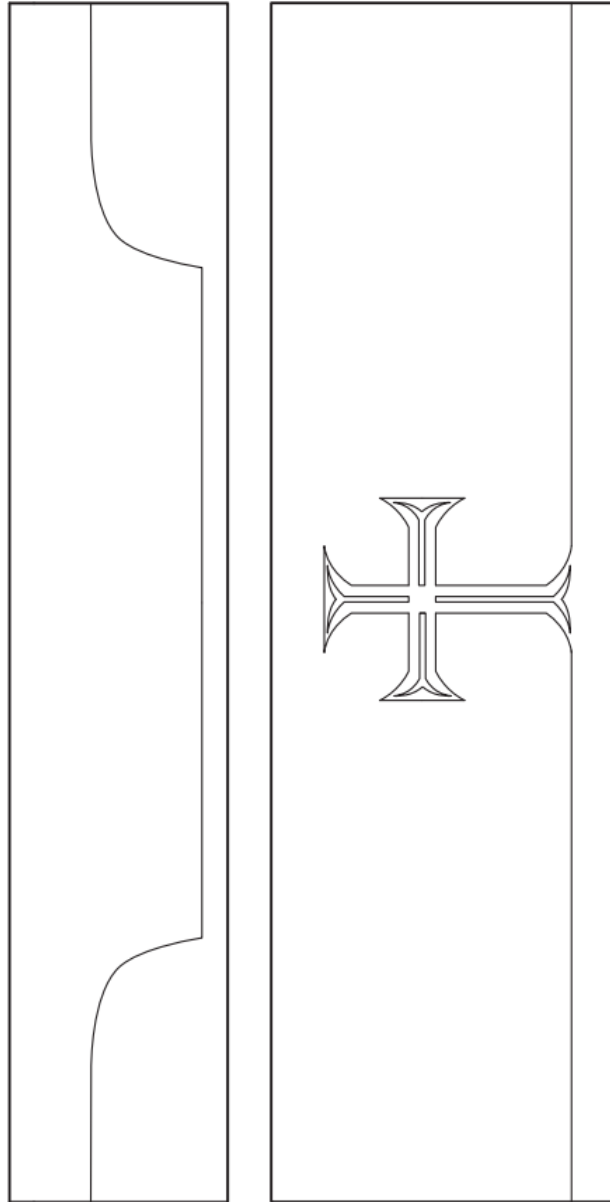

XXV. Solin, Kapljuč

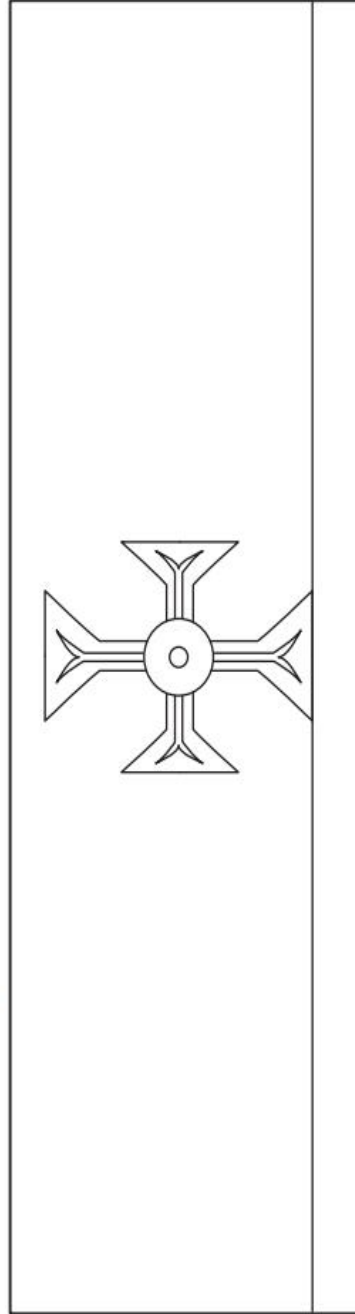

XXVI. Solin, Manastirine

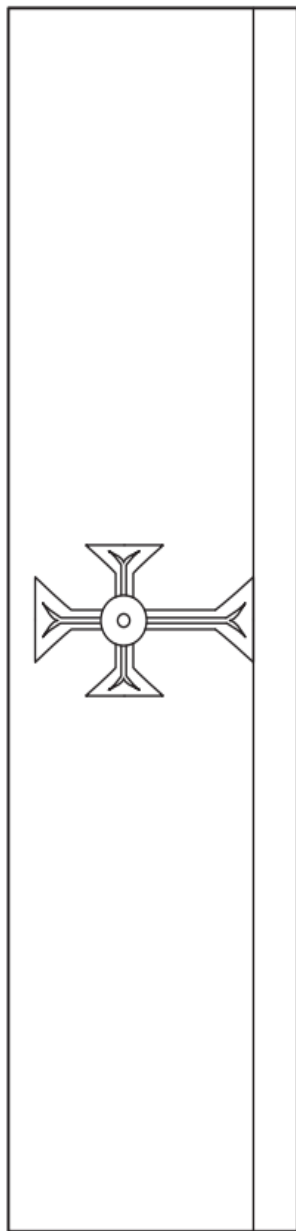

XXVII. Solin, Manastirine

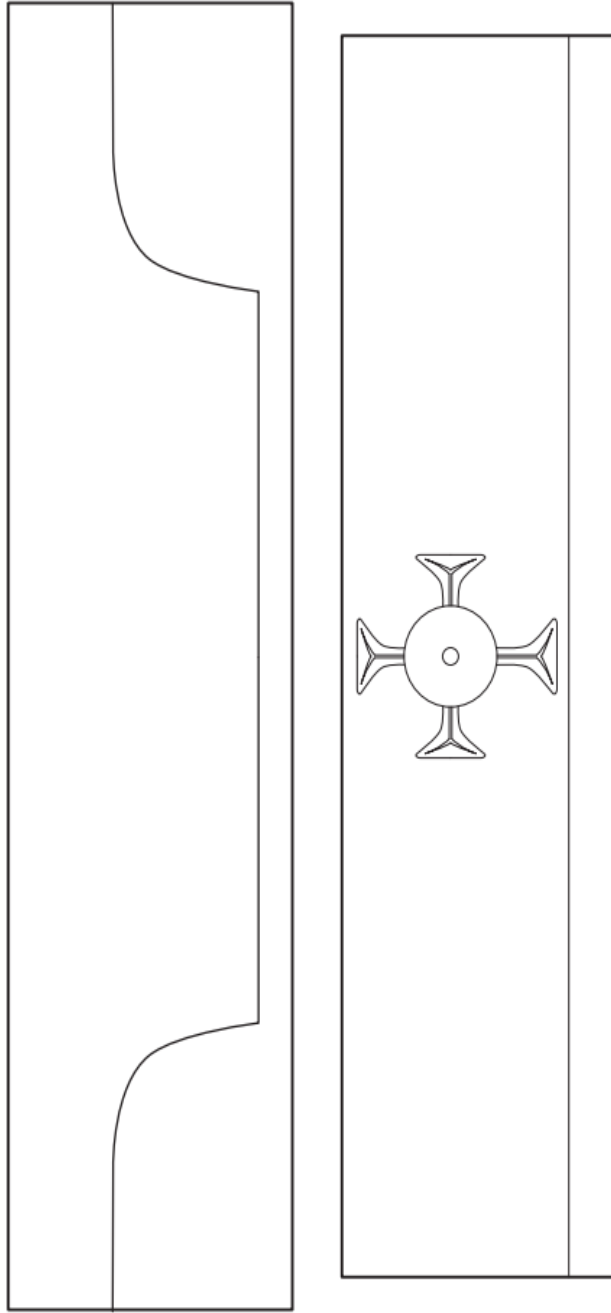

XXVIII. Solin, Manastirine

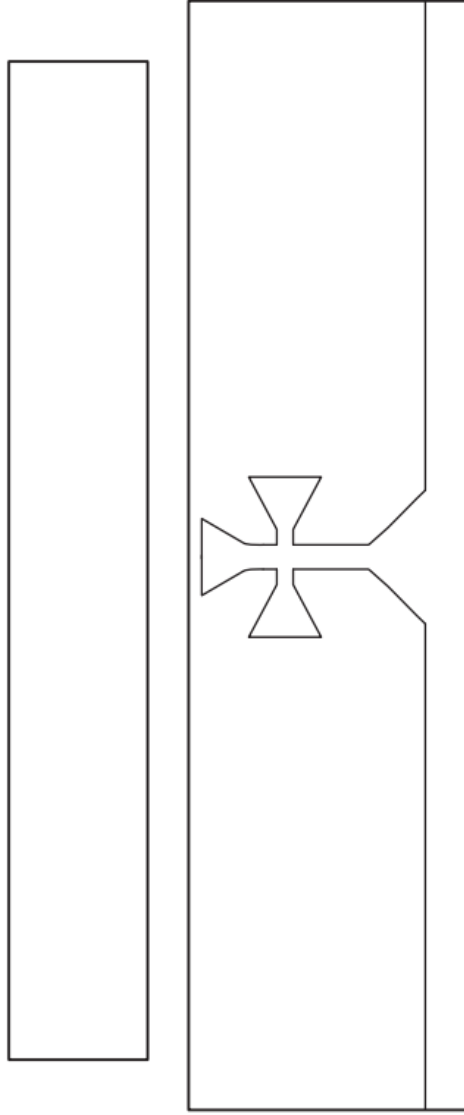

XXIX. Solin, Kapljuč

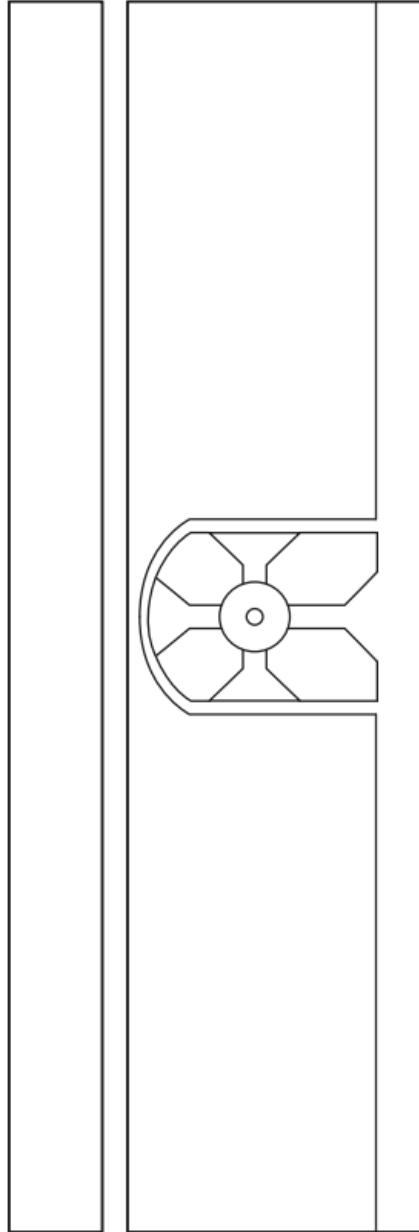

XXX. Kaštel Gomilica, sv. Kuzma i Damjan

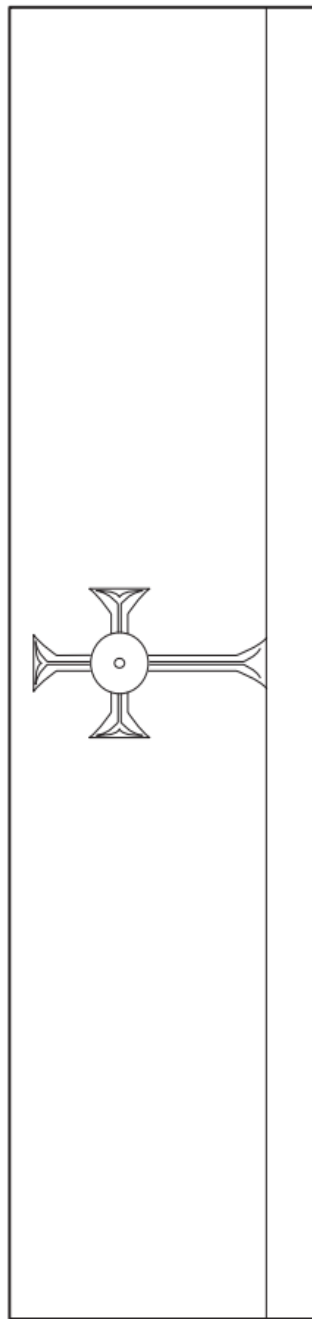

XXXI. Kaštel Gomilica, sv. Kuzma i Damjan

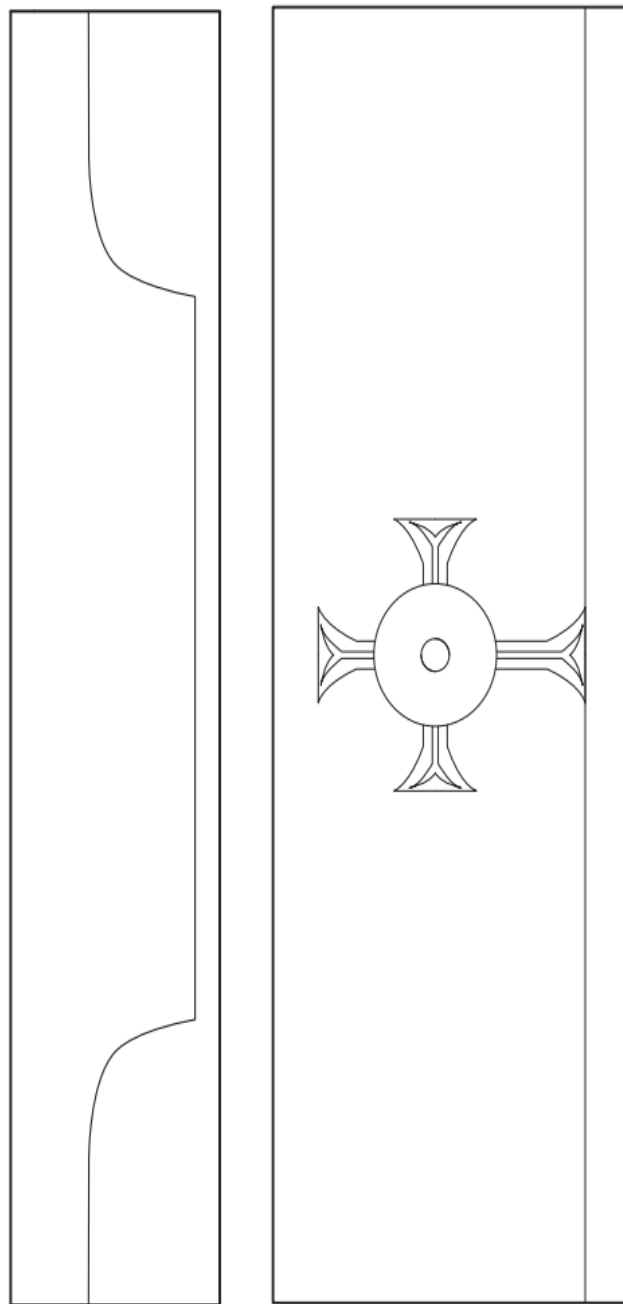

XXXII. Bijaći, Stombrate

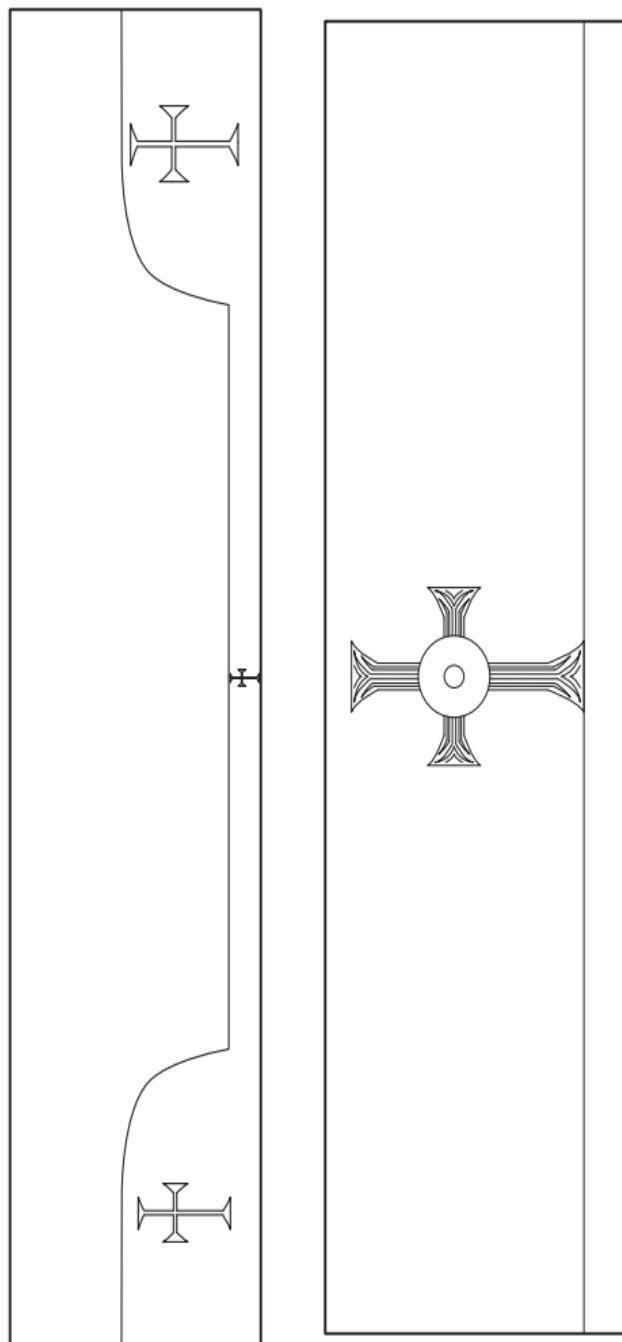

XXXIII. Kaštel Štafilić

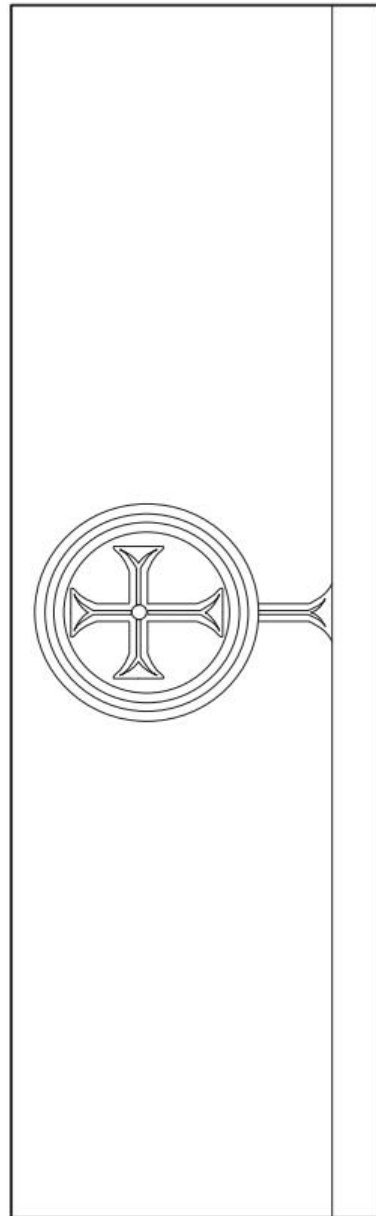

XXXIV. Kaštel Lukšić, kaštel Rušinač

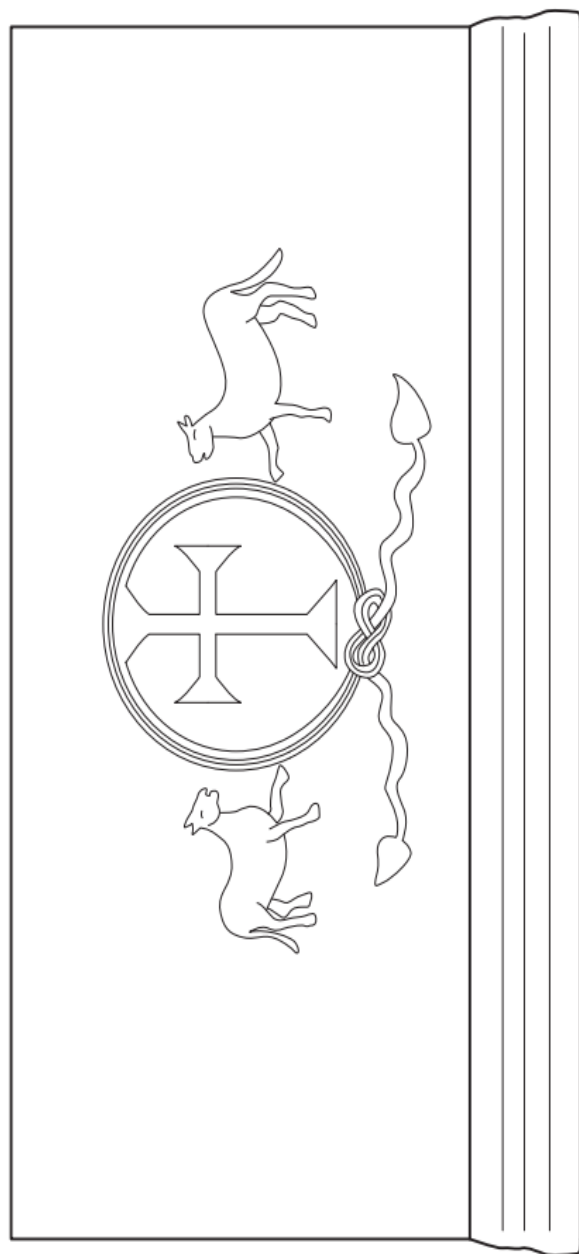

XXXV. Trogir, ulica Put Ribole

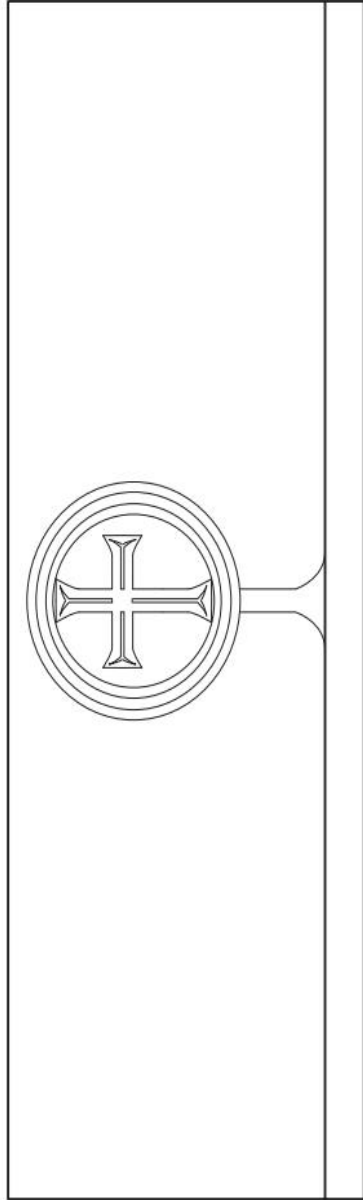

XXXVI. Ugijan, Kali

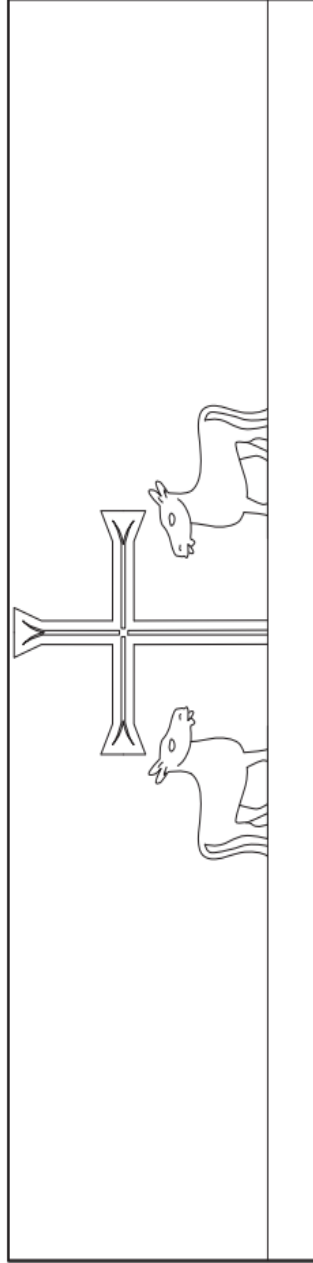

XXXVII. Zadar, samostan sv. Marije

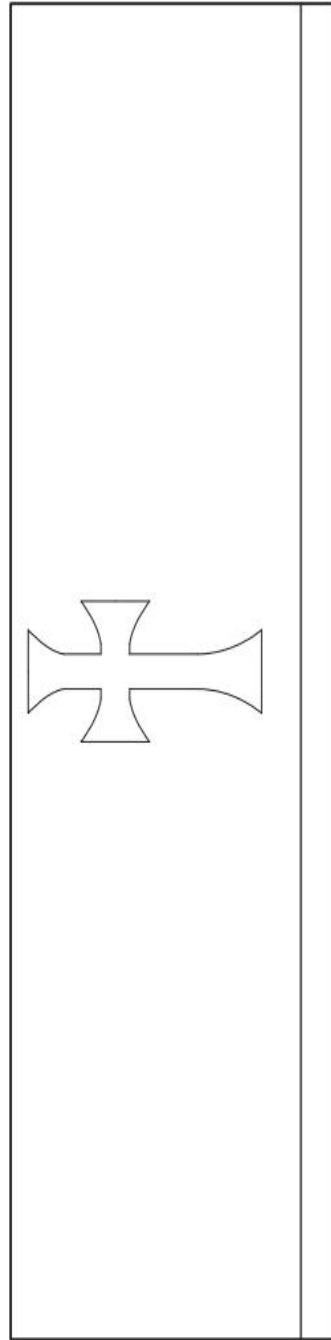

XXXVIII. Zadar, dvorište Citadele

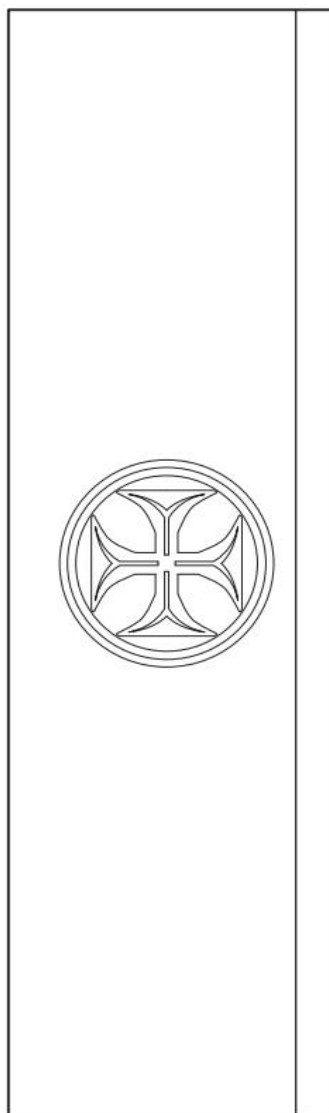

XXXIX. Zadar, sv. Krševan.

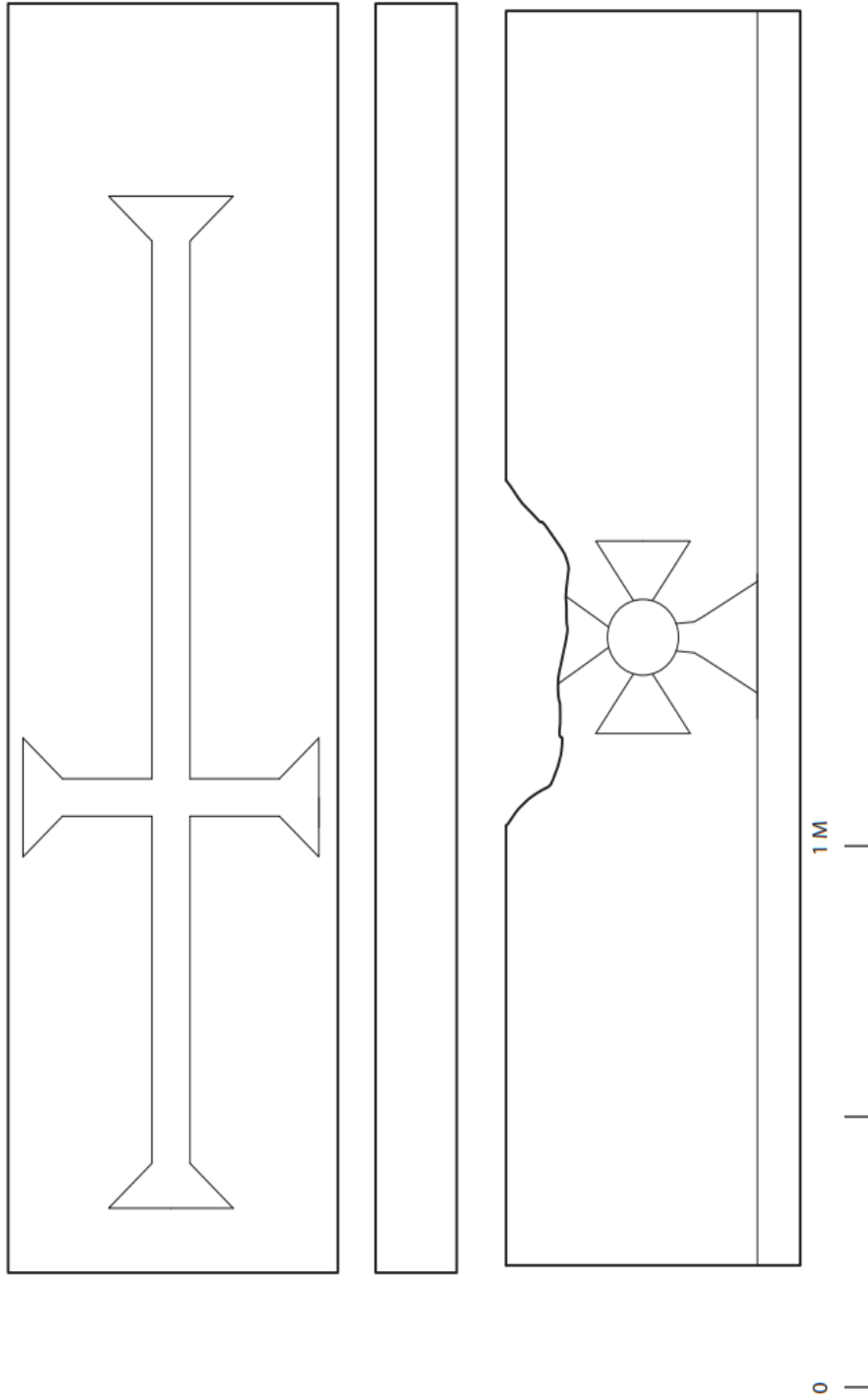

XL. Ražanac, Podvršje

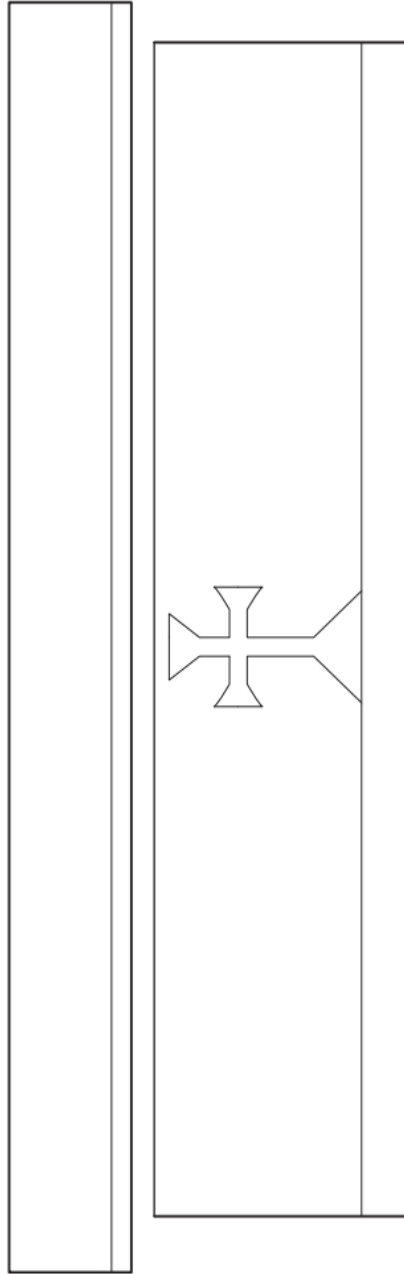

XLI. Pag, Novalja

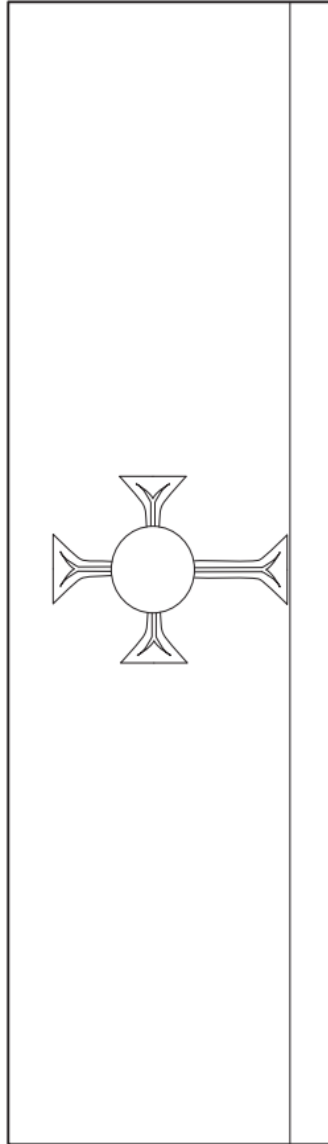

XLII. Pag, Novalja

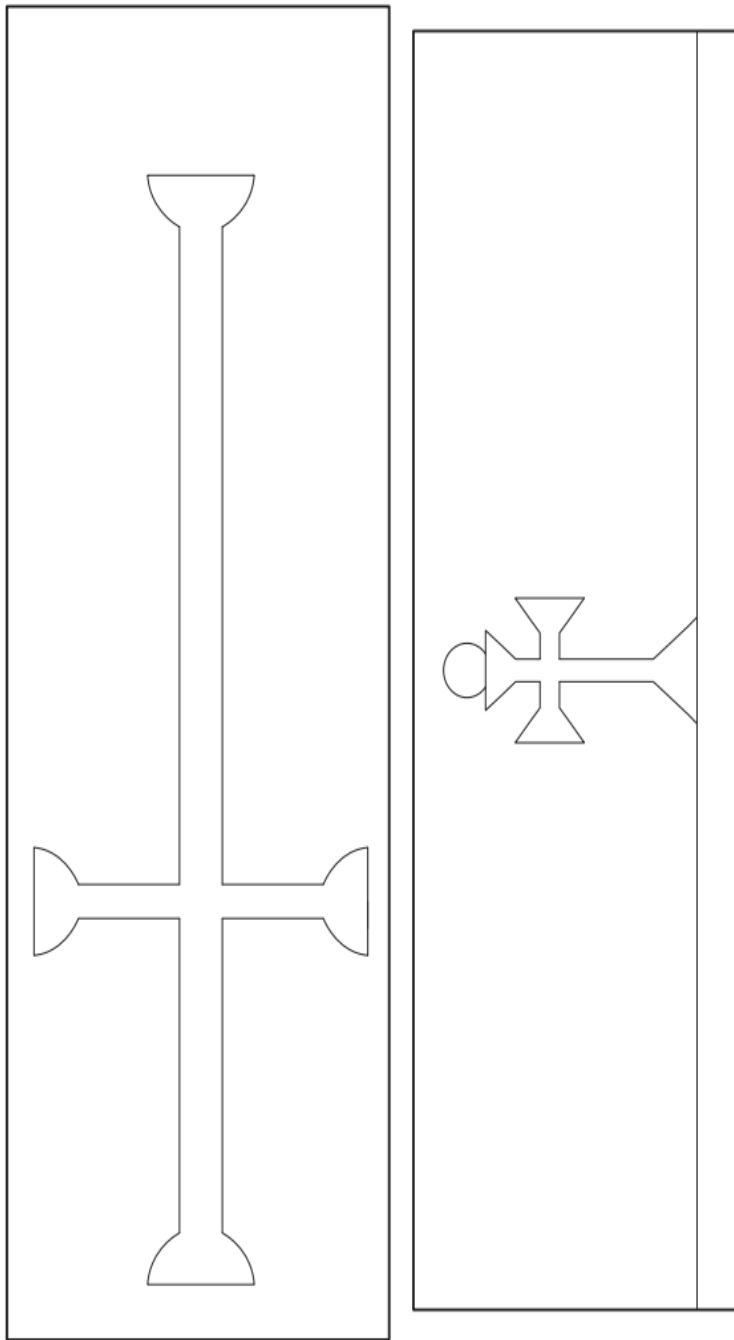

XLIII. Pag, Novajja

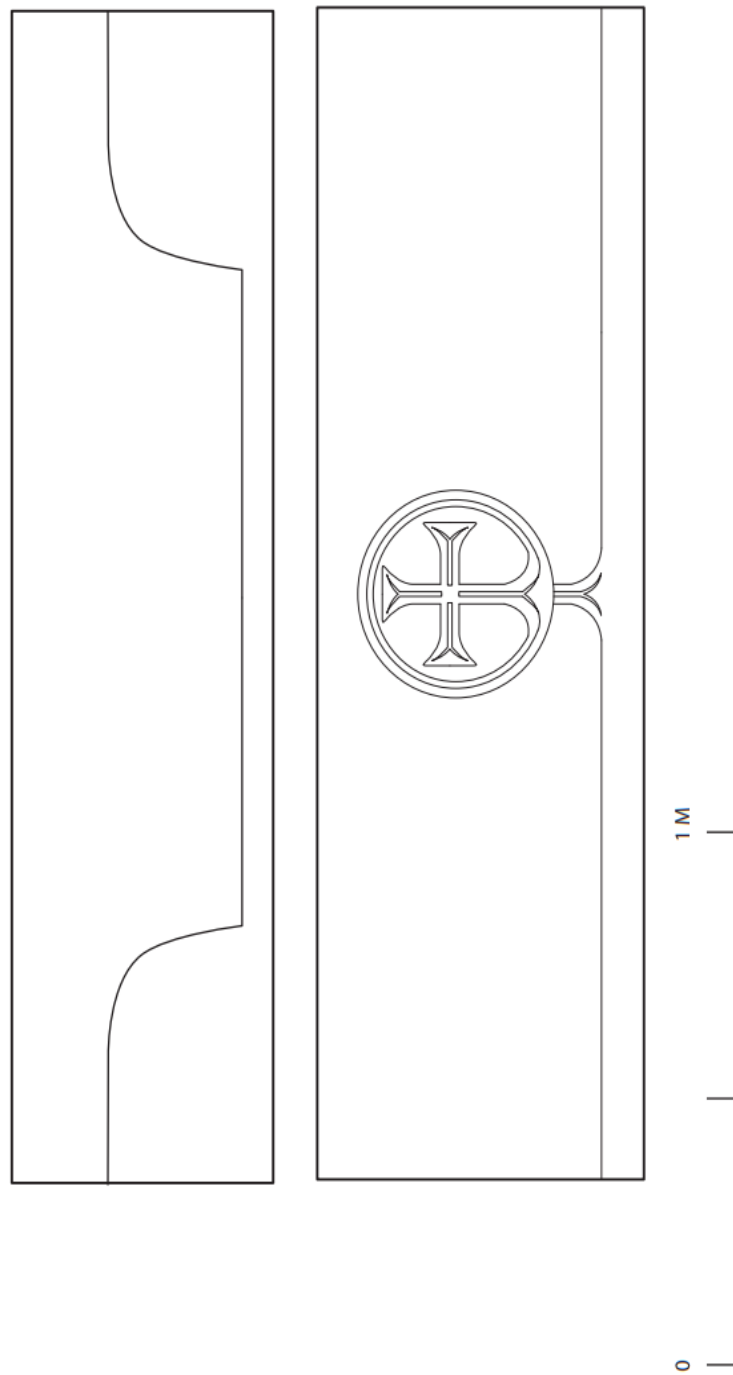

XLIV. Rab, Barbat

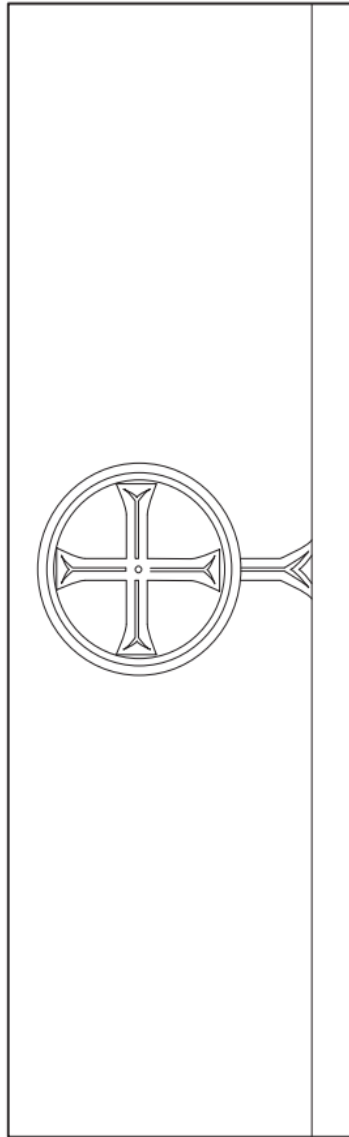

XLV. Rab, Barbat

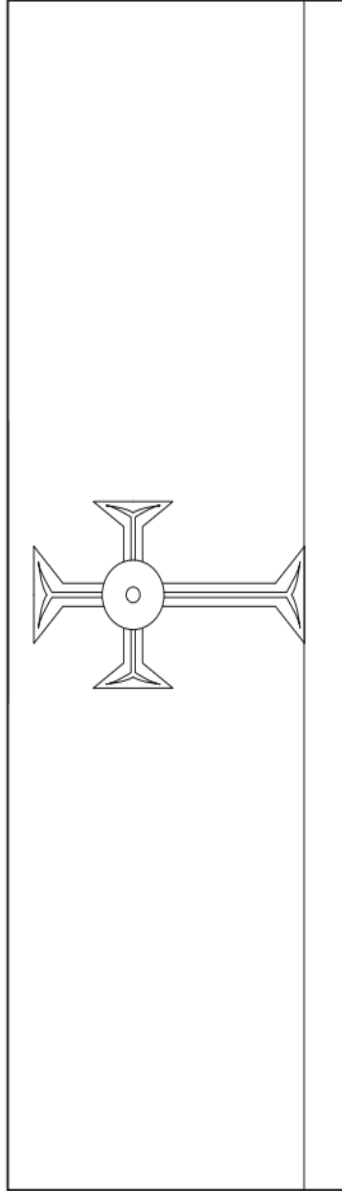

XLVI. Cres, Osor

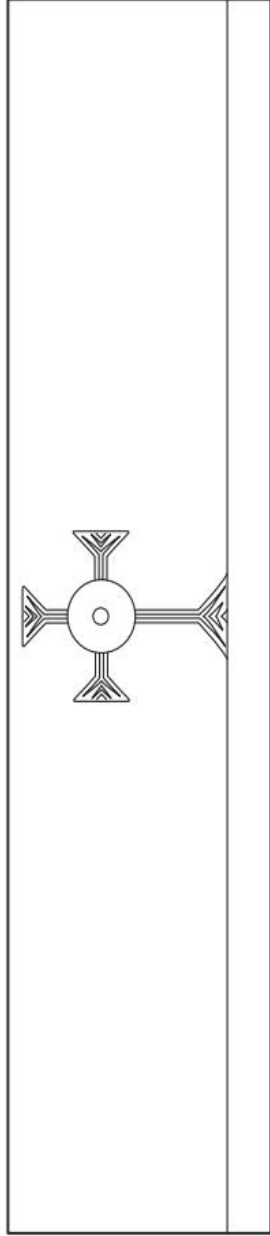

XLVII. Cres, Osor

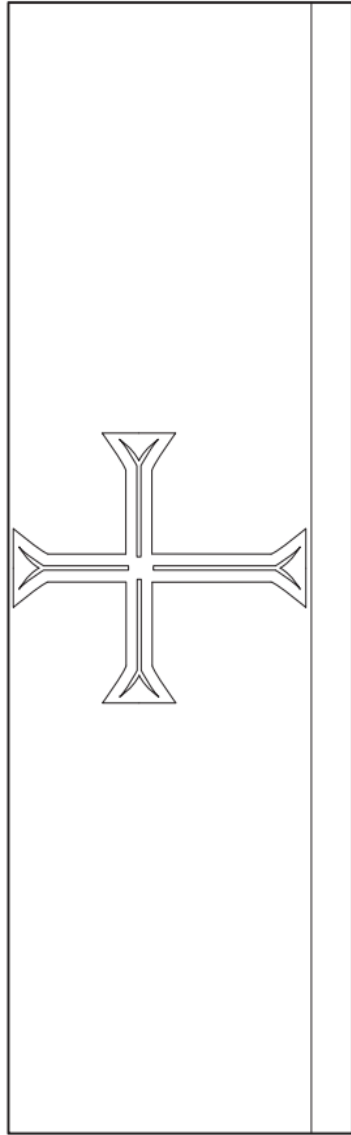

XLVIII. Grado, Basilica della Corte

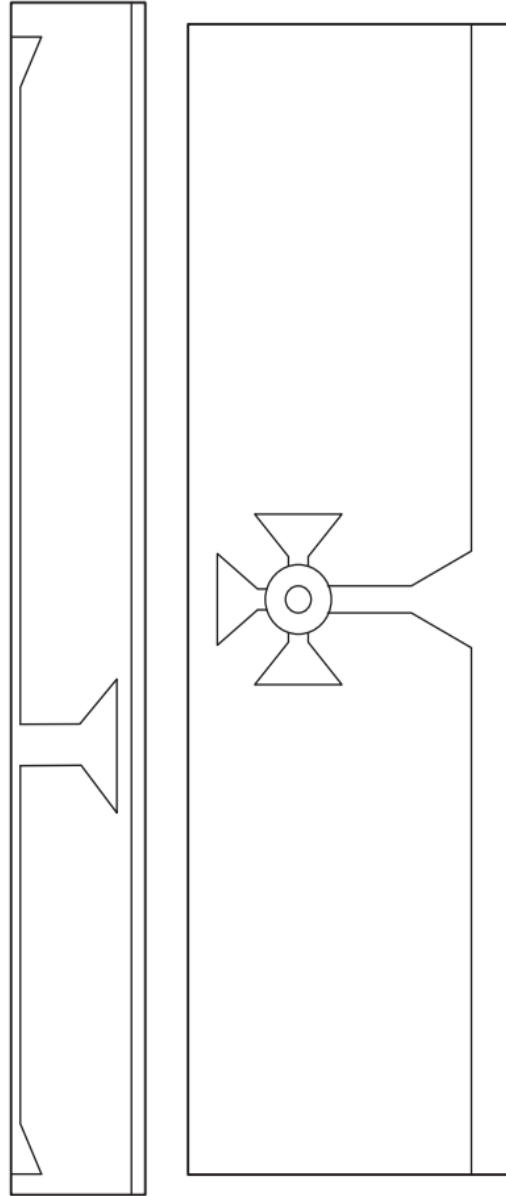

XLIX. Treviso

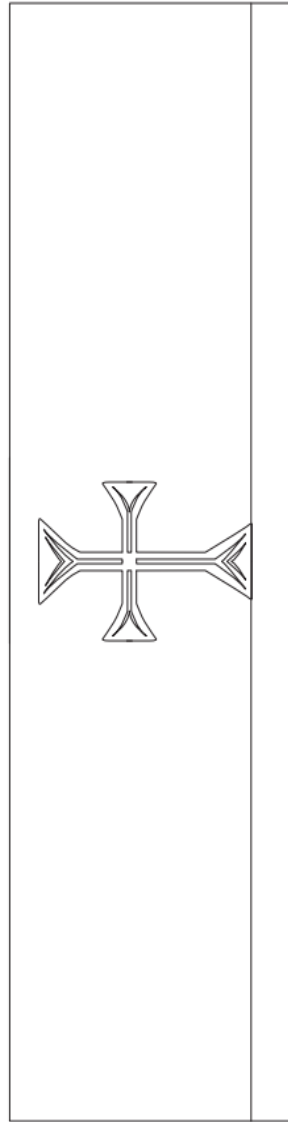
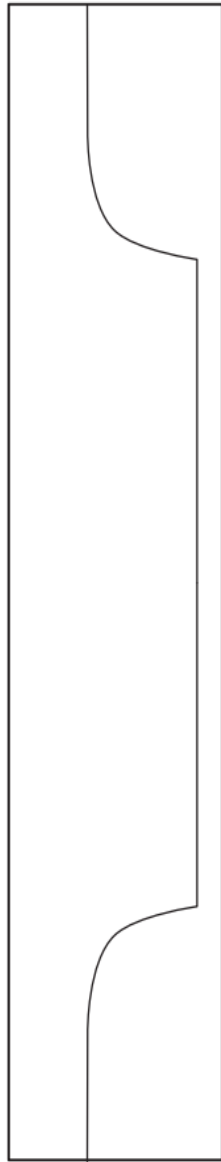

L. Ravenna, crkva S. Francesco, Cappella di Braccioforte

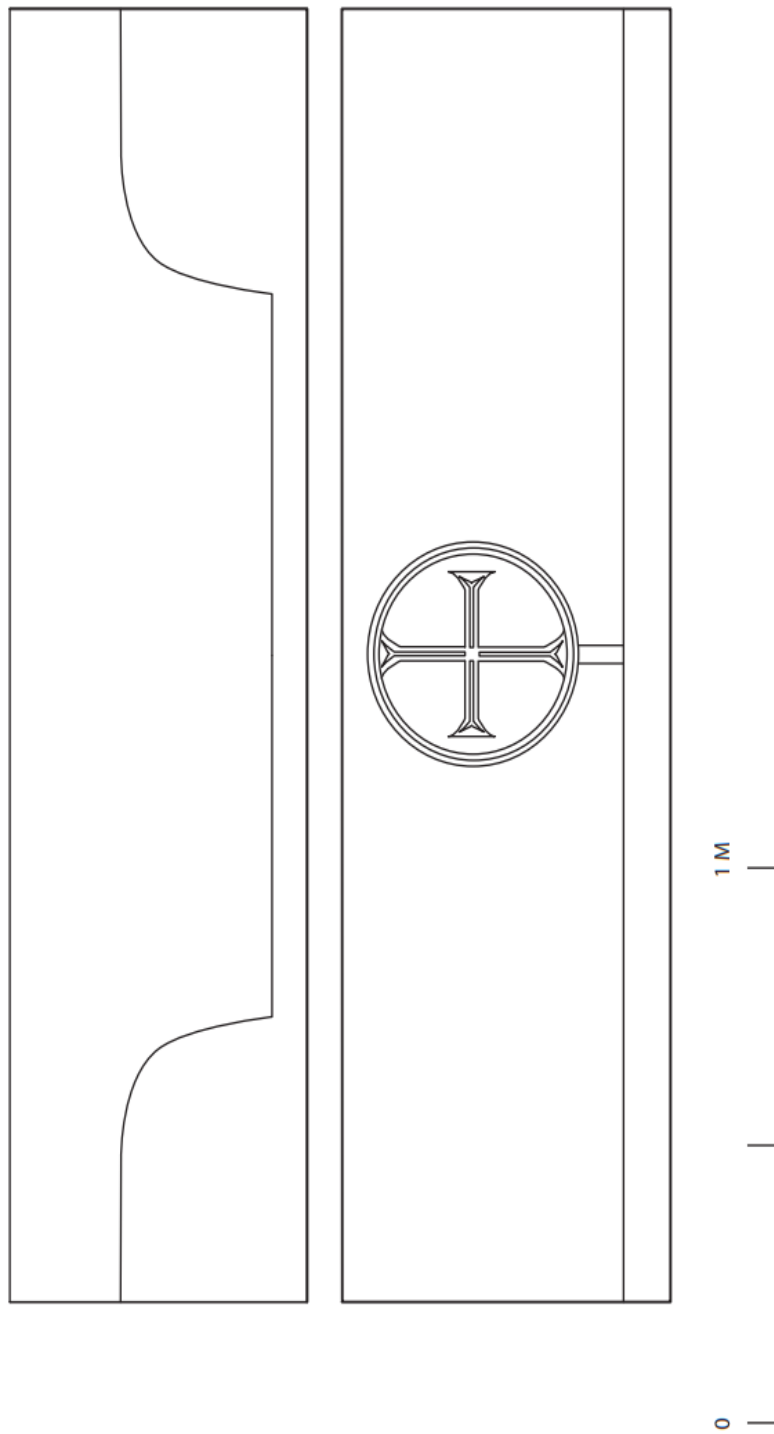

LI. Ravenna, Museo Nazionale

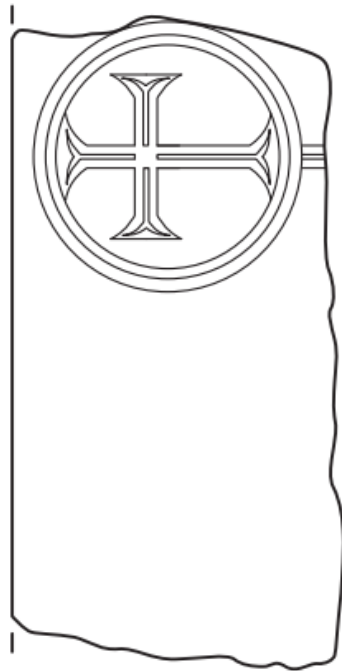

LII. Ravenna, San Vitale

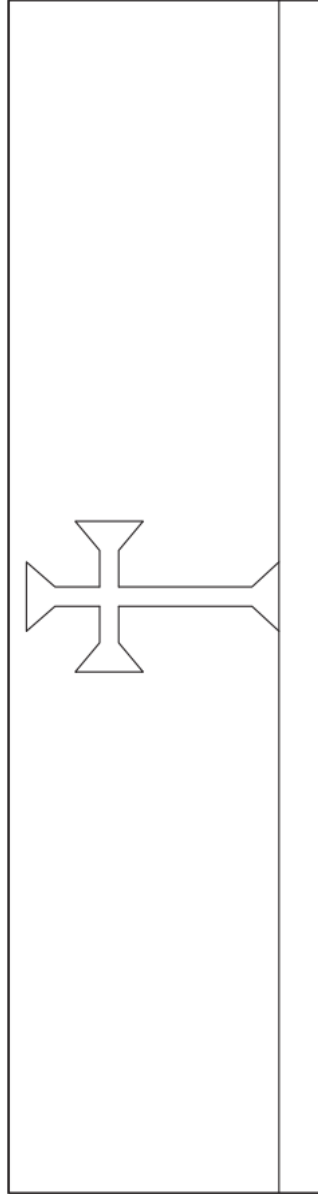

LIII. Ravenna, S. Francesco

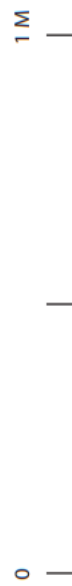
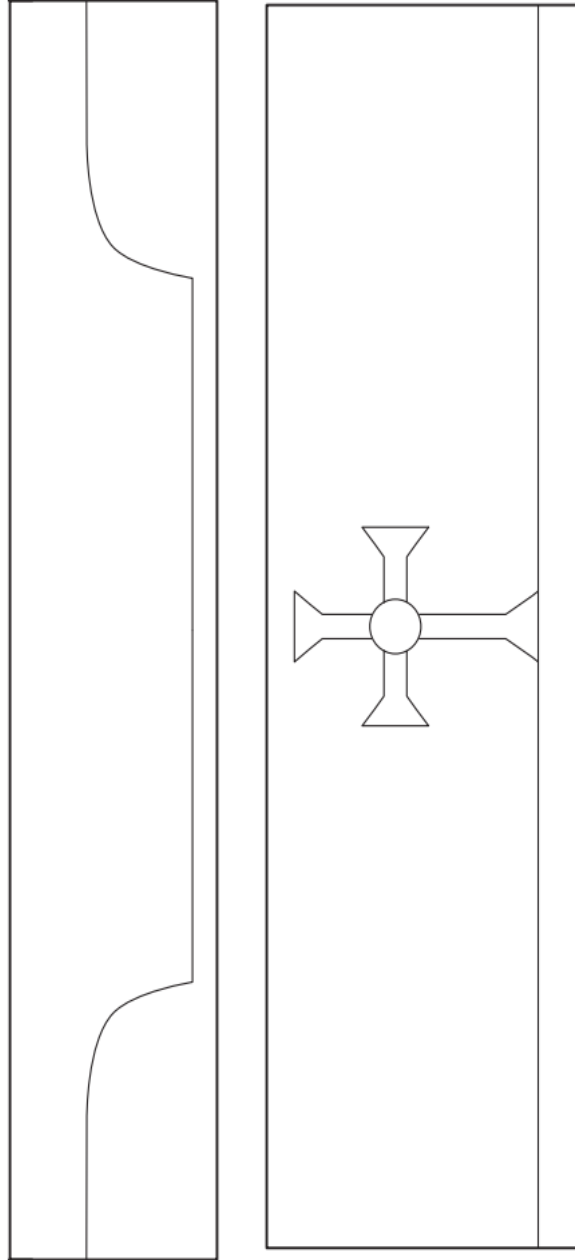

LIV. Ravenna, Sv. Agata

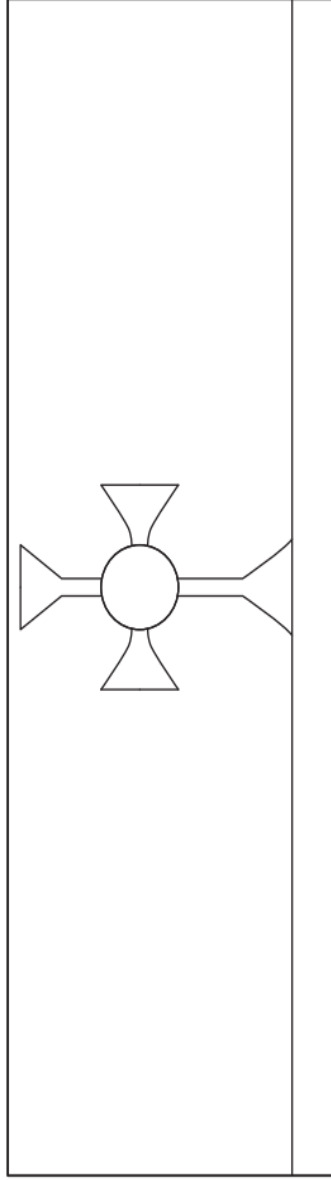

LV. Ravenna, Sv. Agata

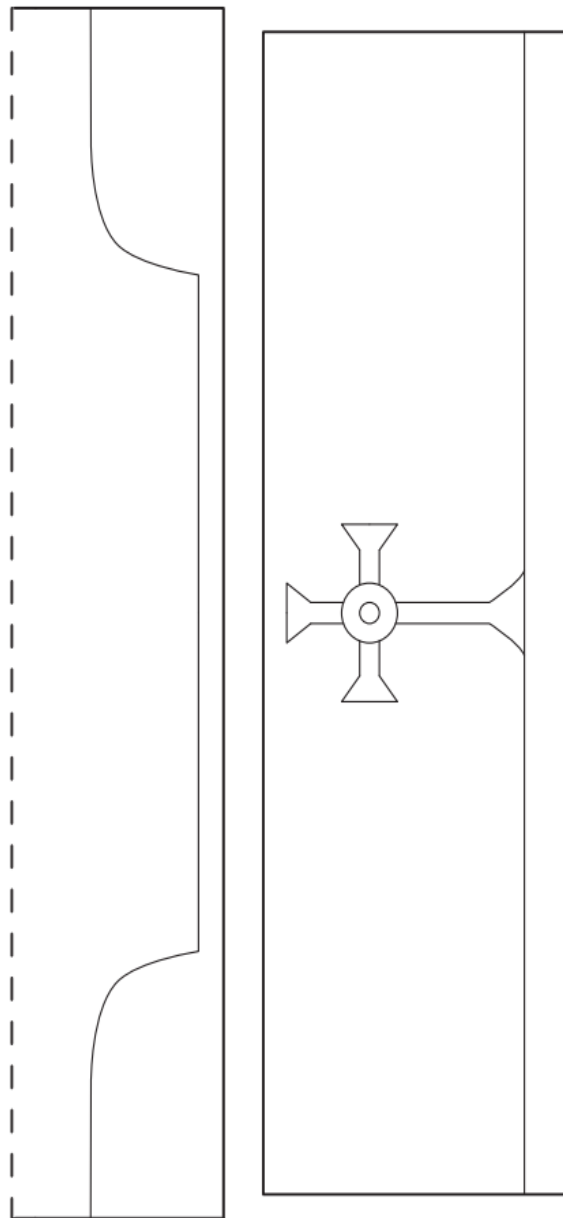

LVI. Ravenna, Quadrarco di Braccioforte

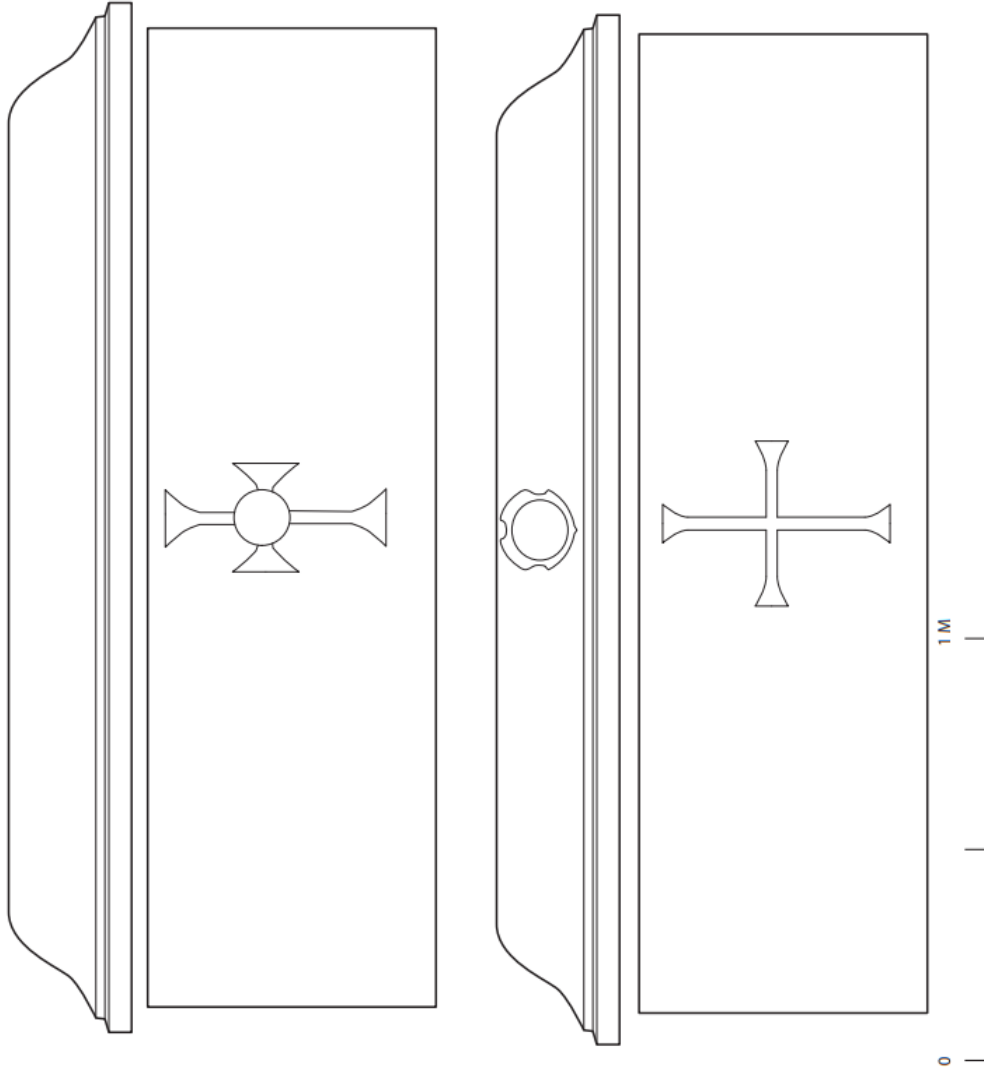

LVII. Ravenna, Quadrarco di Braccioforte

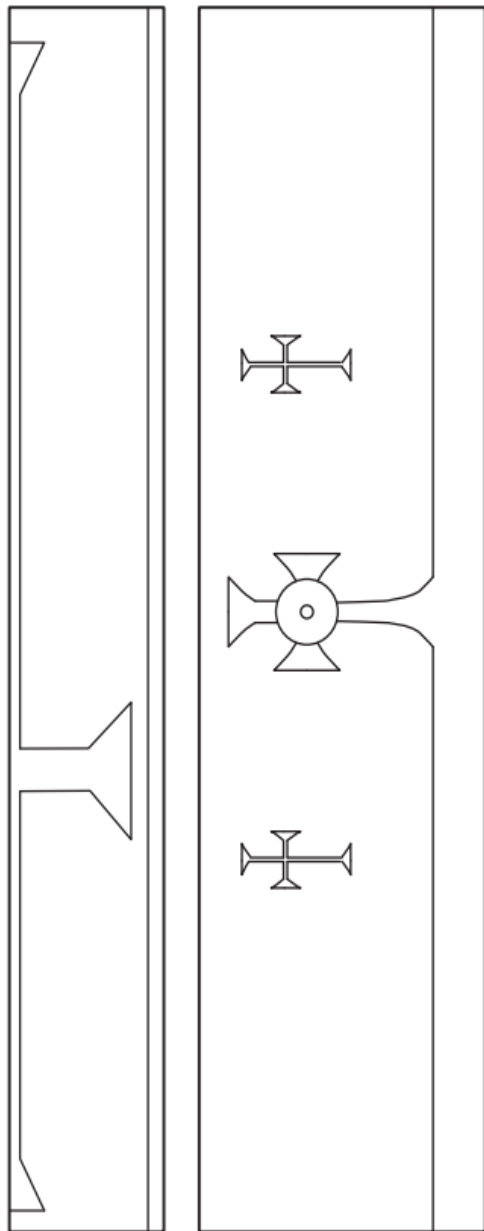

LVIII. Ravenna, Sv. Agata

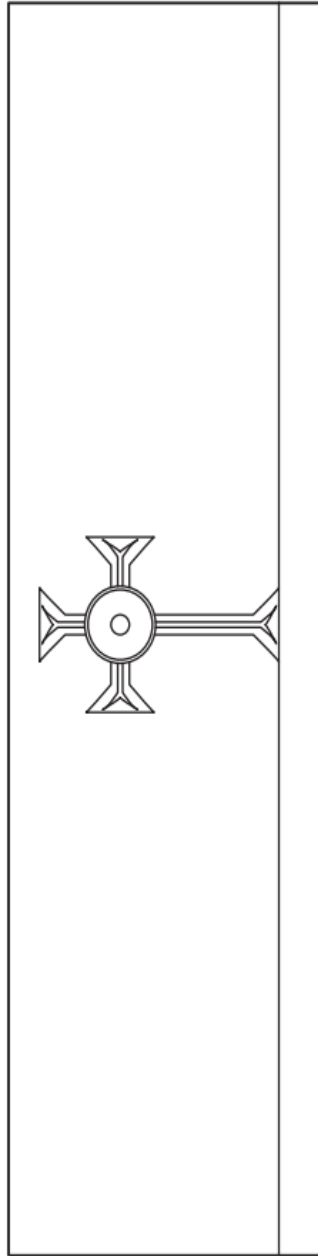

LIX. Ravenna, gradsko groblje

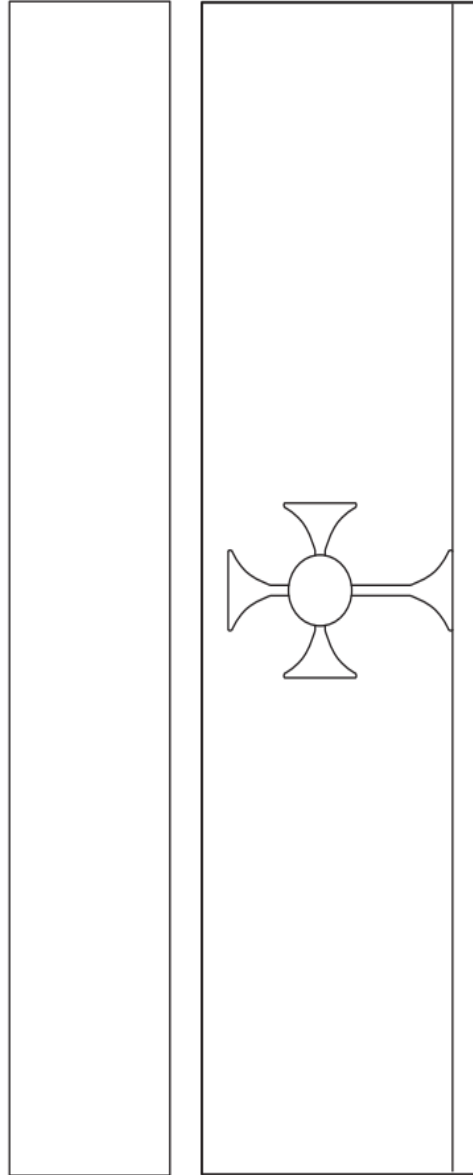

LX. Troia, Museo Civico

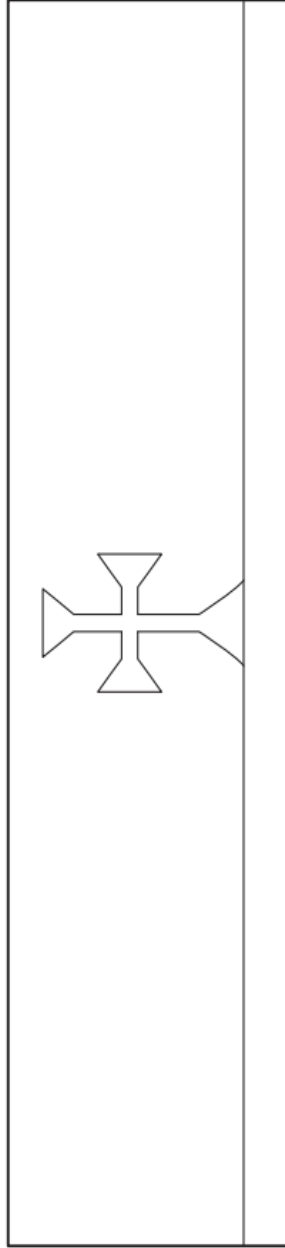

LXI. Cerignola

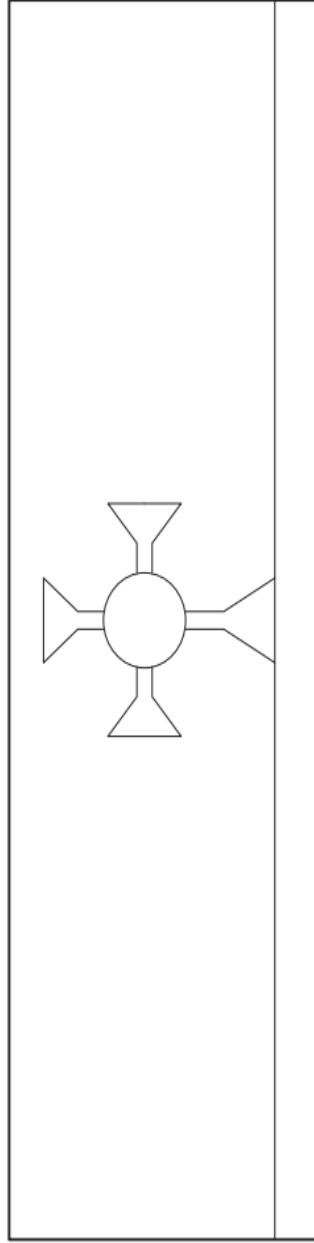

LXII. Canne della Battaglia, archeološki park

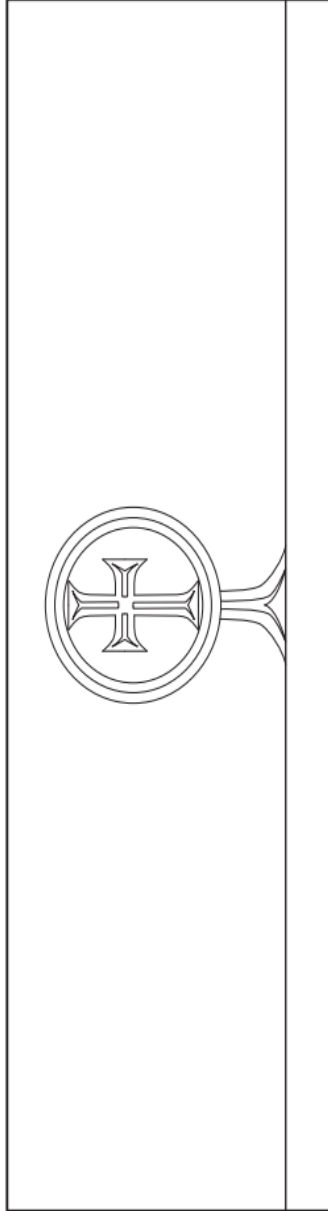

LXIII. Barletta, Museo Diocesano

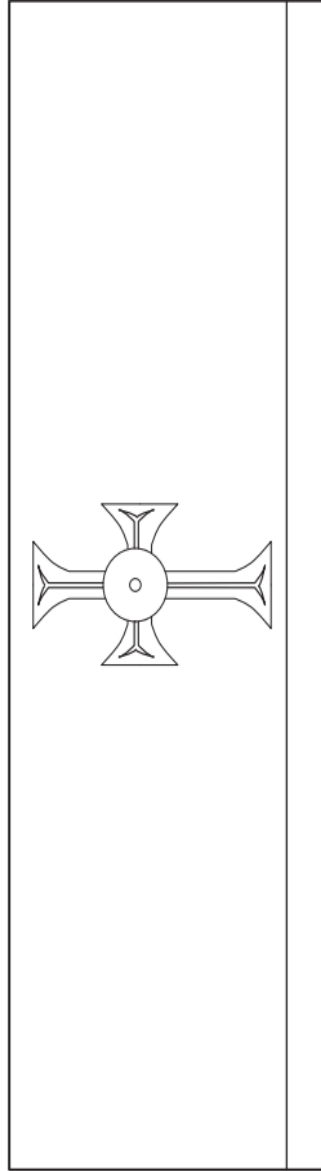

LXIV. Trani, katedrala

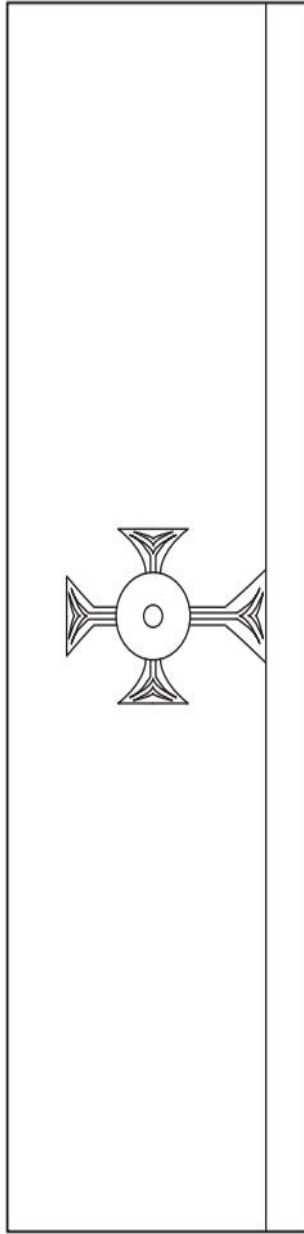

LXV.Trani, San Martino

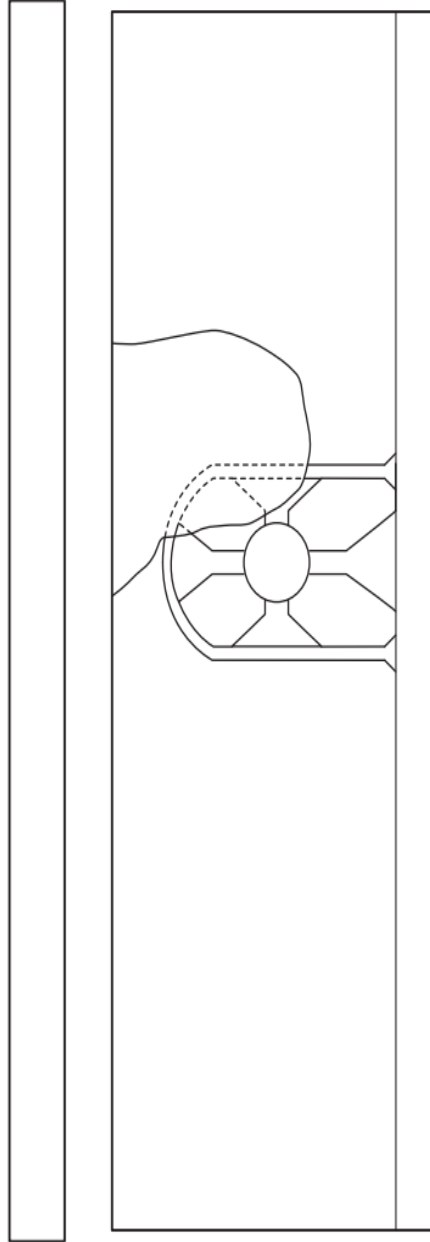

LXVI. Trani, San Martino

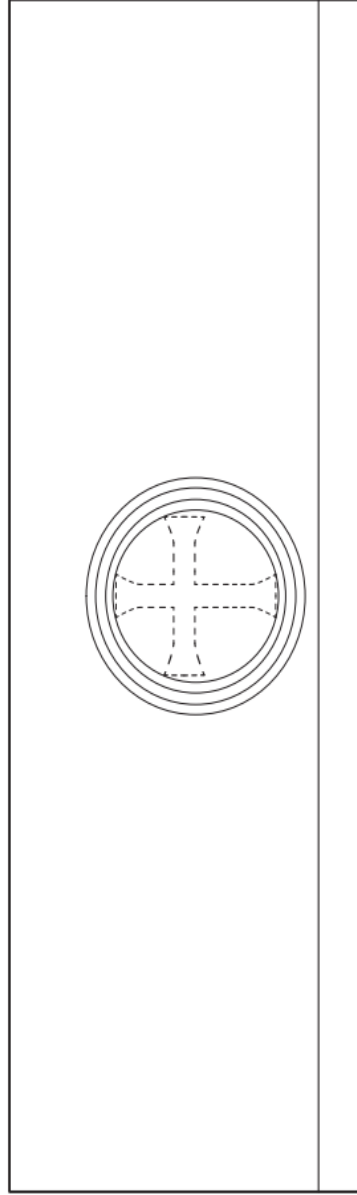

LXVII. Berlin, Bode-Museum

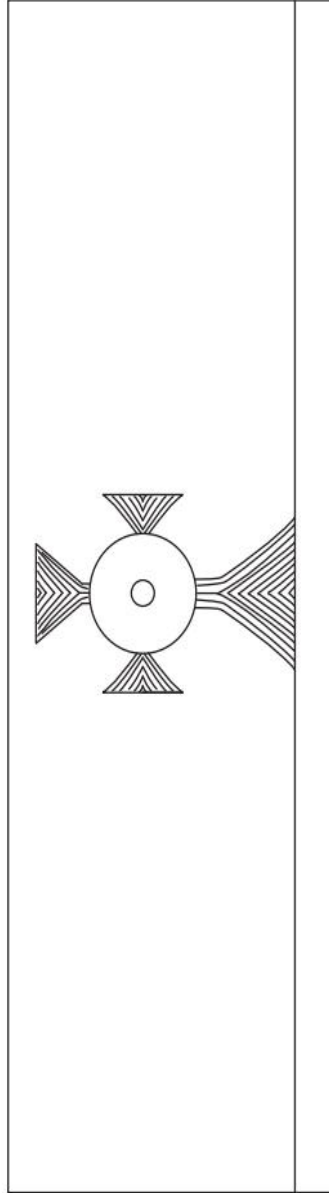

14. Popis literature

Izdanja izvora

- AGNELLO RAVENJANIN. 1878. Agnellus qui et Andreas, *Liber pontificalis ecclesiae Ravennatis*, ed. Oswald Holder-Egger (Monumenta Germaniae historica, Scriptores rerum Langobardicarum et Italicarum saec. VI-IX), 265-391. Hannover: Hahn.
- COLLECTIO AVELLANA. 1898. *Epistolae Imperatorum Pontificum Aliorum*, vol. 2, ur. Otto Güenther. Prag i Beč, Verlag von F. Tempsky, Leipzig, Verlag G. Freytag.
- DIGESTA. 1998. *The Digest of Justinian*, vol. 1-2, ur. Alen Watson. Philadelphia: University of Pennsylvania Press.
- HIJEROKLO, FILAGRIOS. 1968. Hierokles/Philagrios, *Philogelos: der Lachfreund*, ur. Andreas Thierfelder. München: Heimeran-Verlag.
- KASIODOR. 1894. *Cassiodori Senatoris Variarum*, ed. T. Mommsen (Monumenta Germaniae historica, Auctores antiquissimi, 12). Berlin: Weidmann.
- NOVELLAE. 2018. *The Novels of Justinian*, ur. David J. D. Miller, Peter Sarris. Cambridge: Cambridge University Press.
- PROKOPIJE IZ CEZAREJE. 2013. Procopius Caesariensis, *Bellum Gothicum*. U *Procopius Caesariensis, Opera omnia II (De bellis libri V-VIII: Bellum Gothicum)*, ur. Jakob Haury, Gerhard Wirth. Berlin, Boston: De Gruyter.
- SVETONIJE. 1979. Gaius Suetonius Tranquillus, *Vita Tiberi*. New York: Arno Press.

Literatura

- AGAZZI, Michaela. 2002., Un ciborio altomedioevale a Murano. U *Hadriatica. Attorno a Venezia e al Medioevo tra arti, storia e storiografia*, ur. Ennio Concina, Giordana Trovabene, Michela Agazzi, 43-55. Padova: Il Poligrafo.
- AGAZZI, Michela. 2005. Sarcofagi altomedioevali nel territorio del dogado veneziano. U *Medioevo: immagini e ideologie. Atti del Convegno internazionale di studi*, ur. Arturo C. Quintavalle, 565-575. Milano: Electa.
- ANGIOLINI MARTINELLI, Patrizia. 1968. „Corpus“ della scultura paleocristiana bizantina ed altomedioevale di Ravenna I: Altari, amboni, cibori, cornici, plutei con figure di animali e con intrecci, transenne e frammenti vari (ur. Giuseppe Bovini). Roma: De Luca Editore.

- ASHBY, Thomas, Robert GARDNER. 1916. The Via Traiana. *Papers of the British School at Rome* 8 (5): 104-171.
- AZZARA, Claudio. 2007. Il regno longobardo in Italia e i Tre Capitoli. U *The Crisis of the Oikoumene: The Three Chapters and the Failed Quest for Unity in the Sixth-Century Mediterranean*, ur. Celia Chazelle, Catherine Cubitt, 209-222. Turnhout: Brepols.
- BABIĆ, Ivo. 2014. *Trogir: grad i spomenici*. Split: Književni krug Split i Muzej hrvatskih arheoloških spomenika.
- BADURINA, Anđelko. 1982. Bizantska utvrda na otočiću Palacol. U: *Arheološka istraživanja na otocima Cresu i Lošinju*, ur. Željko Rapanić, 171-177. Zagreb, Hrvatsko arheološko društvo.
- BADURINA DUDIĆ, Milutin. 2006. *Povijest Luna*. Dudići: Gušć.
- BARAKA, Josipa. 2012. *Civitates, castra e siti isolani dell'arcipelago dalmata: topografia cristiana e realtà insediative*. Doktorska disertacija, Pontificio Istituto di Archeologia Cristiana, Rim.
- BARAKA PERICA, Josipa. 2014. The late antique sarcophagi in Liburnia (between the 4th and the 6th century). U *The Basilica of St. Sophia during the Transition from Paganism to Christianity*, ur. Alexander Stanev, 397-416. Sofija: Regionalni historijski muzej.
- BARBARIĆ, Vedran. 2018. Kontinuitet svetih mjesta u prostoru otoka Brača. *Brački zbornik* 24: 183-198.
- BASIĆ, Ivan. 2005. *Venerabilis presul Iohannes*. Historijski Ivan Ravenjanin i začetci crkvene organizacije u Splitu u VII. stoljeću. *Povijesni prilozi* 24 (29): 7-28.
- BASIĆ, Ivan. 2011. Prilozi proučavanju crkve Svetog Mateja u Splitu. *Ars Adriatica* 1: 67-96.
- BASIĆ, Ivan. 2012. Prilog datiranju zlatnog enkolpija iz Barbata na Rabu. U *Rapski zbornik* sv. II, ur. Josip Andrić, Robert Lončarić, 427-442. Rab: Ogranak Matice hrvatske u Rabu.
- BASIĆ, Ivan. 2015. Ranokršćanski sarkofag iz Trevisa i njegova grupa. *Radovi Instituta za povijest umjetnosti* 39: 7-20.
- BASIĆ, Ivan. 2016a. Nova razmatranja o kristijanizaciji Dioklecijanova mauzoleja. *Starohrvatska prosvjeta* ser. III, 43: 165-198.
- BASIĆ, Ivan. 2016b. Postkonzulat i *pars imperii* na natpisu svećenika Anastazija iz Slanog (*ad CIL III, 14623*). *Živa antika* 66 (1-2): 89-107.
- BASIĆ, Ivan. 2022. Medievistika Željka Rapanića. U Željko Rapanić, *Studije o ranom srednjovjekovlju*, ur. Ivan Basić, 5-49. Split: Književni krug.

- BASIĆ, Ivan. 2023. Export of Dalmatian sarcophagi in the 6th century: chronology and topography. U *TRADE – Transformations of Adriatic Europe (2nd–9th centuries AD). Proceedings of the conference in Zadar, 11th–13th February 2016*, eds. Igor Borzić, Enrico Cirelli, Kristina Jelinčić Vučković, Ana Konestra, Ivana Ožanić Roguljić, 313-326. Oxford: Archaeopress.
- BASIĆ, Ivan, Maja ZEMAN. 2018. *In partibus Occidentis*. Izakov epitaf s Lopuda i pitanje vrhovne vlasti nad Dalmacijom u 5. stoljeću. *Starohrvatska prosvjeta* ser. III, 44-45: 57-87.
- BASLER, Đuro. 1958. Bazilike na Mogorjelu. *Naše starine* 5: 45-62.
- BASLER, Đuro. 1972. *Arhitektura kasnoantičkog doba u Bosni i Hercegovini*. Sarajevo: Veselin Masleša.
- BASLER, Đuro. 1984. Kasnoantičko doba. U *Kulturna historija Bosne i Hercegovine*, ur. Milosav Popadić, 309-365. Sarajevo: Veselin Masleša.
- BASLER, Đuro. 1990. *Kršćanska arheologija*. Mostar: Crkva na kamenu.
- BASLER, Đuro. 1993. *Spätantike und frühchristliche Architektur in Bosnien und Herzegowina*. Wien: Verlag der Österreichischen Akademie der Wissenschaften.
- BAVANT, Bernard. 1984. La ville dans le nord de l'Illyricum (Pannonie, Mésie I, Dacie et Dardanie). U *Villes et peuplement dans l'Illyricum protobyzantin. Actes du colloque organisé par l'École française de Rome (Rome, 12-14 mai 1982)*, 245-288. Rome: École française de Rome.
- BENAC, Alojz, BASLER, Đuro et al. 1966. *Kulturna istorija Bosne i Hercegovine*. Sarajevo: Veselin Masleša.
- BENAC, Čedomir. 2016. *Rječnik pojmova u općoj i primijenjenoj geologiji*. Rijeka: Građevinski fakultet u Rijeci.
- BERTELLI, Gioia. 1984. Brevi considerazioni su alcuni frammenti scultorei. I pezzi inediti di Troia e Lucera. U *Il Medioevo e il Gargano. Atti della VII esposizione archeologica*, 37-43. Foggia: Gruppo archeologico garganico "S. Ferri".
- BERTELLI, Gioia. 1989. Linee e tendenze artistiche della scultura paleocristiana e altomedievale in Capitanata. U *Contributi per la storia dell'arte in Capitanata tra Medioevo ed Età Moderna I. La scultura*, ur. Maria Stella Calò Mariani, 1-51. Galatina: Congedo Editore.
- BERTELLI, Gioia (ur.). 2002. *Diocesi della Puglia centro-settentrionale. Aecae, Bari, Bovino, Canosa, Egnathia, Herdonia, Lucera, Siponto, Trani, Vieste*. Corpus della scultura altomedievale, 15. Spoleto: Centro italiano di studi sull'alto medioevo.

- BERTELLI, Gioia (ur.). 2004. *Puglia preromanica: dal V secolo agli inizi dell'XI*. Milano: Jaca Book.
- BETSCH, William Earl. 1985. *The History, Production and Distribution of the Late Antique Capital in Constantinople*. Ann Arbor: University Microfilms.
- BEZIĆ, Nevenka. 1961. Novi nalaz u crkvi sv. Petra na Priku u Omišu. *Prilozi povijesti umjetnosti u Dalmaciji* 13: 45-60.
- BODE, Wilhelm. 2022 [1893.]. *Die italienische Plastik*. Berlin, Boston: Walter De Gruyter.
- BOJANOVSKI, Ivo. 1974. *Dolabelin sistem cesta u rimskoj provinciji Dalmaciji*. Sarajevo: Centar za balkanološka ispitivanja ANUBiH.
- BONAČIĆ MANDINIĆ, Maja. 2000. Katalog starih nalaza s Manastirina. U *Salona III, Etablissement préromain, nécropole et basilique paléochrétienne a Salone*, ur. Noël Duval, Emilio Marin, 259-282. Rim, Split: École française de Rome i Arheološki muzej u Splitu.
- BOTTER, Mario. 1950. I resti d'una bambina cristiana sepolta ormai da dodici secoli. *Il Gazzettino* LXIV, 180: 4.
- BOTTER, Mario. 1952. Treviso. *Notizie degli scavi di antichità* 5-6: 201-207.
- BRACANOVIĆ, Joško. 2016. Pregled povijesti župe Dol na Braču. U *Povijest župe Dol na otoku Braču*, ur. Joško Bracanović, 4-34. Dol.
- BRACCIO, Benedetta. 1987. Sarcofagi paleocristiani in Puglia. Sguardo d'insieme e problematiche. *Brundisii res* 19: 63-103.
- BRATANIĆ, Mateo, Mithad KOZLIČIĆ. 2006. Ancient Sailing Routes in Adriatic. U *Les routes de l'Adriatic antique, géographie et économie*, ur. Slobodan Čače, Anamarija Kurilić, Francis Tassaux: 107-124. Bordeaux-Zadar: Ausonius Editions.
- BRATULIĆ, Josip. 1984. Hrvatska srednjovjekovna poezija latinskoga jezičnog izraza. *Croatica* XV/20-21: 7-26.
- BRØNDSTED, Johannes. 1928. La basilique des cinq martyrs à Kapljuč. U *Recherches à Salone I*, 33-186. Kopenhagen: J. H. Schultz.
- BRUSIĆ, Vladislav. 1926. *Otok Rab*. Zagreb: Franjevački kamporski samostan sv. Eufemije.
- BRUSIN, Giovanni, Paolo Lino ZOVATTO. 1957. *Monumenti paleocristiani di Aquileia e Grado*. Aquileia: Deputazione di storia patria per il Friuli.
- BULIĆ, Frane. 1889. Iscrizioni inedite. Salona. *Bullettino di archeologia e storia dalmata* XII: 17-18.
- BULIĆ, Frane. 1901. Necropoli antica cristiana a Slano di Ragusa. *Bullettino di archeologia e storia dalmata* XXIV: 85-99.

- BULIĆ, Frane. 1904a. Ritrovamenti di un'antica chiesa a Traù nell'a. 1903. *Bullettino di archeologia e storia dalmata* XXVII: 20-26.
- BULIĆ, Frane. 1904b. Siculi ed i suoi dintorni (ritrovamenti di epoca romana). *Bullettino di archeologia e storia dalmata* XXVII: 56-67.
- BULIĆ, Frane. 1906. Una crocetta d'oro del VI-VII sec. trovata a Barbato d' Arba. *Bullettino di archeologia e storia dalmata* XXIX: 24-27.
- BULIĆ, Frane. 1907. Sterro di una chiesa antica cristiana del VI sec. nella località detta Crkvina a Klapavice, nel Comune censuario di Klis (Clissa). *Bullettino di archeologia e storia dalmata* XXX: 101-122.
- BULIĆ, Frane. 1909. Ritrovamenti antichi a Lovrečina di Postire sull'isola Brač. *Bullettino di archeologia e storia dalmata* XXXII: 37-39.
- BULIĆ, Frane. 1912. Due sarcofagi a Rušinac di Castel Vitturi (Lukšić). *Bullettino di archeologia e storia dalmata* XXXV: 40-42.
- BULIĆ, Frane. 1914. Ritrovamenti nel cimitero antico cristiano a Crikvine. *Bullettino di archeologia e storia dalmata* XXXVII: 175-186.
- BULIĆ, Frane. 1920. Solentia (Solta, Šolta). Trovamenti antichi ed iscrizioni inedite. *Vjesnik za arheologiju i historiju dalmatinsku* XLIII: 105-116.
- BULIĆ, Frane. 1986. *Po ruševinama stare Salone*. Split: Arheološki muzej.
- BULIĆ, Frane, Petar SKOK. 1918. Natpis Petra Crnog. *Glasnik Zemaljskog muzeja u Bosni i Hercegovini* 30 (1-4): 1-10.
- BULIĆ, Frane, Ljubo KARAMAN. 1927. *Palača cara Dioklecijana u Splitu*. Zagreb: Matica hrvatska.
- BUORA, Maurizio. 1990. Reperti archeologici di recente rinvenimento databili tra V e VIII sec. e loro significato per la storia del popolamento in Friuli, *Archeologia Medievale* XVII: 85-110.
- BUZOV, Marija. 2011. Arheološka topografija Boke Kotorske. *Kačić* 41-43: 467-486.
- BUŽANČIĆ, Radolav. 1994. Škrip. U *Ranokršćanski spomenici otoka Brača*, ur. Joško Belamarić, Radoslav Bužančić et al., 77-83. Split: Regionalni zavod za zaštitu spomenika kulture.
- CAMBI, Nenad. 1975. *Sarkofazi na istočnoj jadranskoj obali (III–VII st. n. e.)*. Doktorska disertacija, Filozofski fakultet Zagreb.
- CAMBI, Nenad. 1976. Neki problemi starokršćanske arheologije na istočnoj jadranskoj obali. U *Materijali XII (IX. kongres arheologa Jugoslavije „Arheološki problemi na*

- jugoslavenskoj obali Jadrana“*), ur. Šime Batović, 65-72. Zadar: Hrvatsko arheološko društvo i Savez arheoloških društava Jugoslavije.
- CAMBI, Nenad. 1977. Krist i njegova simbolika u likovnoj umjetnosti starokršćanskog perioda u Dalmaciji. *Vjesnik za arheologiju i historiju dalmatinsku* 70-71 (1968-1969) [1977], 57-106.
- CAMBI, Nenad. 1984. Il reimpiego dei sarcofagi romani in Dalmazia. U *Colloquio sul reimpiego dei sarcofagi romani nel medioevo*, ur. Bernard Andreae, Salvatore Settis, 75-92. Marburg: Verlag des Kunstgeschichtlichen seminars.
- CAMBI, Nenad. 2001. I porti della Dalmazia. *Antichità Altoadriatiche* 46: 137-160.
- CAMBI, Nenad. 2002a. Sarkofagi con la croce nel centro della cassa. U *Akten des Symposiums "Frühchristliche Sarkophage"*, ur. Guntram Koch, 47-56. Mainz: Verlag Philipp von Zabern.
- CAMBI, Nenad. 2002b. *Antika*. Zagreb: Naklada Ljevak.
- CAMBI, Nenad. 2004a. Kiparstvo na Braču u antičko doba. *Brački zbornik* 21: 239-272.
- CAMBI, Nenad. 2004b. I sarcofagi della tarda antichità in Istria e Dalmazia. U *Sarcofagi tardoantichi, paleocristiani e altomedievali: atti della giornata tematica dei Seminari di Archeologia Cristiana*, ur. Fabrizio Bisconti, Hugo Brandenburg, 75-96. Città del Vaticano: Pontificio Istituto di archeologia cristiana.
- CAMBI, Nenad. 2007. Bilješke o kasnoj antici na Braču. *Brački zbornik* 22: 87-125.
- CAMBI, Nenad. 2008. Antički kameni spomenici s područja Hilejskog poluotoka (Bosiljina). U *Vinišćanski zbornik 2*, ur. Ivan Pažanin, 55-73. Vinišća: Župa Presvetog Srca Isusova.
- CAMBI, Nenad. 2010a. *Sarkofazi lokalne produkcije u rimskoj Dalmaciji*. Split: Književni krug.
- CAMBI, Nenad. 2010b. Nekoliko novih akvizicija u zbirci Matijević. *Tusculum* 3/1: 21-29.
- CAMBI, Nenad. 2013a. Škrip na otoku Braču: nerealizirani grad. *Arheološki radovi i rasprave* 17: 55-84.
- CAMBI, Nenad. 2013b. Herkul na Braču. *Klesarstvo i graditeljstvo* 24 (1-2): 4-19.
- CAMBI, Nenad. 2023. *Starokršćanska grupa sarkofaga*. Split: Književni krug.
- CECIĆ, Mirko. 1963. *I monumenti cristiani di Salona*. Milano: Edizioni Pleion.
- CHALKIA, Eugenia. 2015. *Basilica D of Nicopolis*. Atena: Ministry of Culture and Sports, Directorate of Prehistoric and Classical Antiquities.
- CHEVALIER, Pascale. 1995-1996. *Salona II. Ecclesiae Dalmatiae: L'architecture paléochrétienne de la province romaine de Dalmatie (IV^e-VII^e S.) en dehors de la*

- capitale, Salona*, tom. 1-2. Rome, Split: École française de Rome, Arheološki muzej Split.
- CHEVALIER, Pascale. 1999. [2004.] Ostaci starokršćanske skulpture iz crkve Sv. Marte u Bijaćima. *Starohrvatska prosvjeta* ser. III, 26: 109-138.
- CHEVALIER, Pascale, Ivan MATEJČIĆ. L'architecture. U *Velika Gospa près de Bale (Istrie) II*, ur. Miljenko Jurković, Jean-Pierre Caillet, 9-56. Zagreb, Motovun: Međunarodni istraživački centar za kasnu antiku i srednji vijek Sveučilišta u Zagrebu.
- CUNTZ, Otto. 1990. *Itineraria Romana. Volumen 1. Itineraria Antonini Augusti et Burdigalense*. Stuttgart: Teubner.
- ĆOROVIĆ, Vladimir. 1930. O natpisu Petra Crnoga. *Starinar* 5: 37-38.
- ĆUS-RUKONIĆ, Jasminka. 1998. The Early Christian topography of the archipelago of Cres and Lošinj. U *Acta XIII Congressus Internationalis Archaeologiae Christianae III*, ur. Nenad Cambi, 209-232. Città del Vaticano, Split: Pontificio Istituto di Archeologia Cristiana i Arheološki muzej.
- D'ANGELA, Cosimo. 1984. Un nuovo sarcofago paleocristiano scoperto in Puglia. U *Puglia paleocristiana e altomedievale* 4, ur. Eufemia De Santis, 323-326. Bari: Edipuglia.
- D'ANGELA, Cosimo. 1992. La documentazione figurativa. U *Principi, Imperatori, Vescovi. Duemila anni di Storia a Canosa*, ur. Raffaella Cassano, 888-890. Venezia: Marsilio.
- D'ANGELA, Cosimo. 2008. Produzione e commercio di sarcofagi tra le due sponde adriatiche nel VI secolo. U *La cristianizzazione dell'adriatico. Atti della XXXVIII Settimana di Studi Aquileiesi*, ur. Giuseppe Cuscito, 539-552. Antichità Altoadriatiche LXVI. Trieste: Editreg.
- DAVID, Massimiliano. 2018. Archeologia urbana a Ravenna negli anni della Prima Guerra Mondiale. Lo scavo di Giuseppe Gerola a Sant'Agata Maggiore. *Sibrium* 32: 135-183.
- DEL BELLO, Mario. 1969. Una singolare crocetta aurea di Treviso. *Memorie storiche Forogiuliesi* 49: 121-128.
- DEL MORO, Maria Paolo. 1984. Canne: Introduzione storica. U *Canne. Tra Canosa e Barletta. Territorio e Cultura, atti convegno di studi*, ur. Antonio Tuttavilla, Arturo Masciulli, 35-39. Canosa: Assessorato alla Cultura e Pubblica Istruzione.
- DELONGA, Vedrana. 1996. *Latinski epigrafički spomenici u ranosrednjovjekovnoj Hrvatskoj*. Split: Muzej hrvatskih arheoloških spomenika.
- DELONGA, Vedrana. 1997. *Ranoromanički natpisi grada Splita (predkomunalno doba splitske prošlosti)* (katalog izložbe). Split: Muzej hrvatskih arheoloških spomenika.

- DELIYANNIS, Deborah Mauskopf. 2010. *Ravenna in Late Antiquity*. Cambridge: Cambridge University Press.
- DEMICHELI, Ana, Dino DEMICHELI. 2018b. Salona 541. godine – sarkofag vaginarija Saturnina, *fabrica Salonitana armorum* i Justinijanska kuga. *Tusculum* 11: 87-99.
- DEMICHELI, Ana, Dino DEMICHELI. 2018b. Salona AD 541: precisely dated sarcophagus of *vaginarius* (scabbard maker) Saturninus, *fabrica armorum Salonitana* and the Plague of Justinian. *Epigraphica* LXXX/1-2: 357-385.
- DIDOLIĆ, Petar. 1957. Historijski brački kamenolomi. *Brački zbornik* 3: 98-106.
- DOMANČIĆ, Davor. 1983. Krsni zdenac ranokršćanske crkve u Lovrečini na Braču. *Prilozi povijesti umjetnosti u Dalmaciji* 23: 41-48.
- DOMANČIĆ, Davor. 1994a. Lovrečina. U *Ranokršćanski spomenici otoka Brača*, ur. Joško Belamarić, Radoslav Bužančić et al., 28-31. Split: Regionalni zavod za zaštitu spomenika kulture.
- DOMANČIĆ, Davor. 1994b. Povelja. U *Ranokršćanski spomenici otoka Brača*, ur. Joško Belamarić, Radoslav Bužančić et al., 17-21. Split: Regionalni zavod za zaštitu spomenika kulture.
- DOMIJAN, Miljenko. 2001. *Rab, grad umjetnosti*. Zagreb: Barbat.
- DRAČEVAC, Ante. 1966. Da li je već u IX st. postojala crkva Bogorodice u Lužinama kraj Stona? *Prilozi povijesti umjetnosti u Dalmaciji* 16: 165-192.
- DRESKEN-WEILAND, Jutta (ur.). 1998a. *Repertorium der christlich-antiken Sarkophage II, Italien mit einem Nachtrag Rom und Ostia, Dalmatien, Museen der Welt*. Mainz: Verlag Philipp von Zabern.
- DRESKEN-WEILAND, Jutta. 1998b. Überlegungen zur Weströmischen plastik des späten 5. und 6. Jh. U *Acta XIII Congressus Internationalis Archaeologiae Christianae II*, ur. Nenad Cambi, Emilio Marin, 283-300. Città del Vaticano, Split: Pontificio Istituto di Archeologia Cristiana i Arheološki muzej.
- DRESKEN-WEILAND, Jutta. 2003. *Sarkophagbestattungen des 4.-6. Jahrhunderts im Westen des Römischen Reiches*. Römische Quartalschrift für Christliche Altertumskunde und Kirchengeschichte, 55. Supplementband. Freiburg: Herder.
- DRIJVERS, Jan Willem. 2016. The Power of the Cross: Celestial Cross Appearances in the Fourth Century. U *The Power of Religion in Late Antiquity*, ur. Andrew Cain, Noel Lenski, 237-248. London, New York: Routledge.
- DUPLANČIĆ, Arsen. 2013. Dva starokršćanska relikvijara iz Splita / Two Early Christian reliquaries from Split. *Vjesnik za arheologiju i povijest dalmatinsku* 106: 205-229.

- DUPLANČIĆ, Arsen. 2014. Reutilizacija antičkih sarkofaga i dvojica splitskih kanonika iz XV. i XVI. stoljeća / The reutilization of Roman-era Sarcophagi and two Canons of Split from the 15th and 16th Centuries. *Vjesnik za arheologiju i historiju dalmatinsku* 107: 331-365.
- DUPLANČIĆ, Arsen. 2015. Bilješka o rimskom reljefu s vojnom opremom iz Splita / A note on the Roman relief from Split depicting military gear. *Vjesnik za arheologiju i historiju dalmatinsku* 108: 281-294.
- DÜTSCHKE, Hans. 1909. *Ravennatische studien*. Leipzig: Verlag von Wilhelm Engelmann.
- DUVAL, Noël. 1984a. L'architecture religieuse de Tsaritchin Grad dans le cadre de l'Illyricum oriental au VI^e siècle. U *Villes et peuplement dans l'Illyricum protobyzantin. Actes du colloque organisé par l'École française de Rome (Rome, 12-14 mai 1982)*, 399-481. Rome: École française de Rome.
- DUVAL, Noël. 1984b. *Mensae* funéraires de Sirmium et de Salone. *Vjesnik za arheologiju i historiju dalmatinsku* 77 [Disputationes Salonitanae II]: 187-226.
- DUVAL, Noël, CHEVALIER, Pascale, Maja BONAČIĆ MANDINIĆ. 2000. Historique des recherches. U *Salona III, Etablissement préromain, nécropole et basilique paléochrétienne à Salone*, ur. Noël Duval, Emilio Marin, 1-85. Rim, Split: École française de Rome i Arheološki muzej u Splitu.
- DUVAL, Noël, JEREMIĆ, Miroslav et al. 2000. Le complexe architectural. U *Salona III, Etablissement préromain, nécropole et basilique paléochrétienne a Salone*, ur. Noël Duval, Emilio Marin, 283-618. Rim, Split: École française de Rome i Arheološki muzej u Splitu.
- DŽINO, Danijel. 2018. Starokršćanski bazilikalni kompleks i grobovi u tumulima u Ljupču: Odgonetanje „mračnog“ doba Dalmacije. *Starohrvatska prosvjeta* ser. III, 44-45: 89-113.
- EDMONDSON, Jonathan. 2015. Inscribing Roman Texts: Officinae, Layout, and Carving Techniques. U *The Oxford Handbook of Roman Epigraphy*, ur. Christer Bruun, Jonathan Edmondson: 111-130. Oxford: Oxford University Press.
- EGGER, Rudolf (ur.). 1926. *Forschungen in Salona II: Der altchristliche Friedhof Manastirine*. Wien: Verlag der Österreichischen Staatsdruckerei.
- EICHNER, Klaus. 1977. *Die Werkstatt des sog. Dogmatischen Sarkophags. Untersuchungen zur Technik der konstantinischen Sarkophagplastik*. Doktorska disertacija, Ruprecht-Karls-Universität Heidelberg.

- FARIOLI, Raffaella. 1969. „Corpus“ della scultura paleocristiana bizantina ed altomedioevale di Ravenna III: La scultura architettonica (ur. Giuseppe Bovini). Roma: De Luca Editore.
- FARIOLI, Raffaella. 1977. I sarcofagi ravennati con segni cristologici: contributo per un completamento del "Corpus" II. *Felix Ravenna* CXIII-CXIV: 133-159.
- FARIOLI CAMPANATI, Raffaella. 1983. Ravenna, Costantinopoli: considerazioni sulla scultura del VI secolo. *Corsi di cultura sull'arte ravennate e bizantina* 30: 205-253.
- FAVIA, Pasquale, Roberta GIULIANI. 2015. Barletta tra età antica e medievale alla luce di una rilettura degli scavi della cattedrale. U *Archeologia, storia, arte. Materiali per la storia di Barletta*, ur. Victor Rivera Magos, Saverio Russo, Giuliano Volpe: 47-62. Bari: Edipuglia.
- FERLUGA, Jadran. 1957. *Vizantiska uprava u Dalmaciji*. Beograd: Vizantološki institut SANU.
- FIRATLI, Nezih. 1990. *La sculpture byzantine figurée au Musée archéologique d'Istanbul*. Paris: Librairie d'Amérique et d'Orient Adrien Maisonneuve.
- FISKOVIĆ, Cvito. 1985. Likovna baština Stona. *Anali Zavoda za povijesne znanosti Istraživačkog centra JAZU u Dubrovniku* 22-23: 79-118.
- FISKOVIĆ, Igor. 1976. Pelješac u protopovijesti i antici. *Pelješki zbornik* 1: 15-80.
- FISKOVIĆ, Igor. 1980. O ranokršćanskim spomenicima naronitanskog područja. U *Dolina rijeke Neretve od prehistorije do ranog srednjeg vijeka*, ur. Željko Rapanić, 213-256. Izdanja HAD-a, 5. Split: Hrvatsko arheološko društvo.
- FISKOVIĆ, Igor. 1981. Ranokršćanski sarkofazi s otoka Brača. *Vjesnik za arheologiju i historiju dalmatinsku* LXXV: 105-135.
- FISKOVIĆ, Igor. 1982. O ranokršćanskoj arhitekturi na otocima Braču i Šolti. *Arheološki radovi i rasprave* 8-9: 159-216.
- FISKOVIĆ, Igor. 1996. Solinski tip ranokršćanskih sarkofaga. *Arheološki radovi i rasprave* 12: 117-140.
- FISKOVIĆ, Igor. 1999. Ranokršćanski križevi u srednjovjekovnim crkvama. *Opuscula archaeologica* 23-24 (1999-2000): 237-250.
- FLAMINIO, Roberta. 2013. I sarcofagi bizantini del Museo di Santa Sofia a Istanbul. U *Vie per Bisanzio, VII Congresso Nazionale dell'Associazione Italiana di Studi Bizantini*, ur. Antonio Rigo, Andrea Babuin, Michele Trizio, 455-476. Bari: Edizioni di Pagina.
- FRANCOVICH, Géza de. 1959. Studi sulla scultura ravennate. *Felix Ravenna* LXXX: 5-175.

- GABRIČEVIĆ, Branimir. 1967. Sarkofag nadbiskupa Ivana pronađen u podrumima Dioklecijanove palače. *Vjesnik za arheologiju i historiju dalmatinsku* LXII (1960) [1967]: 87-103.
- GARDINI, Giovanni. 2012. Lo scavo del quadriportico della Basilica di Sant'Agata Maggiore. Spunti dal Carteggio Ricci-Monumenti presso la Biblioteca Classense di Ravenna. U *Luigi Maria Malkowski Memorial Day 2010, Atti del Convegno (Ravenna, 4 dicembre 2010)*, ur. Paola Novara, Fulvia Fabbi, Filippo Trerè, 71-82. Ravenna: Fernandel Scientifica.
- GEROLA, Giuseppe. 1934. Il quadriportico di S. Agata. *Felix Ravenna* XLIV: 85-123.
- GIACCHERO, Marta. 1974. *Edictum Diocletiani et Collegarum de pretiis rerum venalium*. Genova: Istituto di storia antica e scienze ausiliarie.
- GIULIANI, Roberta. 1999. Gli arredi plastici della basilica paleocristiana di Barletta. *Vetera Christianorum* XXXVI: 297-322.
- GJURAŠIN, Hrvoje. 1999. [2004]. Arheološka istraživanja kod crkve Sv. Marte od 1902. do 1905. godine. *Starohrvatska prosvjeta* ser. III, 26: 7-96.
- GJURAŠIN, Hrvoje. 2005. Lokalitet: Omiš – Brzet. *Hrvatski arheološki godišnjak* 1: 232.
- GJURAŠIN Hrvoje. 2007. Ukop od prapovijesti do srednjeg vijeka na otoku Braču. *Brački zbornik* 22: 67-84.
- GJURAŠIN, Hrvoje. 2008. Lokalitet: Omiš – Brzet. *Hrvatski arheološki godišnjak* 4: 467-469.
- GJURAŠIN, Hrvoje. 2009. Lokalitet: Omiš – Brzet. *Hrvatski arheološki godišnjak* 5: 566-567.
- GLUŠČEVIĆ, Smiljan, Darja GROSMAN. 2015. Nova bizantska utvrda na otočiću Veliki Sikavac kod otoka Paga. *Diadora* 29: 121-150.
- GOLDSTEIN, Ivo. 1992. *Bizant na Jadranu od Justinijana I. do Bazilija I.* Zagreb: Latina et Graeca, Zavod za hrvatsku povijest Filozofskog fakulteta.
- GRAČANIN, Hrvoje. 2015. Kraj antike na hrvatskim prostorima. U *Nova zraka u europskom svjetlu: hrvatske zemlje u ranome srednjem vijeku (oko 550 – oko 1150)*, ur. Zrinka Nikolić Jakus, 37-66. Povijest Hrvata, I. Zagreb: Matica Hrvatska.
- GRAČANIN, Hrvoje, Nebojša KARTALIJA. 2018. Neka razmatranja o gospodarstvu Zapadnog Ilirika od IV - VI stoljeća. *Acta Illyrica* 2: 335-394.
- GRGIN, Antun. 1933. Istraživanje starohrvatskih spomenika po splitskoj okolici. *Narodna starina* 12/31: 113-126.

- GUIGLIA GUIDOBALDI, Alessandra, BARSANTI, Claudia, DELLA VALLE, Mauro, FLAMINIO, Roberta, PARIBENI, Andrea, Asnu Bilban YALÇIN. 2005. La collezione delle sculture bizantine nel museo della Santa Sofia a Istanbul. *RolSA. Rivista on line di Storia dell'Arte* 4: 7-24
- GULLAND, Rodolphe. 1967. *Recherches sur les institutions byzantines, sv. II*. Berliner byzantinische Arbeiten, 35. Berlin: Akademie-Verlag.
- GUNJAČA, Stjepan. 1975. *Ispravci i dopune starijoj hrvatskoj historiji, sv. III*. Zagreb: Školska knjiga.
- GUNJAČA, Zlatko. 2005. Ostaci arhitekture i analiza građevinskih faza. U Zlatko Gunjača et al., *Srima-Prižba. Starokršćanske dvojne crkve*, 7-54. Šibenik: Muzej grada Šibenika.
- GUYON, Jean, Gilbert CARDI. 1984. L'église B, dite „basilique cruciforme“. U *Caričin Grad I. Les basiliques B et J de Caričin Grad. Quatre objets remarquables de Caričin Grad. Le trésor de Hajdučka Vodenica*, ur. Noël Duval, Vladislav Popović, 1-90. Belgrade, Rome: Institut archéologique de Belgrade, École française de Rome.
- HILJE, Emil, Nikola JAKŠIĆ. 2008. *Umjetnička baština Zadarske nadbiskupije - Kiparstvo I (od IV. do XVI. stoljeća)*. Zadar: Zadarska nadbiskupija.
- HIRT, Alfred Michael. 2010. *Imperial Mines and Quarries in the Roman World: Organizational Aspects 27 BC-AD 235*. Oxford: Oxford University Press.
- IMMERZEEL, Mat. 2003. A Day at the Sarcophagus Workshop. *Visual Resources* 19: 43-55.
- IVEKOVIĆ, Ćiril M. 1931. *Crkva i samostan sv. Krševana u Zadru: hrvatska zadužbina iz X. stoljeća*. Zagreb: Jugoslavenska akademija znanosti i umjetnosti.
- JAKŠIĆ, Nikola. 2004. Pre-Romanesque Sarcophagi in Early Medieval Dalmatia. *Hortus Artium Medievalium* 10: 7-14.
- JAKŠIĆ, Nikola. 2009. Srednjovjekovno kiparstvo do zrele romanike. U *Zagovori svetom Tripunu: blago Kotorske biskupije*, ur. Radoslav Tomić, 82-113. Zagreb: Galerija Klovićevi dvori.
- JAKŠIĆ, Nikola. 2012. Novi natpis s imenom kneza Branimira. U *Munuscula in honorem Željko Rapanić*, ur. Miljenko Jurković, Ante Milošević, 213-223. Zagreb, Motovun, Split: Međunarodni istraživački centar za kasnu antiku i srednji vijek.
- JARAK, Mirja. 2010. Starokršćanska i ranosrednjovjekovna skulptura otoka Raba. *Starohrvatska prosvjeta* ser. III, 37: 77-109.
- JARAK, Mirja. 2013. On the Origin of Early Christian Sculpture from the Islands of Krk, Cres, Rab and Pag. U *Acta XV Congressus internationalis archaeologiae christianae*, ur. Olof Brandt, 1553-1565. Città del Vaticano: Pontificio Istituto di Archeologia cristiana.

- JARAK, Mirja. 2017. *Studije o kasnoantičkoj i ranosrednjovjekovnoj skulpturi s otoka Raba*. Zagreb: FF Press.
- JARAK, Mirja, Nenad CAMBI. 2016. O Dobrom pastiru kao sepulkralnom motivu u povodu objave fragmenta sarkofaga s otoka Raba / On the Good Shepherd as a sepulchral motif upon the publication of a sarcophagus fragment from the island of Rab. *Vjesnik za arheologiju i historiju dalmatinsku* 109: 305-337.
- JELIČIĆ, Jasna. 1981. Heraklov žrtvenik i ostali nalazi u Segetu Donjem kod Trogira. *Vjesnik za arheologiju i historiju dalmatinsku* LXXV: 97-104.
- JELIČIĆ, Jasna. 1983. Narteks u ranokršćanskoj arhitekturi na području istočnog Jadrana. *Prilozi povijesti umjetnosti u Dalmaciji* 23: 5-39.
- JELIČIĆ-RADONIĆ, Jasna. 1984. Tragovi ranokršćanske arhitekture od izvora do ušća rijeke Cetine. U *Cetinska krajina od prethistorije do dolaska Turaka*, ur. Željko Rapanić, 169-180. Izdanja HAD-a, 8. Split: Hrvatsko arheološko društvo.
- JELIČIĆ, Jasna. 1985. Ikonografija ranokršćanske lunete iz Gata. *Prilozi povijesti umjetnosti u Dalmaciji* 25: 5-20.
- JELIČIĆ, Jasna. 1986. Diakonikon ranokršćanske crkve u Lovrečini na Braču. *Prilozi povijesti umjetnosti u Dalmaciji* 26: 33-48.
- JELIČIĆ-RADONIĆ, Jasna. 1994a. *Gata – crkva Justinijanova doba*, Split: Regionalni zavod za zaštitu spomenika kulture.
- JELIČIĆ-RADONIĆ, Jasna. 1994b. Lovrečina. U *Ranokršćanski spomenici otoka Brača*, ur. Joško Belamarić, Radoslav Bužančić et al., 33-39. Split: Regionalni zavod za zaštitu spomenika kulture.
- JELIČIĆ-RADONIĆ, Jasna. 1995. Skulptura ranokršćanske crkve iz castelluma na otočiću Osinju na ušću Neretve. *Prilozi povijesti umjetnosti u Dalmaciji* 35 [*Petriciolijev zbornik I*]: 147-160.
- JELIČIĆ-RADONIĆ, Jasna. 2002. Krstionički sklop salonitanske katedrale. U *Znakovi i riječi / Signa et litterae. Zbornik projekta "Protohistorija i antika hrvatskog povijesnog prostora"*, ur. Petar Selem, 109-121. Zagreb: Hrvatska sveučilišna naklada.
- JELIČIĆ, Jasna, Goran NIKŠIĆ. 1981. Konzervacija ranokršćanske crkve u Ublima na Lastovu. *Godišnjak zaštite spomenika kulture Hrvatske* 6/7: 57-61.
- JELIĆ, Luka. 1897. Scavi nell'antico cimitero cristiano di Marusinac (Coemeterium S. Anastasii Cornicularii?). *Bullettino di archeologia e storia dalmata* XX: 65-80.
- JELIĆ, Luka, BULIĆ, Frane, Simon RUTAR. 1894. *Guida di Spalato e Salona*. Zara: S. Artale.

- JELOVINA, Dušan. 1999. [2004.] Starohrvatska crkva Sv. Marte u Bijaćima. *Starohrvatska prosvjeta* ser. III, 26: 97-107.
- JIROUŠEK, Željko. 1969. Novo čitanje i tumačenje posljednjeg reda natpisa na ranosrednjovjekovnom sarkofagu splitskog nadbiskupa Ivana suvremenika kralja Tomislava. *Radovi Odsjeka za povijest umjetnosti* 6: 3-12.
- JONES, Arnold H. M. 1964. *The Later Roman Empire 284–602: A Social, Economic, and Administrative Survey, Volume 2*. Baltimore: Johns Hopkins University Press.
- JOSIPOVIĆ, Ivan. 2017. The Abbey of St. Chrysogonus in Zadar – between Early Christian sculpture and the Romanesque architecture. *Hortus Artium Medievalium* 23: 299-308.
- JOSIPOVIĆ, Ivan, Anastazija MAGAŠ MESIĆ. 2013. Predromanički plutej iz Kali na otoku Ugljanu. *Radovi Instituta za povijest umjetnosti* 37: 23-36.
- JOVIĆ, Vedrana. 2011. Razvoj grada od kasne antike prema srednjem vijeku: Dubrovnik, Split, Trogir, Zadar – Stanje istraženosti / Urban development from Late Antiquity to the Middle Ages: Dubrovnik, Split, Trogir, Zadar – The state of research. *Archeologica Adriatica* 5: 151-196.
- JURKOVIĆ, Miljenko. 1997. Sv. Petar Stari u Zadru. Rezultati dosadašnjih istraživanja. *Starohrvatska prosvjeta* ser. III, 24: 77-90.
- JURKOVIĆ, Miljenko, Tin TURKOVIĆ. 2012. Utvrda sv. Kuzme i Damjana u Barbatu na otoku Rabu – revizijska istraživanja. U *Rapski zbornik* II, ur. Josip Andrić, Robert Lončarić, 15-36. Rab: Ogranak Matice Hrvatske u Rabu, Sveučilište u Zadru.
- KAER, Petar. 1890. Dvie opatije Sv. Petra Gumajskog i Sv. Stjepana de Pinis u staroj spljetskoj nadbiskupiji za doba narodne hrvatske dinastije. *Bullettino di archeologia e storia dalmata* 39: 25-42.
- KAPITÄN, Gerhard. 1961. Schiffsfrachten antiker Baugesteine und Architekturteile vor den Küsten Ostsiziliens. *Klio: Beiträge zur alten Geschichte* 39: 278-320.
- KAPITÄN, Gerhard. 1980. Elementi architettonici per una basilica dal relitto navale del VI secolo di Marzamemi (Siracusa). *Corsi di cultura sull'arte ravennate e bizantina* 27: 71-136.
- KARAMAN, Ljubo. 1925. Sarkofag Ivana Ravenjanina u Splitu i ranosredovječna pleterna ornamentika u Dalmaciji. *Starinar* III/3: 1-59.
- KARAMAN, Ljubo. 1927. O značenju „error“-a u natpisu Petra Crnoga. *Starohrvatska prosvjeta* N.S. 1: 84-86.
- KATIČIĆ, Radoslav. 1998. *Litterarum studia: književnost i naobrazba ranoga hrvatskog srednjovjekovlja*. Zagreb: Matica hrvatska.

- KATIĆ, Lovre. 1954. Novi nalaz starokršćanskog pluteja u Solinu. *Vjesnik za arheologiju i historiju dalmatinsku* 54 (1952) [1954]: 143-145.
- KATIĆ, Miroslav. 2003. Nova razmatranja o kasnoantičkom gradu na Jadranu. *Opuscula archaeologica* 27: 523-528.
- KLAIĆ, Nada. 1971. *Povijest Hrvata u ranom srednjem vijeku*. Zagreb: Školska knjiga.
- KOCH, Guntram. 1998. Sarkophage des 5. und 6. Jahrhunderts im Osten des Römischen Reiches. U *Acta XIII Congressus Internationalis Archeologiae Christianae II*, ur. Nenad Cambi, Emilo Marin, 439-477. Città del Vaticano, Split: Pontificio Istituto di Archeologia Cristiana i Arheološki muzej.
- KOCH, Guntram. 2000. *Frühchristliche Sarkophage*. München: Verlag C. H. Beck.
- KOLEGA, Marija. 2017. Graditeljske faze crkve sv. Lovre u Kalima. U *Zbornik o Kalima*, ur. Josip Faričić, 539-551. Zadar: Sveučilište u Zadru.
- KOLLWITZ, Johannes, Helga HERDEJÜRGEN. 1979. *Die Sarkophage der westlichen Gebiete des Imperium Romanum, Bdl. 2. Die ravennatischen Sarkophage*. Die Antiken Sarkophagreliefs, 8/2. Berlin: Gebrüder Mann Verlag.
- KORAĆ, Vojislav. 2009. Doljani-Zlatica, Podgorica: The remains of early Christian buildings. *Zograf* 33: 1-8.
- KOVAČIĆ, Vanja. 1990. Postira na o. Braču, ranokršćanska crkva. *Arheološki pregled* 29/1988: 184.
- KOVAČIĆ, Vanja. 1994a. Bol. U *Ranokršćanski spomenici otoka Brača*, ur. Joško Belamarić, Radoslav Bužančić et al., 91-97. Split: Regionalni zavod za zaštitu spomenika kulture.
- KOVAČIĆ, Vanja. 1994b. Topografija pojedinačnih nalaza. U *Ranokršćanski spomenici otoka Brača*, ur. Joško Belamarić, Radoslav Bužančić et al., 84-87. Split: Regionalni zavod za zaštitu spomenika kulture.
- KOVAČIĆ, Vanja. 2010. Kasnoantička vila s portikom na Mirju kod Postira. *Klesarstvo i graditeljstvo* XXI/3-4: 25-37.
- KOVAČIĆ, Vanja. 2015. Epitaf sa zagovorom Dobrom pastiru. Prijedlog za sarkofag trogirskog biskupa Ivana. U *Scripta in honorem Igor Fisković: zbornik povodom sedamdesetog rođendana*, ur. Miljenko Jurković, Predrag Marković, 97-108. Zagreb: FF Press.
- KOVAČIĆ, Vanja. 2019. Mirje – kasnoantički cenobij na Malom brigu iznad Postira. *Prilozi povijesti umjetnosti u Dalmaciji* 45 [Cambijev zbornik II]: 63-88.

- LAVERMICOCCA, Nino. 1984. Canne: Il Parco Archeologico. U *Canne. Tra Canosa e Barletta. Territorio e Cultura, atti convegno di studi*, ur. Antonio Tuttavilla, Arturo Masciulli, 23-29. Canosa: Assessorato alla Cultura e Pubblica Istruzione.
- LEIDWANGER, Justin, GREENE, Elizabeth S., Andrew DONNELLY. 2021. The Sixth-Century CE Shipwreck at Marzamemi. *American Journal of Archaeology* 125 (2): 283-317.
- LEIDWANGER, Justin, PIKE, Scott H., Andrew DONNELLY. 2018. Revisiting the Origin and Destination of the Late Antique Marzamemi 'Church Wreck' Cargo. U *Interdisciplinary Studies on Ancient Stone Proceedings of the XI ASMOSIA Conference (Split 2015)*, ur. Daniela Matetić Poljak, Katja Marasović, 291-299. Split: Umjetnička akademija, Građevinski fakultet.
- LONG, Leah Emilia. 2012. *Urbanism, Art, and Economy: The Marble Quarrying Industries of Aphrodisias and Roman Asia Minor*. Doktorska disertacija, University of Michigan.
- LOVRIĆ, Filip, KRLEŽA, Palmira, Hrvoje GRAČANIN. 2023. Early Byzantine fortifications in the Eastern Adriatic: state of the research. U *Fortunatus ligo. Zbornik u čast Ante Miloševića*, ur. Ivan Basić, Ivan Josipović, Miljenko Jurković. Split, Zadar, Zagreb (u pripremi).
- LUPIS, Vinicije, KONCUL, Antun, Đivo SJEKAVICA. 2012. Majkovi u srednjem vijeku. *Starohrvatska prosvjeta* ser. III, 39: 221-235.
- MARAKOVIĆ, Nikolina, Kristina KOS, 2020. Kasnoantički kameni relikvijari s područja istočnojadranskog priobalja – forma, smještaj i liturgijska uloga. *Ars Adriatica* 10: 23-46.
- MARANO, Yuri A. 2016. The circulation of marble in the Adriatic Sea at the time of Justinian. U *Ravenna: its role in earlier medieval change and exchange*, ur. Judith Herrin, Jinty Nelson, 111-132. London: Institute of Historical Research, University of London, School of Advanced Studies.
- MARANO, Yuri A. 2018. Tra centro e periferia: la distribuzione della scultura costantinopolitana nella regione adriatica tra V e VI secolo d.C. U *Realtà medio adriatiche a confronto. Contatti e scambi tra le due sponde*, ur. Gianfranco De Benedittis, 86-105. Isernia: Editrice Lampo.
- MARASOVIĆ, Duško, Mario SUMIĆ. 1993. Sv. Kuzma i Dajman. *Obnova baštine* 1: 1-8.
- MARASOVIĆ, Tomislav. 1999. [2004.] Bijaći u svjetlu proučavanja ranosrednjovjekovnih vladarskih rezidencija. *Starohrvatska prosvjeta* ser. III, 26: 331-359.

- MARASOVIĆ, Tomislav. 2004. Prijedlog kronološko-stilske periodizacije ranosrednjovjekovne umjetnosti u Hrvatskoj. U *Zbornik 1. kongresa hrvatskih povjesničara umjetnosti*, ur. Milan Pelc, 23-31. Zagreb: Institut za povijest umjetnosti.
- MARASOVIĆ, Tomislav. 2011. *Dalmatia praeromanica. Ranosrednjovjekovno graditeljstvo u Dalmaciji 3. Korpus arhitekture – Srednja Dalmacija*. Split, Zagreb: Književni krug, Muzej hrvatskih arheoloških spomenika i Arhitektonski fakultet Sveučilišta u Zagrebu.
- MARASOVIĆ, Tomislav, Dasen VRSALOVIĆ. 1971. Srednjovjekovna opatija na Sustipanu u Splitu. *Vjesnik za arheologiju i historiju dalmatinsku* LXV-LXVII (1963-1965): 175-208.
- MARASOVIĆ, Tomislav, Katja MARASOVIĆ. 2012. Naselja i utvrde otoka Šolte. U *Otok Šolta*, ur. Zoran Radman, Dinko Sule, Željka Alajbeg, 221-243. Grohote: Općina Šolta.
- MARGETIĆ, Lujo. 2001. Iz starije hrvatske povijesti. *Radovi Zavoda za povijesne znanosti HAZU u Zadru* 43: 1-11.
- MARIČIĆ, Gordan, Željka ŠAJIN. 2019. The status of the coloni in the mining district of Vipasca in view of the provisions of the *Lex metallis dicta*. *Starinar* 69: 287-296.
- MARIN, Emilio. 1978. Postire – starokršćanski kapitel. *Arheološki pregled* 19 (1977) [1978]: 155-156.
- MARIN, Emilio. 1980. Starokršćanska oltarna pregrada na Mirju nedaleko od Postira. *Prilozi povijesti umjetnosti u Dalmaciji* 21: 85-90.
- MARIN, Emilio. 1987. Salona christiana. *Vjesnik za arheologiju i historiju dalmatinsku* 80: 57-70.
- MARIN, Emilio. 1992. Starokršćanski pluteji s Mirja kod Postira na Braču. *Prilozi povijesti umjetnosti u Dalmaciji* 32 [Prijatelj zbornik I]: 117-132.
- MARIN, Emilio. 1994. Civitas splendida Salona. Geneza, profil i transformacija starokršćanske Salone. U *Salona Christiana*, ur. Emilio Marin, 9-105. Split: Arheološki muzej Split.
- MARIN, Emilio. 2012. Moguće pomorske komunikacije starokršćanske Salone. *Histria Antiqua* 21: 123-128.
- MARIN, Emilio, Jagoda MARDEŠIĆ. 2000. Revizijsko istraživanje groblja i starokršćanskog arhitektonskog sklopa Manastirine. Otkriće predrimskog sjedišta. U *Salona III, Etablissement préromain, nécropole et basilique paléochrétienne à Salone*, ur. Noël Duval, Emilio Marin, 87-181. Rim, Split: École française de Rome i Arheološki muzej u Splitu.

- MARINKOVIĆ, Vinka, Miona MILIŠA. 2015. Marmore Lavdata Brattia. U *Interdisciplinary Studies on Ancient Stone Proceedings of the XI ASMOSIA Conference (Split 2015)*, ur. Daniela Matetić Poljak, Katja Marasović, 963-977. Split: Umjetnička akademija, Građevinski fakultet.
- MARKOVIĆ, Miroslav. 1954. Epitaf Petra Crnog, *Starohrvatska prosvjeta* ser. III, 3: 31-51.
- MAROVIĆ, Ivan. 1956. Arheološka istraživanja u okolici Dubrovnika. *Anali Historijskog instituta JAZU u Dubrovniku* 4-5: 9-30.
- MARŠIĆ, Dražen. 2005. Skulptura. U Zlatko Gunjača et al., *Srima-Prižba. Starokršćanske dvojne crkve*, 71-188. Šibenik: Muzej grada Šibenika.
- MATEJČIĆ, Ivan. 2012. Crkva Sv. Nikole u Puli (nekada posvećena Sv. Mariji). *Ars Adriatica* 2: 7-40.
- MATIJAŠIĆ, Robert. 1998. *Gospodarstvo antičke Istre*. Pula: Zavičajna naklada „Žakan Juri“.
- MATIJAŠIĆ, Robert. 2001. I porti dell'Istria e della Liburnia. *Antichità Altoadriatiche* 46: 161-174.
- MATIJAŠIĆ, Robert. 2009. *Povijest hrvatskih zemalja u antici do cara Dioklecijana*. Zagreb: Leykam international.
- MATIJEVIĆ, Ivan. 2006. Neobjavljeni natpisi iz Žrnovnice i Salone. *Vjesnik za arheologiju i povijest dalmatinsku* 99: 145-152.
- MATIJEVIĆ, Ivan. 2011. Anepigrafski sarkofazi "in situ" iz bazilike na Manastirinama. *Tusculum* 4/1: 87-110.
- MATIJEVIĆ, Ivan. 2015. Štovanje božanstava među vojnicima u Saloni tijekom principata. *Tusculum* 8/1: 25-32.
- MATIJEVIĆ, Ivan. 2020. *Officium consularis provinciae Dalmatiae: Vojnici u službi namjesnika rimske Dalmacije u doba principata*. Split: Književni krug.
- MAZAL, Otto. 1989. *Handbuch der Byzantinistik*. Graz: Akademische Druck- und Verlagsanstalt.
- METZGER, Catherine, Pascale CHEVALIER. 1994. Plaques de chancel. U *Salona I. Recherches archéologiques franco-croates à Salone. Catalogue de la sculpture architecturale paléochrétienne de Salone*, ur. Noël Duval, Emilio Marin, Catherine Metzger, 235-278. Rim, Split: École française de Rome i Arheološki muzej u Splitu.
- MIGOTTI, Branka. 1990. *Ranokršćanska topografija na području između Krke i Cetine*. Zagreb: JAZU, Zavod za arheologiju.

- MIHALJČIĆ, Rade, Ludwig STEINDORFF. 1982. *Glossar zur frühmittelalterlichen Geschichte im östlichen Europa, Beiheft 2: Namentragende Steininschriften in Jugoslawien vom Ende des 7. bis zur Mitte des 13. Jahrhunderts*. Wiesbaden: Franz Steiner Verlag.
- MILOŠEVIĆ, Ante. 1999. [2004.] Prva ranosrednjovjekovna skulptura iz crkve Sv. Marte u Bijaćima. *Starohrvatska prosvjeta* ser. III, 26: 237-263.
- MILOŠEVIĆ, Ante. 2017. *Arheologija Sinjskog polja*. Split: Muzej hrvatskih arheoloških spomenika.
- MIŠKOVIĆ, Ana. 2012. *Liturgijski ambijenti i instalacije ranokršćanskog razdoblja na zadarskom području*. Doktorska disertacija, Sveučilište u Zagrebu.
- MIŠKOVIĆ, Ana. 2020. Ranokršćanska skulptura iz bazilike sv. Ivana Krstitelja u Bijaćima / The Early Christian sculpture from the basilica of St. John the Baptist in Bijaći. *Diadora* 33-34 (2019-2020): 397-426.
- MIŠKOVIĆ, Ana. 2023. O crkvi sv. Krševana u Zadru i kapeli njezina sveca zaštitnika. *Crkva u svijetu* 58 (1), suppl: 89-122.
- MOLA, Riccardo. 1972. Scavi e ricerche sotto la cattedrale di Trani. *Notizie dei ritrovamenti. Vetera Christianorum* 9: 361-386.
- MOTTA BROGGI, Maria. 1989. Treviso. U *Il Veneto nel Medioevo. Dalla „Venetia“ alla Marca Veronese, Vol. II*, ur. Andrea Castagnetti, Gian Maria Varanini, 279-280. Verona: Banca Popolare di Verona.
- MOZZI, Paolo, FONTANA, Alessandro, FERRARESE, Francesco, NINFO, Andrea, CAMPANA, Stefano, Roberto FRANCESE. 2015. The Roman City of Altinum, Venice Lagoon, from Remote Sensing and Geophysical Prospection. *Archaeological Prospection* 23 (1): 27-44.
- NIKOLAJEVIĆ-STOJKOVIĆ, Ivanka. 1965. La décoration architecturale des églises découvertes à Doljani–Monténégro. U *Atti del VI Congresso Internazionale di archeologia cristiana, Ravenna, 23-30 settembre 1962*, 457-470. Studi di antichità cristiana, 26. Città del Vaticano: Pontificio Istituto di Archeologia Cristiana.
- NIKOLAJEVIĆ, Ivanka. 1968. Nekoliko ranohrišćanskih reljefa geometrijskog stila iz Dalmacije. *Zbornik radova Vizantološkog instituta* 11: 15-27.
- NOVAK, Viktor, Petar SKOK. 1952. *Supetarski kartular. Iura Sancti Petri de Gomai*. Zagreb: Jugoslavenska akademija znanosti i umjetnosti.
- NOVARA, Paola. 2023. The limestone sarcophagus trade from the quarries on Brač: New evidence from Ravenna and the Northern Adriatic. U *TRADE – Transformations of*

- Adriatic Europe (2nd–9th centuries AD). Proceedings of the conference in Zadar, 11th–13th February 2016*, eds. Igor Borzić, Enrico Cirelli, Kristina Jelinčić Vučković, Ana Konestra, Ivana Ožanić Roguljić, 313-326. Oxford: Archaeopress.
- OREB, Franko. 2012. Prehistorijsko, antičko i starokršćansko razdoblje na otoku Šolti. U *Otok Šolta – monografija*, ur. Zoran Radman, 191-211. Grohote: Općina Šolta.
- OREB, Franko, RISMONDO, Tajma, Miroslava TOPIĆ. 1999. *Ad basilicas pictas*. Split: Konzervatorski odjel u Splitu.
- OSTOJIĆ, Ivan. 1960. Starokršćanska bazilika s krstionicom i rimskim spomenicima u Povljima na Braču. *Prilozi povijesti umjetnosti u Dalmaciji* 12: 5-24.
- OSTOJIĆ, Ivan. 1961. Nastavak istraživanja starokršćanske bazilike i krstionice u Povljima. *Prilozi povijesti umjetnosti u Dalmaciji* 13: 5-44.
- OSTOJIĆ, Ivan. 1963. *Benediktinci u Hrvatskoj i ostalim našim krajevima, sv. 1*. Split: Benediktinski priorat Tkon.
- OSTOJIĆ, Ivan. 1968. *Povlja: povijesni prikaz*. Split: Skupština općine Brač.
- OSTOJIĆ, Ivan. 1971. Petrus ego Zerni qui et Gumay filius. *Historijski zbornik* 23-24: 451-456.
- OŠTARIĆ, Ivo, Anamarija KURILIĆ. 2013. *Arheološka karta otoka Paga*. Novalja: Ogranak Matice hrvatske u Novalji i Grad Novalja.
- OŽANIĆ ROGULJIĆ, Ivana. 2011. Otok – Mirine. U *Arheološka istraživanja u Cetinskoj Krajini*, ur. Anita Librenjak, Domagoj Tončinić, 267-277. Izdanja HAD-a, 27. Zagreb: Hrvatsko arheološko društvo, Muzej Cetinske krajine.
- PAŽANIN, Ivan. 2003. O Bosiljini: povodom nalaza rimske stele u Svincima. *Vartal* 12 (1-2): 107-121.
- PENSABENE, Patrizio, DOMINGO, Javier Á., Isabel RODÀ. 2018. The Distribution of Troad Granite Columns as Evidence for Reconstructing the Management of Their Production. U *Interdisciplinary Studies on Ancient Stone Proceedings of the XI ASMOSIA Conference (Split 2015)*, ur. Daniela Matetić Poljak, Katja Marasović, 612-620. Split: Umjetnička akademija, Građevinski fakultet.
- PETRINEC, Maja. 2009. *Groblja od 8. do 11. stoljeća na području ranosrednjovjekovne hrvatske države*. Split: Muzej hrvatskih arheoloških spomenika.
- PETROVIĆ, Nevenka. 1962. Rapports et proportion dans les plans des basiliques du V^e et VI^e siècle de Ravenne et du littoral septentrional de l'Adriatique. *Felix Ravenna* 85: 40-71.

- PICARD, Jean-Charles. 1978. Le quadriportique de Sant'Agata de Ravenne. *Felix Ravenna* 116: 31-43; pretisak u: *Évêques, saints et cités en Italie et en Gaule. Études d'archéologie et d'histoire*, Rome: École française de Rome, 1998: 93-105.
- PITEŠA, Ante. 2009. *Katalog nalaza iz vremena seobe naroda, srednjeg i novog vijeka u Arheološkome muzeju u Splitu / Catalogue of finds from the Migration Period, Middle Ages and Early Modern Period in the Archaeological Museum in Split*. Split: Arheološki muzej.
- PIVAC, Dunja. 2008. Prilog poznavanju sakralne arhitekture Marine i Vinišća. U *Vinišćanski zbornik Vol. 2*, ur. Ivan Pažanin, 1-36. Vinišća: Župa Presvetog Srca Isusova.
- PLEŠTINA, Ivica. 2020. *Stručno izvješće o provedenom zaštitnom arheološkom istraživanju u ulici Put Ribole u Trogiru*. Split, ožujak 2020.
- POHL, Walter. 2007. Heresy in Secundus and Paul the Deacon. U *The Crisis of the Oikoumene: The Three Chapters and the Failed Quest for Unity in the Sixth-Century Mediterranean*, ur. Celia Chazelle, Catherine Cubitt, 243-264. Turnhout: Brepols.
- POZZETTO, Marco. 1972. Appunti sul problema della configurazione spaziale delle basiliche eliane di Grado. *Felix Ravenna* 103-104: 235-260.
- PRANJIĆ, Silvije. 2021. *Kamenarstvo i klesarstvo u Zadru od antike do baroka: eksploatacija, obrada, prijevoz, trgovina i građenje kamenom*. Doktorska disertacija, Sveučilište u Zadru.
- PRELOG, Milan. 1993. „Međurazdoblje“ (305–1105. g.) i bizantski faktor u umjetnosti istočne obale Jadrana. U *Djela*, sv. 2, prir. Radovan Ivančević, 83-106. Zagreb: Grafički zavod Hrvatske, Naklada Prelog i Institut za povijest umjetnosti.
- PRICE, Richard M. 2007. The Three Chapters Controversy and the Council of Chalcedon. U *The Crisis of the Oikoumene: The Three Chapters and the Failed Quest for Unity in the Sixth-Century Mediterranean*, ur. Celia Chazelle, Catherine Cubitt, 17-37. Turnhout: Brepols.
- RAPANIĆ, Željko (ur.). 1973. *Guide to the Archaeological museum at Split*. Split: Arheološki muzej u Splitu.
- RAPANIĆ, Željko. 1963.-1965. [1971.] Ranosrednjovjekovni latinski natpisi iz Splita. *Vjesnik za arheologiju i historiju dalmatinsku* LXV-LXVII: 271-312.
- RAPANIĆ, Željko. 1976. Neka pitanja ranosrednjovjekovne latinske epigrafije na našoj jadranskoj obali. U *Materijali XII (IX. kongres arheologa Jugoslavije „Arheološki problemi na jugoslavenskoj obali Jadrana“)*, ur. Šime Batović, 319-336. Zadar: Hrvatsko arheološko društvo, Savez arheoloških društava Jugoslavije.

- RAPANIĆ, Željko. 1982. Dva splitska ranosrednjovjekovna sarkofaga. *Arheološki radovi i rasprave* 8/9: 233-258.
- RAPANIĆ, Željko. 1983. La costa orientale dell'Adriatico nell'alto medioevo (considerazioni storico-artistiche). *Gli Slavi occidentali e meridionali nell'alto medioevo. Settimane di Studio del Centro Italiano di studi sull'Alto Medioevo* XXX/2: 831-869.
- RAPANIĆ, Željko. 1987. *Predromaničko doba u Dalmaciji*. Split: Logos.
- RAVAGNAN, Giovanna Luisa. 2003. La città romana e tardo antica. U *Luoghi e tradizioni d'Italia, Vol. I*, ur. Licia Borrelli Vlad, Vittorio Emiliani, Paolo Sommella, 348-352. Roma: Editalia.
- RIEMER, Ellen Elsbeth. 2000. *Romanische Grabfunde des 5.-8. Jahrhunderts in Italien*. Internationale Archäologie, 57. Rahden: Verlag Marie Leidorf.
- RIZZARDI, Clementina. 2016. Ravenna, il suo porto e i suoi orizzonti mediterranei: l'importazione di materiali marmorei fra dinamiche commerciali ed ideologiche (V - VI secolo). *Hortus Artium Medievalium* 22: 190-199.
- RONCHI, Benedetto. 1983. *Guida al Museo Diocesano di Trani*. Fasano: Schena Editore.
- ROUGÉ, Jean. 1966. *Recherches sur l'organisation du commerce maritime en Méditerranée sous l'Empire romaine*. Paris: S. E. V. P. E. N.
- RUFF, David Grady. 2020. *A Roman Ship Scuttled near Salona in the Gulf of Kaštela, Croatia: Excavation, Reconstruction and Analysis*. Doktorska disertacija, Texas A&M University.
- RUSSELL, Ben. 2011. The Roman Sarcophagus „Industry“: a reconsideration. U *Life, Death and Representation: Some New Work on Roman Sarcophagi*, ur. Jaś Elsner, Janet Huskinson, 119-147. Millennium-Studien zu Kultur und Geschichte des ersten Jahrtausends n. Chr., 29. Berlin, New York: Walter De Gruyter.
- RUSSELL, Ben. 2013. *The Economics of the Roman Stone Trade*. Oxford: Oxford University Press.
- RUSSO, Eugenio. 1968. Nota su due sarcofagi del VI secolo inediti conservati nella chiesa di S. Agata di Ravenna. *Studi Romagnoli* XIX: 321-330.
- Salona IV. Inscriptions de Salone chrétienne, IV^e-VII^e siècles*, vol. 1-2, éd. Nancy Gauthier, Emilio Marin, Françoise Prévot, Rome, Split: École française de Rome i Musée archéologique de Split, 2010.
- SALVATORE, Mariarosaria. 1979. Un nuovo sarcofago paleocristiano rinvenuto a Trani. U *Puglia paleocristiana III*, ur. Franco Ortolani, 319-329. Bari: Edipuglia.
- SARRIS, Peter. 2023. *Justinian: Emperor, Soldier, Saint*. New York City: Basic Books.

- SCHILBACH, Erich. 1970. *Byzantinische metrologische Quellen*. Düsseldorf: Brücken.
- SCHOOLMAN, Edward M. 2013. Reassessing the Sarcophagi of Ravenna. *Dumbarton Oaks Papers* 67: 49-74.
- SERVENTI, Zrinka. 2012. Važnost otoka Ilovika i Sv. Petra za plovdbenu rutu duž istočne obale Jadrana u svjetlu novijih istraživanja. *Histria Antiqua* 21: 401-412.
- SODINI, Jean-Pierre. 1989. Le commerce des marbres à l'époque protobyzantine. U *Hommes et richesses dans l'Empire byzantin IV^e-VII^e siècle*, sv. I, 163-186. Réalités byzantines, 1. Paris: Editions P. Lethielleux.
- SODINI, Jean-Pierre. 2003. La sculpture architecturale des églises de Jordanie. U *Les églises de Jordanie et leurs mosaïques. Actes de la journée d'études organisée à l'occasion de l'inauguration de l'exposition Mosaïques byzantines de Jordanie au Musée de la Civilisation gallo-romaine à Lyon en avril 1989*, ur. Noël Duval, 123-145. Beyrouth: Institut français du Proche-Orient.
- SOTINEL, Claire. 2001. L'utilisation des ports dans l'arc adriatique à l'époque tardive (IV^e-VI^e siècles). *Antichità Altoadriatiche* 46: 55-71.
- SPREMO-PETROVIĆ, Nevenka. 1971. *Proporcijski odnosi u bazilikama Ilirske prefekture*. Beograd: Arheološki institut.
- STIPIŠIĆ, Jakov. 1959. Oporuka priora Petra. *Zbornik Historijskog instituta JAZU* 2: 173-182.
- SUIĆ, Mate. 1953. *Pag. Uz 510-tu obljetnicu osnutka Novog Paga*. Zadar: Općina Pag.
- SUIĆ, Mate. 1974. Zadarski otoci u antici. U *Zadarsko otočje: zbornik radova*, ur. Valentin Uranija, 47-64. Zadar: Narodni muzej u Zadru.
- SUIĆ, Mate. 1995. Bizantski limes na istočnoj obali Jadrana. *Prilozi povijesti umjetnosti u Dalmaciji* 35: 133-145.
- SUIĆ, Mate. 1996. *Odabrani radovi iz stare povijesti Hrvatske: opera selecta*. Zadar: Ogranak Matice hrvatske u Zadru, Arheološki muzej.
- ŠILJEG, Bartul. 2008. Kapiteli tipa Gradina / Gradina-type capitals. *Opuscula archaeologica* 32: 81-100.
- ŠKEGRO, Ante. 2005. Brotnjom od pretpovijesti do srednjeg vijeka. *Vjesnik Arheološkog muzeja u Zagrebu XXXVIII*: 7-17.
- ŠKEGRO, Ante. 2008. Kriza grada Salone i Salonitanske crkve u doba nad/biskupâ Natala i Maksima. U *Salonitansko-splitska crkva u prvom tisućljeću kršćanske povijesti. Zbornik Međunarodnoga znanstvenog skupa u povodu 1700. obljetnice mučeništva sv. Dujma*,

- Split, 14.-15. svibnja 2004.*, ur. Josip Dukić, Slavko Kovačić, Ema Višić-Ljubić, 299-315. Split: Crkva u svijetu, Splitsko-makarska nadbiskupija.
- ŠONJE, Ante. 1969. Altchristliche Basiliken in Novalja auf der Insel Pag (Jugoslawien). U *Akten des VII. Internationalen Kongresses für christliche Archäologie*, 679-709. Città del Vaticano, Berlin: Pontificio Istituto di Archeologia Cristiana i Deutsches Archäologisches Institut.
- ŠONJE, Ante. 1980. Iz kojeg istarskog kamenoloma potječe kupola Teodorikova mauzoleja u Raveni. U *Materijali, tehnike i strukture predantičkog i antičkog graditeljstva na istočnoj obali jadranskog prostora. Znanstveni kolokvij održan u Zadru od 6–8. XII. 1976.*, ur. Mate Suić, Marin Zaninović, 149-160. Zagreb: Centar za povijesne znanosti, Odjel za arheologiju.
- ŠONJE, Ante. 1981. Kasnoantički spomenici na otoku Pagu. *Peristil* 24: 5-26.
- TAVANO, Sergio. 1976. *Grado: guida storica e artistica*. Udine: Arti grafiche friulane.
- TAVANO, Sergio. 1982. Le proporzioni nelle basiliche paleocristiane dell'Alto Adriatico. *Quaderni Giuliani di storia* III (1): 7-22.
- TESTI RASPONI, Alessandro (ur.). 1923. *Codex pontificalis ecclesiae Ravennatis*, vol. I. Rerum Italicarum Scriptores, II/III. Bologna: Zanichelli.
- TIRELLI, Margherita. 2001. Il porto di *Altinum*. *Antichità Altoadriatiche* 46: 295-316.
- TOMIČIĆ, Željko. 1990. Arheološka istraživanja o ranobizantskom vojnom graditeljstvu na sjevernojadranskim otocima. *Prilozi Instituta za arheologiju u Zagrebu* 5/6: 29-53.
- TRAMONTIN, Silvio. 1989. Le origini del Cristianesimo a Treviso. U *Storia di Treviso. I. Le origini*, ur. Ernesto Brunetta, 311-331. Venezia: Marsilio.
- TUMOVA, Helena, AUGENTI, Andrea et al. 2016. Late Antique marble trade: new insights obtained from stone artefacts from the San Severo complex (Ravenna, Italy). U *Sustainable Use of Traditional Geomaterials in Construction Practice*, ur. R. Příkryl, Á. Török et al., 35-46. London: Geological Society Publications.
- TURKOVIĆ, Tin. 2011. The Late Antique „Palace“ in Polače Bay (Mljet) - Tetrarchic „Palace“? *Hortus Artium Medievalium* 17: 211-233.
- TYSZLER, Lubomira, Anna JANKOWIAK. 2017. The symbolism of Hercules in the religious and political propaganda of the Roman Empire as attested by a *terra sigillata* bowl from Górzycy in Słubice County. *Archaeologia Polona* 55: 211-224.
- UGLEŠIĆ, Ante. 2002. *Ranokršćanska arhitektura na području današnje Zadarske nadbiskupije*. Zadar: Zadarska nadbiskupija.

- UGLEŠIĆ, Ante. 2009. Podvršje-Glavčine, rezultati arheoloških istraživanja. U *Zbornik o Luji Marunu*, ur. Ante Uglešić, Željko Tomičić, 139-148. Šibenik: Gradska knjižnica Šibenik, Hrvatski studiji Sveučilišta u Zagrebu i Odjel za arheologiju Sveučilišta u Zadru.
- UGLEŠIĆ, Ante. 2017a. Podvršje – Glavčine: Results of the most recent archaeological research. *Hortus Artium Medievalium* 23/2: 653-665.
- UGLEŠIĆ, Ante. 2017b. Ranokršćanski nalazi iz okolice Ljupča. U *Župa Ljubač - Zrcalo povijesnih i geografskih mijena u sjeverozapadnom dijelu Ravnih kotara*, ur. Josip Faričić, Jerolim Lenkić, 112-133. Zadar: Sveučilište u Zadru i Župa sv. Martina u Ljupču.
- UGLEŠIĆ, Ante, Josipa BARAKA. 2013. Podvršje - Glavčine: un nuovo caso delle chiese doppie in Dalmazia. U *Acta XV Congressus Internationalis Archaeologiae Christianae*, ur. Olof Brandt, 1207-1215. Città del Vaticano: Pontificio Istituto di Archeologia Cristiana.
- UNDERWOOD, Paul A. 1948. Some Principles of Measure in the Architecture of the Period of Justinian. *Cahiers archéologiques* 3: 64-74.
- URBANO, Arthur. 2005. Donation, Dedication, and *Damnatio Memoriae*: The Catholic Reconciliation of Ravenna and the Church of Sant'Apollinare Nuovo. *Journal of Early Christian Studies* XIII/1: 71-110.
- URODA, Nikolina. 2017. Lokalitet: Omiš – Brzet. *Hrvatski arheološki godišnjak* 13: 767-768.
- VALENTI ZUCCHINI, Giselda, Mileda BUCCI. 1968. „Corpus“ della scultura paleocristiana bizantina ed altomedioevale di Ravenna II: I sarcofagi a figure e a carattere simbolico (ur. Giuseppe Bovini). Roma: De Luca.
- VEŽIĆ, Pavuša. 2005. *Zadar na pragu kršćanstva*. Zadar: Arheološki muzej.
- VEŽIĆ, Pavuša. 2007. Ranokršćanski reljefi i arhitektonska plastika u Zadru i na zadarskome području. *Diadora* 22: 119-157.
- VIDULLI TORLO, Marzia. 1984. Considerazioni sull'unità di misura utilizzata nella basilica eufrasiana di Parenzo. *Aquileia Nostra* 55: 185-188.
- VIDULLI TORLO, Marzia. 1985. Valori spaziali e proporzionali della basilica eufrasiana di Parenzo. *Quaderni Giuliani di storia* 6 (1): 49-70.
- VIDULLI TORLO, Marzia. 1988. Analisi spaziale della basilica di Santa Maria Formosa in Pola. *Atti e memorie della Società istriana di archeologia e storia patria* LXXXVIII (N.S. XXXVI): 5-21.

- VOLBACH, Wolfgang Fritz. 1930. *Mittelalterliche Bildwerke aus Italien und Byzanz*. Berlin-Leipzig: Walter De Gruyter.
- VOLPE, Giuliano, Maria TURCHIANO. 2010. The last enclave. Rural settlement in the 5th century AD in Southern Italy: the case of Apulia. U *Le trasformazioni del V secolo. L'Italia, i barbari e l'Occidente romano*, ur. Paolo Delogu, Stefano Gasparri, 531-577. Turnhout: Brepols.
- VOLPE, Giuliano. 2003. San Giusto e l'Apulia nel contesto dell'Adriatico tardoantico. U *L'archeologia dell'Adriatico dalla preistoria al Medioevo. Atti del Convegno internazionale*, ur. Fiamma Lenzi, 507-536. Firenze: All'Insegna del Giglio.
- VOLPE, Giuliano. 2008. Spectabilis vir restaurator ecclesiarum. U *Canosa, Ricerche storiche 2007. Atti del Convegno di Studio (Canosa 16-18.2.2007)*, ur. Liana Bertoldi Lenoci, 23-52. Martina Franca: Edizioni Pugliesi.
- VRSALOVIĆ, Dasen. 1960. Pretpovijest i stari vijek. *Brački zbornik* 4: 33-110.
- VRSALOVIĆ, Dasen. 2011. *Arheološka istraživanja u podmorju istočnog Jadrana. Prilog poznavanju trgovačkih plovnih putova i gospodarskih prilika na Jadranu u antici*. Split: Književni krug Split.
- VUČIĆ, Jakov. 2018. Kasnoantički i srednjovjekovni kameni spomenici s Trga Petra Zoranića u Zadru / Late Antiquity and medieval stone monuments from Petar Zoranić Square in Zadar. *Diadora* 32: 185-223.
- VUKOVIĆ, Predrag. 1993. Prilog poznavanju antičkih sarkofaga u Istri. *Peristil* 35-36: 1-15.
- WARD-PERKINS, John Bryan. 1980a. Nicomedia and the Marble Trade. *Papers of the British School at Rome* 48: 23-69.
- WARD-PERKINS, John Bryan. 1980b. The Marble Trade and Its Organization: Evidence from Nicomedia. *Memoirs of the American Academy in Rome* 36: 325-338.
- WESSEL, Klaus. 1957. *Rom, Byzanz, Russland: ein Führer durch die Frühchristlich-byzantinische Sammlung*. Berlin: Staatliche Museen zu Berlin.
- YASIN, Ann Marie. 2012. Reassessing Salona's churches: *Martyrium* evolution in question. *Journal of Early Christian Studies* 20/1: 59-112.
- ZANINOVIĆ, Marin. 1977. The Economy of Roman Dalmatia. U *Aufstieg und Niedergang der römischen Welt: Geschichte und Kultur Roms im Spiegel der neueren Forschung II*. 6, ur. Hildegard Temporini, Wolfgang Haase, 767-809. Berlin: Walter De Gruyter.
- ZANINOVIĆ, Marin. 1988. Villae rusticae u području Epidaura. U *Arheološka istraživanja u Dubrovniku i dubrovačkom području*, ur. Željko Rapanić, 89-100. Izdanja HAD-a, 12. Zagreb: Hrvatsko arheološko društvo.

ZORNIJA, Meri. 2009. Srednjovjekovno kiparstvo do zrele romanike (katalog). U *Zagovori svetom Tripunu: blago Kotorske biskupije*, ur. Radoslav Tomić. Zagreb: Galerija Klovićevi dvori.

15. Sažetak

Sarkofazi bračko-salonitanskog tipa jednostavno su oblikovani, a jedine ukrase na njima predstavljaju različite varijante križa posred sanduka. U disertaciji je predložena nova tipologija ove skupine koja uzima u obzir variranje osnovnih tipova križa, smještaj križa unutar različitih kompozicijskih okvira, povezanost križa s tim okvirom te povezanost okvira s letvom kojom je na bazi obrubljena prednja strana sarkofaga. Na temelju navedenih kriterija uspostavljene su četiri grupe s podtipovima (IA i IB, IIA i IIB, IIIA i IIIB i IV). Postoje i dva primjerka koja se ne mogu svrstati niti u jednu od grupa jer predstavljaju kombinaciju višestrukih grupa i podtipova, a predstavljaju potvrdu mogućnosti istovremenog nastanka više različitih tipova bračko-salonitanskih sarkofaga te postojanje relativno uskog vremenskog razdoblja unutar kojeg su ti sarkofazi bili izrađivani.

Predočena je prostorna distribucija sarkofaga ovog tipa. Od osamdeset i sedam primjeraka, dvadeset i dva su nađena na zapadnoj, dok ih je šezdeset i pet nađeno na istočnoj obali Jadrana. Od ta šezdeset i četiri primjeraka s istočne obale Jadrana tek su dva nađena nešto dublje u unutrašnjosti, dok su na zapadnoj obali Jadrana od dvadeset i dva primjeraka tek tri nađeni dublje u unutrašnjosti. Najveća brojnost nalaza je na širem prostoru oko Salone, trideset i tri primjerka. Kad pak promatramo preostale primjerke nađene na istočnoj obali Jadrana vidimo kako su, uz tek nekoliko iznimaka, distribuirani uzduž glavnog antičkog plovnog puta Salona – Jader – Pola – Akvileja. Dužjadranska plovidba nije završavala u Akvileji. Jednako važno odredište bila je i Ravenna, u kojoj je nađeno dvanaest primjeraka, što čini Ravennu, nakon Salone i Brača, mjestom s najviše nađenih sarkofaga bračko-salonitanskog tipa.

Sarkofazi bračko-salonitanskog tipa su slični po dimenzijama, obliku i ukrasu na prednjoj strani sanduka te su ih vjerojatno radionice radile prema zajedničkim predlošcima. Promotri li se mjere sarkofaga naziru se njihove uravnotežene proporcije. Može se prepoznati modularna shema po kojoj su odmjerene njihove dimenzije. Od pedeset i tri primjerka sarkofaga, kojima su sačuvane mjere, usporedba triju dimenzija pokazala je da je njih dvadeset i pet respektiralo pri izradi, u najmanje jednoj od dimenzija, modul zadan tzv. bizantskom stopom.

Sarkofazi nisu bili jedini proizvod bračko-salonitanskog radioničkog kruga. Radionice u Saloni i na Braču mogle su u potpunosti opremiti neku sakralnu građevinu. Kameni crkveni namještaj iz Lovrečine i Mirja na Braču, Brzeta pokraj Omiša, Bijaća i Srime napravljen je u

lokalnim bračko-salonitanskim radionicama. Sličnosti u tlocrtima spomenutih građevina te specifičnost u izradi namještaja koji je krasio te crkve ukazuju na isto ishodište.

Sarkofazi bračko-salonitanskog tipa predstavljaju tek reduciran odraz umjetničkih trendova u značajnijim kulturno-umjetničkim središtima Carstva. Uočavanjem indikativnih strukturalnih, izvedbenih i ikonografskih sličnosti – ali i neospornih razlika – u disertaciji je pokazano kako ova skupina sarkofaga predstavlja stilski odraz općih umjetničkih strujanja na provincijskoj razini. Transfer ikonografsko-morfoloških rješenja iz prijestolnice Carstva prema ostalim centrima na zapadu se promatrao kroz suvremenu produkciju sarkofaga i kamene plastike.

Poteškoću u određivanju vremenske pripadnosti ovog tipa sarkofaga predstavljala je činjenica da velika većina sarkofaga bračko-salonitanskog tipa nije nađena na svom izvornom mjestu, niti unutar arheološkog konteksta. Ipak, komparacijom arheološkog materijala nađenog u sarkofazima iz Trevisa i Splita, a posebice predstavljanjem bazilike Sv. Agate u Ravenni kao studije slučaja kronološke stratifikacije ove skupine sarkofaga, određena je preciznije vremenska amplituda u kojoj se može gibati ova grupa sarkofaga.

Ključne riječi: sarkofazi; prostorna distribucija; radionice; utjecaji; kronologija.

Early Christian sarcophagi of the Brač-Salonitan Type: corpus, context, chronology

The sarcophagi of the Brač-Salonitan Type are known for their simple design. These sarcophagi feature a singular ornament: variations of the cross motif centred on the rectangular box. This dissertation introduces a new typological classification for these sarcophagi, considering the different cross types, their placement within various compositional frameworks, the relationship between the cross and the framework, and the connection between the framework and the moulding on the sarcophagus's frontal panel. Based on these criteria, four primary groups with corresponding subtypes have been identified: IA and IB, IIA and IIB, IIIA and IIIB, and IV. Additionally, there are two sarcophagi that do not fit into any of these groups, as they combine elements from multiple groups and subtypes. These sarcophagi confirm the simultaneous production of different Brač-Salonitan sarcophagus types within the relatively short period during which they were made.

The spatial distribution of this type of sarcophagi is presented. Of the eighty-seven sarcophagi, twenty-two were found on the western coast and sixty-five on the eastern coast of the Adriatic. Among the sixty-five sarcophagi from the eastern coast, only two were found slightly further inland. Conversely, on the western coast of the Adriatic, only three out of the twenty-two were found deeper inland. The highest concentration of finds is in the broader area around Salona, with thirty-three specimens discovered. When considering the remaining specimens found on the eastern coast of the Adriatic, we observe that, with only a few exceptions, they are distributed along the main ancient sea route Salona – Jader – Pola – Aquileia. Adriatic navigation did not conclude in Aquileia; an equally significant destination was Ravenna, where twelve specimens were found. This makes Ravenna, following Salona and Brač, the location with the most Brač-Salonitan Type of the sarcophagi discovered.

The sarcophagi of the Brač-Salonitan Type were mass-produced, and due to similarity in dimensions, shape, and decoration on the frontal panel, workshops likely produced them using common templates. Upon examining the measurements of the sarcophagi, their balanced proportions become apparent. A modular scheme can be identified based on how their dimensions were measured. Out of the fifty-three sarcophagi for which we have measurements, when comparing their three dimensions, it becomes evident that twenty-five of them adhered to a module defined by the so-called Byzantine foot in at least one dimension during production.

The sarcophagi were not the exclusive product of the Brač-Salona workshops. The workshops stationed in Salona and on Brač could fully equip a sacred building. The stone church furniture from Lovrečina and Mirje on Brač, Brzet near Omiš, Bijaći, and Srima was made in the local Brač-Salona workshops. Similarities in the floor plans of the mentioned buildings and the specificity in the craftsmanship of the furniture that adorned these churches indicate the same origin.

Sarcophagi of the Brač-Salonitan Type represent merely a reduced reflection of the artistic trends in the more significant cultural and artistic centres of the Eastern Empire. By identifying indicative structural, performative, and iconographic similarities – as well as undeniable differences – the dissertation demonstrates how this group of sarcophagi represents a stylistic reflection of general artistic currents at a provincial level. The transfer of iconographic and morphological solutions from the capital of the Empire to other centres in the west was observed through the contemporary production of sarcophagi and stone sculpture.

The difficulty in determining the chronological attribution of this type of sarcophagus was posed by the fact that the vast majority of sarcophagi of the Brač-Salonitan Type were not found in their original locations, nor within an archaeological context. However, by comparing the archaeological material found in sarcophagi from Treviso and Split, and especially through the presentation of the Basilica of St. Agatha in Ravenna as a case study of the chronological stratification of this group of sarcophagi, a more precise time frame in which this group of sarcophagi can be situated has been determined.

Keywords: sarcophagi; spatial distribution; workshops; influences; chronology.

16. Popis priloga

Vrsta priloga	Broj priloga	Stranica	Opis priloga
C r t e ž i	1.	25	Tipologija bračko-salonitanskih sarkofaga prema Nenadu Cambiju.
	2.	31	Prijedlog tipologije sarkofaga bračko-salonitanskog tipa prema Zvonimiru Forkeru.
	3.	33	Tipovi A i B grupe 1 prema novom prijedlogu tipologije sarkofaga bračko-salonitanskog tipa.
	4.	35	Tipovi A i B grupe 2 prema novom prijedlogu tipologije sarkofaga bračko-salonitanskog tipa.
	5.	40	Tipovi A (sa svoje dvije varijante) i B grupe 3 prema novom prijedlogu tipologije sarkofaga bračko-salonitanskog tipa.
	6.	42	Grupa 4 prema novom prijedlogu tipologije sarkofaga bračko-salonitanskog tipa.
	7.	44	Sarkofazi bračko-salonitanskog tipa na kojima je ukras kombinacija različitih grupa prema novom prijedlogu tipologije.
	8.	47	Rekonstrukcija izvorne raspodjele tereta mramora na brodu potonulom kod Isola delle Correnti, pokraj obale Sicilije.
	9.	86	Ulomci ploče pluteja nađeni u Mirju ukrašenog latinskim križem kojem se u sjecištu krakova nalazi se veliki disk.
	10.	93	Kapiteli oltarne pregrade s lokaliteta Srima – Prižba.
	11.	103	Grafički prikaz zatečenog stanja sarkofaga iz Doljana ukrašenog osmerokrakim križem unutar trostrukog kruga iz kojeg izlaze dvije hedere nad čijim završetcima se nalazi križ.
	12.	115	Vjerojatna rekonstrukcija tereta nađenog pri istraživanju brodoloma kod Marzamemija na jugoistočnoj obali Sicilije.
	13.	117	Ulomak naličja pluteja iz Arheološkog muzeja u Istanbulu ukrašen križem unutar ispupčenog kruga.
	14.	120	Plutej ukrašen križem unutar klipeja iz bazilike u blizini Porta Caesarea.
	15.	121	Ploča pluteja iz križne bazilike u Saloni ukrašena latinskim križem.
	16.	121	Rekonstrukcija oltarne pregrade iz sjeverne crkve na Srimi.
	17.	129	Tlocrt kora („ <i>schola cantorum</i> “) bazilike na Manastirinama.
	18.	132	Ulomak tlocrta lađa bazilike na Manastirinama.
	19.	137	Brončana pređica nađena na lokalitetu <i>Ad basilicas pictas</i> u Splitu.
Ta bli ce	1.	69-70	Tablica s dimenzijama sarkofaga bračko-salonitanskog tipa (masnim slogom označene su minimalne i maksimalne vrijednosti).
	2.	72-74	Tablica s dimenzijama sarkofaga bračko-salonitanskog tipa izraženima u bizantskim stopama.
K	1.	49	Prikaz prostorne distribucija sarkofaga bračko-salonitanskog tipa na obje obale Jadrana (izrađeno na podlošku https://d-maps.com/m/mediterranean/adriatique/adriatique05.pdf)

a r t e	2.	54	Prikaz plovnog puta uz istočnu obalu Jadrana (izrađeno na predlošku https://d-maps.com/carte.php?num_car=5992&lang=en).
	3.	59	Prikaz rasprostranjenost konstantinopolske skulpture na području Jadrana u 5. i 6. st.
	4.	60	Prikaz rimskih cesta Salona-Servitium, Salona-Narona i Beneventum-Brindisium te nalazišta sarkofaga bračko-salonitanskog tipa u njihovoj blizini (izrađeno na podlošku https://d-maps.com/m/mediterranean/adriatique/adriatique05.pdf).
	5.	90	Karta rasprostranjenosti kapitela gradinskog i srimskog tipa na istočnoj obali Jadrana.
F o t o g r a f i j e	1.	83	Greda ciborija iz Lovrečine na Braču ukrašena latinskim križem.
	2.	84	Ulomak pluteja iz Lovrečine pohranjen u Muzeju otoka Brača u Škripu.
	3.	84	Ulomak pluteja ili sarkofaga iz Lovrečine pohranjen u Muzeju otoka Brača u Škripu.
	4.	86	Plutej oltarne pregrade iz Bola ukrašen križem kojem se na sredini nalazi kružnica s ispupčenim krugom u središtu.
	5.	91	Kapitel srimskog tipa nađen u istraživanjima crkve sv. Eufemije u Brzetu.
	6.	101	Sarkofag inv. br. 4475T iz Muzeja Sv. Sofije u Istanbulu ukrašen križem unutar ispupčenog kruga.
	7.	102	Sarkofag inv. br. 314 iz Muzeja Sv. Sofije u Istanbulu s dvije hedere nad čijim završetcima se nalazi križ.
	8.	105	Sarkofag iz Nikopola ukrašen šesterokrakim križem unutar klipeja i dvoma slobodnostojećim križevima.
	9.	109	Sarkofag iz vrta crkve San Vitale ukrašen šesterokrakim križem unutar klipeja i dvjema antitetički postavljenim ovcama.
	10.	111	Sarkofag iz S. Agata Maggiore ukrašen križem unutar dvostrukog kruga iz kojeg izlaze dvije hedere nad čijim se završetcima nalazi križ.
	11.	114	Relikvijar iz Lovrečine na Braču.
	12.	116	Plutej kat. br. 132 iz S. Agata Maggiore u Ravenni ukrašen šesterokrakim križem ispod kojeg se nalaze hedere.
	13.	118	Plutej iz crkve S. Agata Maggiore ukrašen križem unutar dvostrukog kruga i reutiliziran kao oltarna menza.
	14.	124	Fragment zabata iz Splitske, danas u Muzeju otoka Brača u Škripu, ukrašen janjetom .
	15.	135	Zlatni enklopij iz Trevisa.
	16.	141	Nadvrtnik bočnih vrata salonitanske katedrale.
	17.	148	Kapiteli kolonade crkve S. Agata Maggiore u Ravenni.
	18.	151	Ulomak obostrano ukrašenog pluteja iz crkve S. Agata Maggiore u Ravenni.
Ilu stra cije	1.	65	Prikaz organizacija rada u jednom antičkom kamenolomu.
	2.	67	Prikaz redosljeda izvođenja radova u jednom antičkom kamenolomu.

17. Životopis autora

Zvonimir Forker rođen je 1981. godine u Splitu, gdje je završio osnovnu školu i Nadbiskupijsku klasičnu gimnaziju „Don Frane Bulić“. Godine 1999. pri Filozofskom Fakultetu u Zadru upisao je dvopredmetni studij Povijesti i Arheologije na kojem je 2006. godine stekao titule profesora povijesti i diplomiranog arheologa. Studij Poslijediplomskog doktorskog studija humanističkih znanosti Sveučilišta u Splitu upisuje 2019. godine. Od 2019. godine zaposlen je pri Odsjeku za Povijest Filozofskog Fakulteta u Splitu te sudjeluje u izvođenju nastave iz kolegija vezanih za povijest starih civilizacija te antičkog svijeta. Bavi se temama iz kasne antike, posebice prisutnošću Istočnog Rimskog Carstva na istočnoj obali Jadrana tijekom 5. i 6. stoljeća.

Popis radova:

1. Prokopije i Salona: uloga Salone u Gotskom ratu, u: Salona od 119. godine prije Krista do kasne antike, Književni krug Split, 2022.
2. Ein Rückblick auf die Literatur über Sarkophage des Brač-Salonitaner Typus, u: Zbornik povodom dvadesete godišnjice Odsjeka za povijest Filozofskog fakulteta u Splitu, Split, 2024.

Sudjelovanje na znanstvenim skupovima:

1. Salona od 119. godine prije Krista do kasne antike; Split, 2019. (izlaganje „Prokopije i Salona: uloga Salone u Gotskom ratu“).
2. From Dante to the present day: disease outbreaks, epidemics and pandemics in language, literature and culture; Split, 2021. (izlaganje „What caused the Justinianic Plague? Differing causes in contemporary accounts“).
3. Stanovništvo između granica i teritorija: izazovi, krize i trendovi; Zadar, 2023. (izlaganje „Istočni Goti na istočnoj obali Jadrana: 2 dva oprečna primjera političke kontrole prostora“).
4. The Adriatic as a Place of (Ex)Change, Zagreb, 2023. (izlaganje „Östliche Adriaküste: Politik, Macht und Veränderungen“).

Sudjelovanje na stručnim skupovima:

1. The Adriatic between Late Antiquity and Early Middle Ages: space of transfer of ideas and forms; Besançon, 2022. (izlaganje „Meer und Sarkophage: Herstellung und Überführung frühchristlicher Sarkophage der Brač-Salonitaner Typus im Adriagebiet“)

18. Izjava o akademskoj čestitosti

SVEUČILIŠTE U SPLITU
FILOZOFSKI FAKULTET

IZJAVA O AKADEMSKOJ ČESTITOSTI

kojom ja Zvonimir Forker, kao pristupnik za stjecanje zvanja doktora znanosti u znanstvenom području Humanističkih znanosti, polje Interdisciplinarne humanističke znanosti, izjavljujem da je ova doktorska disertacija rezultat isključivo mogega vlastitoga rada, da se temelji na mojim istraživanjima i oslanja na objavljenu literaturu kao što to pokazuju korištene bilješke i bibliografija. Izjavljujem da niti jedan dio doktorske disertacije nije napisan na nedopušten način, odnosno da nije prepisan iz necitiranoga rada, pa tako ne krši ničija autorska prava. Također izjavljujem da nijedan dio ove doktorske disertacije nije iskorišten za koji drugi rad pri bilo kojoj drugoj visokoškolskoj, znanstvenoj ili radnoj ustanovi.

Split, 17. lipnja 2024.

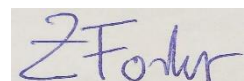

19. Izjava o pohrani i objavi ocjenskog rada
(završnog/diplomskog/specijalističkog/doktorskog rada - podcrtajte odgovarajuće)

Student: Zvonimir Forker

Naslov rada: Ranokršćanski sarkofazi bračko-salonitanskog tipa: korpus, kontekst,
kronologija

Znanstveno područje i polje: humanističke znanosti, povijest

Vrsta rada: doktorski rad

Mentor rada (ime i prezime, akad. stupanj i zvanje): Ivan Basić, izv. prof. dr. sc.

Članovi povjerenstva (ime i prezime, akad. stupanj i zvanje):

- 1) Ivan Matijević, izv. prof. dr. sc.
- 2) Vedran Barbarić, izv. prof. dr. sc.
- 3) Josipa Baraka Perica, izv. prof. dr. sc.

Ovom izjavom potvrđujem da sam autor/autorica predanog ocjenskog rada (završnog/diplomskog/specijalističkog/doktorskog rada - zaokružite odgovarajuće) i da sadržaj njegove elektroničke inačice u potpunosti odgovara sadržaju obranjenog i nakon obrane uređenog rada.

Kao autor izjavljujem da se slažem da se moj ocjenski rad, bez naknade, trajno javno objavi u otvorenom pristupu u Digitalnom repozitoriju Filozofskoga fakulteta Sveučilišta u Splitu i repozitoriju Nacionalne i sveučilišne knjižnice u Zagrebu (u skladu s odredbama *Zakona o visokom obrazovanju i znanstvenoj djelatnosti* (NN br. 119/22)).

Split, 17. lipnja 2024.

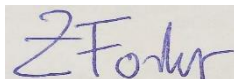

Potpis studenta: _____

Napomena:

U slučaju potrebe ograničavanja pristupa ocjenskom radu sukladno odredbama Zakona o autorskom pravu i srodnim pravima (111/21), podnosi se obrazloženi zahtjev dekanici Filozofskog fakulteta u Splitu.